

# Dell EMC XC640 시리즈 하이퍼 통합 어플라이언스

## 설치 및 서비스 설명서

## 참고, 주의 및 경고

① | **노트:** "참고"는 제품을 보다 효율적으로 사용하는 데 도움이 되는 중요 정보를 제공합니다.

△ | **주의:** "주의"는 하드웨어 손상이나 데이터 손실의 가능성을 설명하며, 이러한 문제를 방지할 수 있는 방법을 알려줍니다.

△ | **경고:** "경고"는 재산상의 피해나 심각한 부상 또는 사망을 유발할 수 있는 위험이 있음을 알려줍니다.

**Copyright © 2017 Dell Inc. 또는 자회사. 저작권 본사 소유.** Dell, EMC 및 기타 상표는 Dell Inc. 또는 자회사의 상표입니다. 기타 상표는 각 소유자의 상표일 수 있습니다.

<b>1 XC640 시리즈 시스템 개요.....</b>	<b>8</b>
시스템 전면 모습.....	8
왼쪽 제어판 모습.....	9
오른쪽 제어판 모습.....	12
시스템 후면 모습.....	13
NIC 표시등 코드.....	14
전원 공급 장치 표시등 코드.....	14
하드 드라이브 표시등 코드.....	15
LCD 패널.....	16
서비스 태그 찾기.....	18
<b>2 설명서 리소스.....</b>	<b>20</b>
<b>3 기술 사양.....</b>	<b>21</b>
시스템 크기.....	22
새시 무게.....	22
프로세서 사양.....	23
PSU 사양.....	23
시스템 배터리 사양.....	23
확장 버스 사양.....	23
메모리 사양.....	23
저장소 컨트롤러 사양.....	24
드라이브 사양.....	24
하드 드라이브.....	24
포트 및 커넥터 사양.....	24
USB 포트.....	24
NIC 포트.....	25
직렬 포트.....	25
VGA 포트.....	25
iSDM/vFlash 카드.....	26
환경 사양.....	26
표준 작동 온도.....	27
확대된 작동 온도.....	27
미세 먼지 및 기체 오염 사양.....	29
<b>4 초기 시스템 설정 및 구성.....</b>	<b>31</b>
시스템 설치.....	31
iDRAC 구성.....	31
iDRAC IP 주소 설정 옵션.....	31
iDRAC에 로그인.....	32
펌웨어 및 드라이버 다운로드 방법.....	32
드라이버 및 펌웨어 다운로드.....	32

BOSS 장치에 대한 중요 정보(PCIe 카드 M.2 드라이브).....	33
쓰기 중심의 응용 프로그램이 부팅 장치에서 실행되지 않는 예.....	33
<b>5 사전 운영 시스템 관리 응용프로그램.....</b>	<b>34</b>
사전 운영 체제 응용프로그램을 관리할 수 있는 옵션.....	34
시스템 설정.....	34
시스템 설정 보기.....	34
시스템 설정 세부 정보.....	35
시스템 BIOS.....	35
iDRAC 설정 유틸리티.....	54
장치 설정.....	55
Dell Lifecycle Controller.....	55
내장형 시스템 관리.....	55
부팅 관리자.....	55
부팅 관리자 보기.....	55
부팅 관리자 기본 메뉴.....	56
일회용 BIOS 부팅 메뉴.....	56
시스템 유틸리티.....	56
PXE 부팅.....	56
<b>6 시스템 구성 요소 설치 및 분리.....</b>	<b>57</b>
안전 지침.....	57
시스템 내부 작업을 시작하기 전에.....	58
시스템 내부 작업을 마친 후에.....	58
권장 도구.....	58
전면 베젤(선택 사항).....	59
전면 베젤(선택 사항) 분리.....	59
전면 베젤(선택 사항) 설치.....	59
시스템 덮개.....	60
시스템 덮개 분리.....	60
시스템 덮개 장착.....	61
후면판 덮개.....	62
후면판 덮개 분리.....	62
후면판 덮개 설치.....	63
시스템 내부.....	64
공기 덮개.....	65
공기 덮개 분리.....	65
공기 덮개 장착.....	66
냉각 팬.....	67
냉각 팬 분리.....	67
냉각 팬 설치.....	68
시스템 메모리.....	69
일반 메모리 모듈 설치 지침.....	70
모드별 지침.....	71
메모리 모듈 분리.....	72
메모리 모듈 설치.....	73

프로세서 및 방열판.....	74
프로세서 및 방열판 모듈 분리.....	74
Processor Heat sink Module에서 프로세서 분리.....	75
프로세서 및 방열판 모듈에 프로세서 설치.....	77
프로세서 및 방열판 모듈 장착.....	79
확장 카드 및 확장 카드 라이저.....	80
확장 버스 사양.....	80
확장 카드 라이저 분리.....	81
확장 카드 라이저 설치.....	82
확장 카드 라이저에서 확장 카드 분리.....	84
확장 카드 라이저에 확장 카드 설치.....	86
IDSDM/vFlash 카드.....	87
마이크로 SD 카드 분리.....	88
마이크로 SD 카드 설치.....	88
IDSDM/vFlash 카드 분리.....	88
IDSDM/vFlash 카드 설치.....	89
네트워크 도터 카드.....	90
네트워크 도터 카드 분리.....	90
네트워크 도터 카드 설치.....	91
내장형 스토리지 컨트롤러 카드.....	92
내장형 스토리지 컨트롤러 카드 분리.....	92
내장형 스토리지 컨트롤러 카드 설치.....	94
하드 드라이브.....	95
하드 드라이브 보호물 분리.....	95
하드 드라이브 보호물 설치.....	96
하드 드라이브 분리.....	96
하드 드라이브 설치.....	97
하드 드라이브 캐리어에서 하드 드라이브 분리.....	98
하드 드라이브 캐리어에 하드 드라이브 설치.....	99
하드 드라이브 후면판.....	100
하드 드라이브 후면판 분리.....	100
하드 드라이브 후면판 설치.....	101
케이블 배선.....	103
시스템 배터리.....	104
시스템 배터리 장착.....	104
USB 모듈.....	105
USB 모듈 분리.....	105
USB 모듈 설치.....	106
전원 공급 장치.....	107
핫 스페어 기능.....	108
전원 공급 장치 보호물 분리.....	108
전원 공급 장치 보호물 설치.....	108
전원 공급 장치 분리.....	109
전원 공급 장치(PSU) 설치.....	110
DC 전원 공급 장치의 배선 지침.....	111

시스템 보드.....	113
시스템 보드 제거.....	113
시스템 보드 설치.....	114
TPM(Trusted Platform Module).....	116
TPM(Trusted Platform Module) 교체.....	116
TXT 사용자를 위한 TPM 1.2 초기화.....	117
제어판.....	117
왼쪽 제어판 분리.....	117
왼쪽 제어판 설치.....	118
오른쪽 제어판 분리.....	119
오른쪽 제어판 설치.....	120
<b>7 시스템 진단 프로그램 사용.....</b>	<b>122</b>
Dell 내장형 시스템 진단 프로그램.....	122
부팅 관리자에서 내장형 시스템 진단 프로그램 실행.....	122
Dell Lifecycle Controller에서 내장형 시스템 진단 프로그램 실행.....	122
시스템 진단 제어.....	123
<b>8 점퍼 및 커넥터.....</b>	<b>124</b>
시스템 보드 점퍼 설정.....	124
시스템 보드 점퍼 및 커넥터.....	125
잊은 암호 비활성화.....	126
<b>9 도움말 얻기.....</b>	<b>128</b>
SupportAssist를 사용하여 자동화된 지원을 수신.....	128
Dell EMC에 문의하기.....	128
설명서에 대한 사용자 의견.....	129
QRL을 사용하여 시스템 정보에 액세스.....	129
QRL(Quick Resource Locator).....	129
<b>부록 A: BOSS 카드.....</b>	<b>130</b>
BOSS 카드 소개.....	130
지원되는 운영 체제.....	130
지원되는 XC 시리즈 시스템.....	130
BOSS 카드 기능.....	131
외부에서 가져오기.....	131
SMART 정보.....	131
자동 재구축.....	131
BOSS 카드 배포.....	131
BOSS 카드 분리.....	131
BOSS 카드 설치.....	134
드라이버 설치.....	135
BOSS 문제 해결.....	135
운영 체제에서 물리 디스크가 보이지 않음.....	135
운영 체제에서 가상 디스크가 보이지 않음.....	136
드라이브 교체.....	136
컨트롤러 교체.....	136

컨트롤러 오류.....	136
슬롯 1에서 M.2로 부팅할 수 없음.....	137
CLI 기능이 실행 시 지원되지 않음으로 표시.....	137

# XC640 시리즈 시스템 개요

XC640 시리즈 시스템은 최대 다음을 지원하는 1U 랙 서버입니다.

- Intel Xeon 확장형 프로세서 2개
- 10 x 2.5인치 하드 드라이브(전면 패널) 또는 4 x 3.5인치 하드 드라이브(전면 패널)
- DIMM 슬롯 24개
- 2개의 AC 또는 DC 중복 전원 공급 장치

주제:

- 시스템 전면 모습
- 시스템 후면 모습

## 시스템 전면 모습

전면 모습에는 시스템의 전면에서 사용 가능한 기능이 표시됩니다.



그림 1. 10 x 2.5인치 하드 드라이브 시스템의 전면 모습



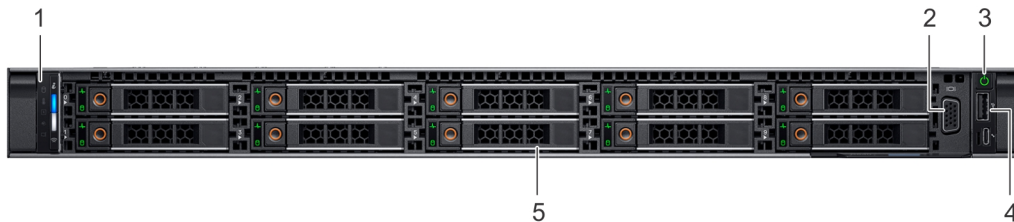

그림 2. 4 x 3.5인치 드라이브 시스템의 전면 모습

표 1. 시스템의 전면에서 사용 가능한 기능

항목	포트, 패널 및 슬롯	아이콘	설명
1	왼쪽 제어판	해당 없음	시스템 상태와 시스템 ID, 상태 LED 및 iDRAC Quick Sync 2 (무선) 표시등이 포함되어 있습니다.

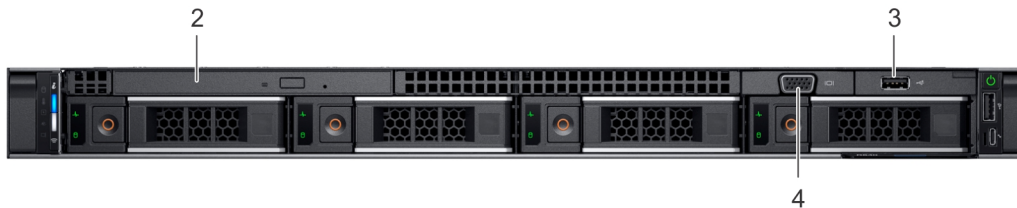
**노트:** 특정 구성에서만 iDRAC Quick Sync 2 표시등을 사용할 수 있습니다.

- 상태 LED: 장애가 발생한 하드웨어 구성 요소를 식별할 수 있습니다. 최대 다섯 개의 상태 LED 및 전체 시스템 상태 LED(새시

항목	포트, 패널 및 슬롯	아이콘	설명
			<p>상태 및 시스템 ID) 표시줄이 있습니다. 자세한 내용은 <a href="#">상태 LED 표시등</a>(를) 참조하십시오.</p> <ul style="list-style-type: none"> <li>Quick Sync 2(무선): Quick Sync 지원 시스템을 나타냅니다. Quick Sync 기능은 선택 사항이며, 이 기능으로 모바일 장치를 사용하여 시스템을 관리할 수 있습니다. 이 기능은 하드웨어/펌웨어 인벤토리 및 다양한 시스템 수준의 진단/오류 정보를 집계하여 시스템 문제를 해결하는 데 사용할 수 있습니다. 자세한 내용은 <a href="http://Dell.com/idracmanuals">Dell.com/idracmanuals</a>에서 <i>Integrated Dell Remote Access Controller 사용 설명서</i>를 참조하십시오.</li> </ul>
2	비디오 커넥터		디스플레이 장치를 시스템에 연결할 수 있습니다. 자세한 내용은 <a href="#">기술 사양</a> (를) 참조하십시오.
3	오른쪽 제어판	해당 없음	전원 단추, USB 포트, iDRAC Direct 마이크로 포트 및 iDRAC Direct 상태 LED가 포함되어 있습니다.
4	USB 포트(선택 사항)		USB 포트는 USB 3.0과 호환됩니다.
5	하드 드라이브 슬롯	해당 없음	시스템에 지원되는 하드 드라이브를 설치할 수 있습니다. 하드 드라이브에 대한 자세한 내용은 <a href="#">기술 사양</a> (를) 참조하십시오.

## 왼쪽 제어판 모습





그림 3. iDRAC Quick Sync 2.0 표시등(선택 사항)이 포함된 왼쪽 제어판

### 표 2. 왼쪽 제어판



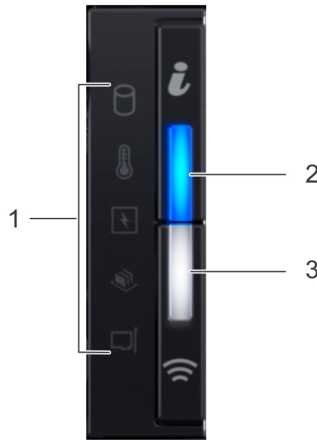

항목	표시등 또는 단추	아이콘	설명
1	상태 LED 표시등	해당 없음	시스템의 상태를 나타냅니다. 자세한 내용은 <a href="#">상태 LED 표시등</a> (를) 참조하십시오.
2	시스템 상태 및 시스템 ID 표시등		시스템 상태를 나타냅니다. 자세한 내용은 <a href="#">시스템 상태 및 시스템 ID 표시등 코드</a> (를) 참조하십시오.
3	iDRAC Quick Sync 2 무선 표시등(선택 사항)		iDRAC Quick Sync 2 무선 옵션이 활성화되었는지 여부를 나타냅니다. Quick Sync 2 기능을 통해 모바일 장치를 사용하여 시스템을 관리할 수 있습니다. 이 기능은 하드웨어/펌웨어 인벤토리 및 다양한 시스템 수준의 진단/오류 정보를 집계하여 시스템 문제를 해결하는 데 사용할 수 있습니다. 시스템 인벤토리, Dell Lifecycle

항목	표시등 또는 단추	아이콘	설명
			Controller 로그나 시스템 로그, 시스템 상태에 액세스할 수 있으며, 지원되는 모바일 장치에서 가상 Keyboard, Video, Mouse(KVM) 뷰어 및 가상 Kernel based Virtual Machine(KVM)을 실행할 수도 있습니다. 자세한 내용은 <a href="http://Dell.com/idracmanuals">Dell.com/idracmanuals</a> 에서 <i>Integrated Dell Remote Access Controller 사용 설명서</i> 를 참조하십시오.

## 상태 LED 표시등

① **노트:** 상태 LED 표시등은 항상 꺼져 있고 오류가 발생한 경우에만 황색으로 켜집니다.

표 3. 상태 LED 표시등 및 설명

아이콘	설명	상태	수정 조치
	드라이브 표시등	드라이브 오류가 발생한 경우 표시등이 황색으로 켜집니다.	<ul style="list-style-type: none"> <li>시스템 이벤트 로그를 확인하여 드라이브에 오류가 있는지 파악합니다.</li> <li>적절한 온라인 진단 테스트를 실행합니다. 시스템을 다시 시작하고 내장형 진단 프로그램(ePSA)을 실행합니다.</li> </ul>
	온도 표시등	시스템에 열 관련 오류(예: 범위를 벗어난 주변 온도 또는 팬 고장)가 있으면 이 표시등이 황색으로 켜집니다.	<p>다음과 같은 상태가 없는지 확인합니다.</p> <ul style="list-style-type: none"> <li>냉각 팬이 분리되었거나 오류가 발생했습니다.</li> <li>시스템 덮개, 공기 덮개, 메모리 모듈 보호물 또는 후면 필터 브래킷이 분리되었습니다.</li> <li>주변 온도가 너무 높습니다.</li> <li>외부 공기 흐름이 막혔습니다.</li> </ul> <p>문제가 지속되면, <a href="#">도움말 얻기</a>를 참조하십시오.</p>
	전기 표시등	시스템에 전기 오류(예: 범위를 벗어난 전압, 전원 공급 장치(PSU) 또는 전압 조정기 고장)가 있으면 이 표시등이 황색으로 켜집니다.	<p>특정 문제에 대한 시스템 이벤트 로그 또는 시스템 메시지를 확인합니다. PSU에 문제가 발생한 경우 PSU의 LED를 확인하십시오. PSU를 재장착합니다. 문제가 지속되는 경우, <a href="#">도움말 얻기</a>(를) 참조하십시오.</p>
	메모리 표시등	메모리 오류가 발생하면 이 표시등이 황색으로 켜집니다.	<p>시스템 이벤트 로그 또는 시스템 메시지를 참조하여 오류가 있는 메모리의 위치를 확인하십시오. 메모리 모듈을 다시 설치합니다. 문제가 지속되면 <a href="#">도움말 얻기</a>(를) 참조하십시오.</p>
	PCIe 표시등	PCIe 카드에 오류가 있으면 이 표시등이 황색으로 켜집니다.	<p>시스템을 다시 시작하십시오. PCIe 카드에 필요한 드라이버를 업데이트합니다. 카드를 다시 설치합니다. 문제가 지속되면 <a href="#">도움말 얻기</a>(를) 참조하십시오.</p> <p>① <b>노트:</b> 지원되는 PCIe 카드에 대한 자세한 내용은 <a href="#">확장 카드 설치 지침</a>을 참조하십시오.</p>

## 시스템 상태 및 시스템 ID 표시등 코드

시스템 상태 및 시스템 ID는 시스템의 왼쪽 제어판에 있습니다.



그림 4. 시스템 상태 및 시스템 ID 표시등

표 4. 시스템 상태 및 시스템 ID 표시등 코드

시스템 상태 및 시스템 ID 표시등 코드	상태
파란색으로 켜짐	시스템이 켜져 있고 시스템이 정상 상태이며 시스템 ID 모드가 활성화되지 않은 상태를 나타냅니다. 시스템 상태 및 시스템 ID 단추를 누르면 시스템 ID 모드로 전환됩니다.
파란색으로 깜박임	시스템 ID 모드가 활성화된 상태를 나타냅니다. 시스템 상태 및 시스템 ID 단추를 누르면 시스템 상태 모드로 전환됩니다.
황색으로 켜짐	시스템이 유사 시 대기 모드에 있음을 나타냅니다. 문제가 계속되면 <a href="#">도움말 얻기</a> 을(를) 참조하십시오.
황색 점멸	시스템에서 오류가 발생한 상태를 나타냅니다. 자세한 오류 메시지는 시스템 로그 또는 LCD 패널(베젤에서 사용 가능한 경우)을 참조하십시오. 오류 메시지에 대한 자세한 내용은 <a href="#">Dell.com/openmanagemanuals &gt; OpenManage 소프트웨어</a> 에서 <i>Dell 이벤트 및 오류 메시지 참조 설명서</i> 를 참조하십시오.

## iDRAC Quick Sync 2 표시등 코드

iDRAC Quick Sync 2 모듈(선택 사항)은 시스템의 왼쪽 제어판에 있습니다.



그림 5. iDRAC Quick Sync 2 표시등

표 5. iDRAC Quick Sync 2 표시등 및 설명

iDRAC Quick Sync 2 표시등 코드	상태	수정 조치
꺼짐(기본 상태)	iDRAC Quick Sync 2 기능이 꺼져 있음을 나타냅니다. iDRAC Quick Sync 2 기능을 켜려면 iDRAC Quick Sync 2 단추를 누릅니다.	LED가 켜지지 않으면 왼쪽 제어판 플렉스 케이블을 다시 장착하고 확인합니다. 문제가 지속되면 <a href="#">도움말 얻기</a> 을(를) 참조하십시오.
흰색	iDRAC Quick Sync 2가 통신할 준비가 되었음을 나타냅니다. 그러면 iDRAC Quick Sync 2 단추를 누릅니다.	LED가 꺼지지 않으면 시스템을 다시 시작합니다. 문제가 지속되면 <a href="#">도움말 얻기</a> 을(를) 참조하십시오.
흰색으로 빠르게 깜박임	데이터 전송 작업을 나타냅니다.	표시등이 멈추지 않고 계속 깜박이는 경우 <a href="#">도움말 얻기</a> 을(를) 참조하십시오.
흰색으로 천천히 깜박임	펌웨어 업데이트가 진행 중임을 나타냅니다.	표시등이 멈추지 않고 계속 깜박이는 경우 <a href="#">도움말 얻기</a> 을(를) 참조하십시오.
흰색으로 빠르게 5회 깜박인 후 꺼짐	iDRAC Quick Sync 2 기능이 비활성화된 것을 나타냅니다.	iDRAC에 iDRAC Quick Sync 2 기능을 비활성화하도록 구성되어 있는지 확인합니다. 문제가 지속되면

항색으로 켜짐

시스템이 유사 시 대기 모드에 있음을 나타냅니다.

**도움말 얻기**을(를) 참조하십시오. 자세한 내용은 **Dell.com/idracmanuals**의 *Integrated Dell Remote Access Controller 사용 설명서* 또는 **Dell.com/openmanagemanuals**의 *Dell OpenManage Server Administrator 사용 설명서*를 참조하십시오.

시스템을 다시 시작합니다. 문제가 지속되면 **도움말 얻기**을(를) 참조하십시오.

항색 점멸

iDRAC Quick Sync 2 하드웨어가 제대로 응답하지 않음을 나타냅니다.

시스템을 다시 시작합니다. 문제가 지속되면 **도움말 얻기**을(를) 참조하십시오.

## 오른쪽 제어판 모습



그림 6. 오른쪽 제어판

표 6. 오른쪽 제어판

항목	표시등 또는 단추	아이콘	설명
1	전원 버튼		시스템의 전원이 켜져 있거나 꺼져 있는 경우를 표시합니다. 시스템을 수동으로 켜거나 끄려면 전원 단추를 누릅니다.  <b>❗ 노트: 안전하게 ACPI 준수 운영 체제를 종료하려면 전원 단추를 누릅니다.</b>
2	USB 포트		이 USB 포트는 4핀 및 2.0 규격입니다. 이 포트를 사용하여 USB 장치를 시스템에 연결할 수 있습니다.
3	iDRAC Direct LED	해당 없음	iDRAC Direct LED 표시등이 켜지면 iDRAC Direct 포트가 현재 장치에 연결되어 있음을 나타냅니다. 자세한 내용은 <b>iDRAC Direct LED 표시등 코드</b> 을(를) 참조하십시오.
4	iDRAC Direct 포트		iDRAC Direct 포트는 micro USB 2.0 규격입니다. 이 포트를 사용하여 iDRAC Direct 기능에 액세스할 수 있습니다. 자세한 내용은 <b>Dell.com/idracmanuals</b> 에서 iDRAC 사용자 설명서를 참조하십시오.

# iDRAC Direct LED 표시등 코드

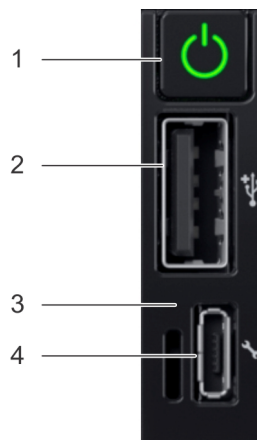
iDRAC Direct LED 표시등이 포트가 연결되어 있고 iDRAC 하위 시스템의 일부로 사용되고 있음을 표시하기 위해 켜집니다.

마이크로 USB(유형 AB) 케이블,는 랩탑에 연결할 수 있습니다 또는 Tablet USB를 사용하여 iDRAC Direct를 구성할 수 있습니다. 다음 표는 iDRAC Direct 포트이 활성 상태인 경우 iDRAC Direct 활동을 보여에 대해 설명합니다.

표 7. iDRAC Direct LED 표시등 코드

iDRAC Direct LED 표시등 코드	상태
2초 동안 녹색으로 계속 켜져 있습니다.	랩탑에 연결되어 있음을 나타냅니다.
녹색으로 깜박임(2초간 켜졌다 2초간 꺼짐)	연결된 랩탑이 인식되었음을 나타냅니다.
꺼짐	노트북이 분리되었음을 나타냅니다.

# 시스템 후면 모습

후면 모습에는 시스템의 후면에서 사용 가능한 기능이 표시됩니다.





그림 7. 3 PCIe 확장 슬롯이 포함된 시스템의 후면 모습

표 8. 3 PCIe 확장 슬롯

항목	포트, 패널 또는 슬롯	아이콘	설명
1	PCIe 확장 카드 슬롯	해당 없음	확장 슬롯을 사용하여 PCI Express 확장 카드를 연결할 수 있습니다. 시스템에서 지원되는 확장 카드에 대한 자세한 내용은 <a href="#">확장 카드 설치 지침</a> 을(를) 참조하십시오.
2	전원 공급 장치(2개)	해당 없음	PSU 구성에 대한 자세한 내용은 <a href="#">기술 사양</a> 을(를) 참조하십시오.
3	NIC 포트(4개)		네트워크 도터 카드(NDC)에 통합된 NIC 포트는 네트워크 연결을 제공합니다. 지원되는 구성에 대한 자세한 내용은 <a href="#">기술 사양</a> 을 참조하십시오.
4	USB 3.0 포트		USB 포트는 9핀 및 3.0 규격입니다. 이 포트를 사용하여 USB 장치를 시스템에 연결할 수 있습니다.
5	비디오 커넥터		디스플레이 장치를 시스템에 연결할 수 있습니다. 자세한 내용은 <a href="#">기술 사양</a> 을(를) 참조하십시오.
6	직렬 포트		직렬 장치를 시스템에 연결할 수 있습니다. 자세한 내용은 <a href="#">기술 사양</a> 을(를) 참조하십시오.

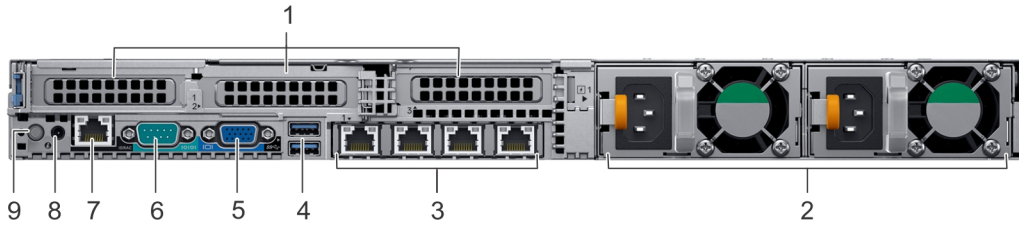
항목	포트, 패널 또는 슬롯	아이콘	설명
7	iDRAC9 포트		iDRAC에 원격으로 액세스할 수 있습니다. 자세한 내용은 <a href="http://Dell.com/iDRACmanuals">Dell.com/iDRACmanuals</a> 에 있는 iDRAC 사용 설명서를 참조하십시오.
8	CMA 전원 포트	해당 없음	CMA(Cable Management Arm) 전원 포트를 사용하여 CMA에 연결할 수 있습니다.
9	시스템		시스템 ID 단추는 시스템의 전면과 후면에서 사용할 수 있습니다. 시스템 ID 단추를 켜 다음 눌러서 랙에 장착된 시스템을 식별할 수 있습니다. 또한, 시스템 ID 단추를 사용하여 iDRAC를 재설정하고 단계별 실행 모드를 사용하여 BIOS에 액세스할 수 있습니다.

## NIC 표시등 코드

시스템 후면의 각 NIC에는 활동 및 링크 상태에 대한 정보를 제공하는 표시등이 있습니다. 작동 LED 표시등 NIC 데이터가 통하는지 여부를 나타냅니다 및 링크 LED 표시등 연결된 네트워크의 속도를 나타냅니다.



그림 8. NIC 표시등 코드

- 1 포트 LED 표시등
- 2 포트 LED 표시등

표 9. NIC 표시등 코드

상태	상태
링크 및 작동 표시등이 꺼짐	NIC가 네트워크에 연결되어 있지 않습니다.
링크 표시등이 녹색 및 작동 표시등이 녹색으로 깜박임	NIC가 최대 포트 속도(1Gbps)로 유효한 네트워크에 연결되어 있습니다.
링크 표시등이 호박색으로 켜짐 및 작동 표시등이 녹색으로 깜박임	NIC가 최대 포트 속도보다 낮은 속도로 유효한 네트워크에 연결되어 있습니다.
링크 표시등이 녹색 및 작동 표시등이 꺼짐	NIC가 최대 포트 속도 및 데이터를 전송 또는 수신 중이 아닙니다. 하려면 유효한 네트워크에 연결되어 있는
링크 표시등이 호박색으로 켜짐 및 작동 표시등이 꺼져 있음	NIC가 최대값보다 적을 하려면 유효한 네트워크에 연결되어 있는 포트 속도 및 데이터를 전송 또는 수신 중이 아닙니다.
링크 표시등이 녹색으로 깜박이고 활동이 꺼짐	NIC 식별이 NIC 구성 유틸리티를 통해 활성화됩니다.

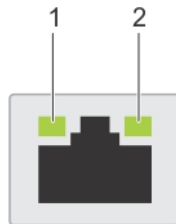
## 전원 공급 장치 표시등 코드

AC 전원 공급 장치(PSU)에는 조명이 켜진 반투명 핸들이 표시등으로 사용되며 DC PSU에는 LED가 표시등으로 사용됩니다. 표시등은 전원이 공급되는지 또는 전원 오류가 발생했는지를 보여줍니다.



그림 9. AC PSU 상태 표시등

1 AC PSU 상태 표시등/핸들

표 10. AC PSU 상태 표시등 코드

전원 표시등 코드	상태
녹색	전원 공급 장치에 유효한 전원이 연결되어 있으며 해당 전원 공급 장치가 작동 중입니다.
황색 점멸	PSU 문제가 있음을 나타냅니다.
켜지지 않음	전원이 PSU에 연결되어 있지 않습니다.
녹색으로 깜빡거림	PSU의 펌웨어를 업데이트하는 경우, PSU의 핸들이 녹색으로 깜박입니다. △ <b>주의:</b> 펌웨어를 업데이트하는 중에는 PSU의 전원 코드를 뽑거나 분리하지 마십시오. 펌웨어 업데이트가 실행 도중 중단된 경우 PSU가 작동하지 않게 됩니다.
녹색으로 깜박인 후 꺼짐	PSU를 핫 플러그할 때 PSU 핸들이 4Hz 속도에서 녹색으로 5회 깜박인 후 꺼집니다. 이는 PSU가 효율성, 기능 집합, 상태 또는 지원되는 전압과 관련해 불일치가 발생했음을 의미합니다. △ <b>주의:</b> PSU 두 개가 설치된 경우 두 PSU의 레이블 유형(예: 확장된 전원 성능(EPP) 레이블)이 같아야 합니다. PSU의 전원 정격이 같더라도 이전 XC 시리즈 서버 세대의 PSU 혼합은 지원되지 않습니다. PSU를 혼합하면 PSU 불일치 상태가 되거나 시스템이 켜지지 않습니다. △ <b>주의:</b> PSU 불일치를 수정하는 경우 표시등이 깜박이는 PSU만 교체하십시오. 쌍을 맞추기 위해 다른 쪽 PSU를 바꾸면 오류가 발생하여 시스템이 예기치 않게 종료될 수 있습니다. 고출력 구성에서 저출력 구성으로 또는 이와 반대로 변경하려면 시스템의 전원을 꺼야 합니다. △ <b>주의:</b> AC PSUs에서는 240V 및 120V 입력 전압이 지원됩니다(240V만 지원되는 티타늄 PSU 제외). 두 개의 같은 PSU에 서로 다른 입력 전압이 공급되면 출력되는 와트 수가 서로 달라서 불일치가 발생합니다. △ <b>주의:</b> 두 개의 PSU를 사용하는 경우 종류와 최대 출력 전원이 동일해야 합니다. △ <b>주의:</b> AC와 DC PSU를 결합하여 사용할 수 없으며 이러한 경우 불일치가 발생합니다.

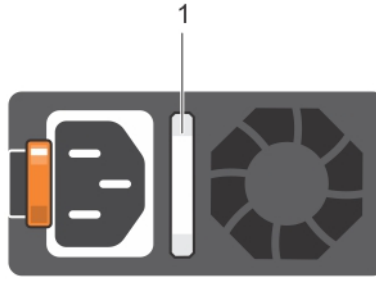
## 하드 드라이브 표시등 코드

각 하드 드라이브 캐리어에는 작동 LED 표시등 및 상태 LED 표시등이 있습니다. 표시등은 하드 드라이브의 현재 상태에 대한 정보를 제공합니다. 작동 LED 표시등은 하드 드라이브의 현재 사용 여부를 나타냅니다. 상태 LED 표시등은 하드 드라이브의 전원 상태를 나타냅니다.



그림 10. 하드 드라이브 표시등

- 1 하드 드라이브 작동 LED 표시등
- 2 하드 드라이브 상태 LED 표시등
- 3 하드 드라이브

① **노트:** 하드 드라이브가 AHCI(Advanced Host Controller Interface) 모드에 있는 경우 상태 LED 표시등은 켜지지 않습니다.

표 11. 하드 드라이브 표시등 코드

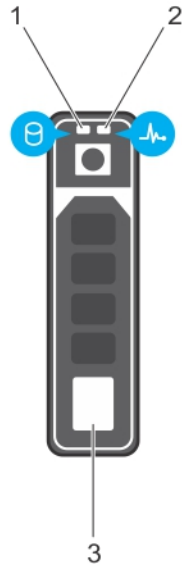
하드 드라이브 상태 표시등 코드	상태
녹색으로 초당 2번 깜박임	하드 드라이브 식별 또는 분리 준비 상태입니다.
꺼짐	하드 드라이브가 분리 대기 상태입니다.
	① <b>노트:</b> 시스템 전원이 켜진 후 모든 하드 드라이브가 초기화될 때까지 하드 드라이브 상태 표시등이 꺼진 상태로 유지됩니다. 이러한 상태에서는 하드 드라이브를 분리할 수 없습니다.
녹색으로 깜박이고 호박색으로 깜박인 후 꺼짐	예측된 하드 드라이브 오류입니다.
호박색으로 초당 4번 깜박임	하드 드라이브 오류입니다.
녹색으로 천천히 깜박임	하드 드라이브를 재구축하는 중입니다.
녹색으로 켜짐	하드 드라이브가 온라인 상태입니다.
3초 동안 녹색으로 깜박이고 3초 동안 호박색으로 깜박이다 6초 후에 꺼짐	재구축이 중지되었습니다.

## LCD 패널

LCD 패널은 시스템 정보와 상태 및 오류 메시지를 제공하여 시스템이 올바르게 작동하는지 또는 시스템에 주의가 필요한지 나타냅니다. LCD 패널을 사용하여 시스템의 iDRAC IP 주소를 구성하거나 볼 수 있습니다. 오류 메시지에 대한 자세한 내용은 [Dell.com/openmanagemanuals](http://Dell.com/openmanagemanuals) > OpenManage 소프트웨어에서 *Dell 이벤트 및 오류 메시지 참조 안내서*를 참조하십시오.

LCD 베젤(선택 사항)에서만 LCD 패널을 사용할 수 있습니다. LCD 베젤(선택 사항)은 핫플러그가 가능합니다.

LCD 패널의 상태 및 조건은 다음과 같습니다.

- 정상 작동 상태에서는 LCD의 백라이트가 흰색으로 켜집니다.
- 시스템에 주의를 요하는 경우 LCD 백라이트가 호박색으로 켜지고 오류 코드가 표시된 후 설명 텍스트가 표시됩니다.
- ① **노트:** 전원에 연결된 시스템에서 오류가 감지되면 시스템 전원을 켜는지 여부에 관계없이 LCD가 호박색으로 켜집니다.
- 시스템이 꺼지고 오류가 없는 경우 5분간 작업이 없으면 LCD가 대기 모드로 전환됩니다. 켜려면 LCD에서 아무 단추나 누르십시오.
- LCD 패널이 응답하지 않는 경우 베젤을 분리하고 다시 설치합니다. 문제가 지속되면 **도움말 얻기**을(를) 참조하십시오.
- iDRAC 유틸리티, LCD 패널 또는 기타 도구로 LCD 메시지를 해제한 경우에는 LCD 백라이트가 꺼진 상태로 유지됩니다.



그림 11. LCD 패널 구조

표 12. LCD 패널 구조

항목	단추 또는 디스플레이	설명
1	왼쪽	뒤쪽으로 커서를 한 단계 이동합니다.
2	선택	커서에 의해 강조 표시된 메뉴 항목을 선택합니다.
3	우측	앞쪽으로 커서를 한 단계 이동합니다. 메시지를 스크롤하는 동안 다음을 수행할 수 있습니다. <ul style="list-style-type: none"> <li>• 오른쪽 단추를 길게 누르면 스크롤 속도가 증가합니다.</li> <li>• 중지하려면 단추를 해제합니다.</li> </ul>
4	LCD 디스플레이	시스템 정보, 상태 및 오류 메시지 또는 iDRAC IP 주소를 표시합니다.

① **노트:** 단추를 해제하면 디스플레이 스크롤이 중지됩니다. 45초간 작업이 없으면 디스플레이 스크롤이 시작됩니다.

## 홈 화면 보기

**Home(홈)** 화면 시스템에 정보는 사용자가 구성할 수 있는 정보가 표시됩니다. 이 화면은 상태 메시지 또는 오류가 없는 상태로 시스템이 정상적으로 작동하는 동안 표시됩니다. 시스템 및 오류가 나타나지 않는 꺼짐 켜집니다 때, LCD 비작동 시간의 5분 후 대기 모드를 시작합니다. LCD에 모든 단추를 누르하려면 것을 켵니다.

- 1 **Home(홈)** 화면을 보려면 세 개의 탐색 단추(선택, 왼쪽 또는 오른쪽) 중 하나를 누릅니다.
- 2 다른 메뉴에서 **Home(홈)** 화면으로 이동하려면 다음 단계를 수행하십시오.
  - a 위쪽 화살표까지 탐색 단추를 길게 누릅니다.
  - b ↑ 를 위쪽 화살표 ↑ .
  - c **Home** 아이콘을 선택합니다.
  - d **Home(홈)** 화면에서 **Select(선택)** 단추를 누르면 기본 메뉴가 시작됩니다.

## 설치 메뉴

① **노트:** 설치 메뉴에서 옵션을 선택하면 다음 작업으로 진행하기 전에 해당 옵션을 확인해야 합니다.

옵션	설명
iDRAC	<b>DHCP</b> 또는 <b>고정 IP</b> 를 선택하여 네트워크 모드를 구성합니다. <b>고정 IP</b> 를 선택하는 경우 사용 가능한 필드는 <b>IP</b> , <b>서브넷(Sub)</b> 및 <b>게이트웨이(Gtw)</b> 입니다. <b>설치 DNS</b> 를 선택하여 DNS을 활성화하고 도메인 주소를 봅니다. 두 개의 별도의 DNS 항목을 사용할 수 있습니다.
오류 설정	<b>SEL</b> 을 선택하여 SEL에 있는 IPMI 설명과 일치하는 형식으로 LCD 오류 메시지를 표시합니다. 이를 통해 LCD 메시지를 SEL 항목과 일치시킬 수 있습니다. <b>단순</b> 을 선택하면 LCD 오류 메시지가 단순하고 사용자에게 더욱 친숙한 형식으로 표시됩니다. 자세한 내용은 <a href="http://Dell.com/openmanagemanuals">Dell.com/openmanagemanuals</a> > <b>OpenManage 소프트웨어</b> 에서 <i>Dell 이벤트 및 오류 메시지 참조 안내서</i> 를 참조하십시오.
홈 설정	홈 화면에 표시할 기본 정보를 선택합니다. 홈 화면에서 기본값으로 설정할 수 있는 옵션 및 옵션 항목을 보려면 <b>보기 메뉴</b> 을(를) 참조하십시오.

## 보기 메뉴

① | **노트:** View(보기) 메뉴에서 옵션을 선택하는 경우 다음 작업으로 진행하기 전에 옵션을 확인해야 합니다.

옵션	설명
iDRAC IP	idrac9를 위한 IPv4 또는 IPv6 주소를 표시합니다. 주소에는 <b>DNS (/dev/기본 및 보조)</b> , <b>게이트웨이</b> , <b>IP</b> , <b>서브넷</b> (ipv6에는 서브넷이 포함되지 않).
MAC	<b>iDRAC</b> , <b>iSCSI</b> 또는 <b>네트워크</b> 장치에 대한 MAC 주소를 표시합니다.
이름	시스템의 <b>호스트</b> , <b>모델</b> 또는 <b>사용자 문자열</b> 의 이름을 표시합니다.
번호	시스템의 <b>자산 태그</b> 또는 <b>서비스 태그</b> 를 표시합니다.
전원	시스템의 전력 출력을 BTU/시간 또는 와트 단위로 표시합니다. 디스플레이 형식 <b>setup( 설치)</b> 메뉴의 Set home(홈 설정) 하위 메뉴에서 구성할 수 있습니다.
온도	시스템의 온도를 섭씨 또는 화씨 단위로 표시합니다. 디스플레이 형식 <b>setup( 설치)</b> 메뉴의 Set home(홈 설정) 하위 메뉴에서 구성할 수 있습니다.

## 서비스 태그 찾기

시스템은 고유한 특급 서비스 코드 및 서비스 태그 번호로 식별됩니다. 이 정보는 Dell EMC에서 해당 서비스 제공자에게 지원 전화를 지정하기 위해 사용됩니다.



그림 12. 시스템의 서비스 태그 찾기

- |  |   |
|--|---|
| <ul style="list-style-type: none"> <li>1 정보 태그(상단 모습)</li> <li>3 OpenManage Mobile(OMM) 레이블</li> <li>5 서비스 태그</li> </ul> | <ul style="list-style-type: none"> <li>2 정보 태그( 후면 모습)</li> <li>4 iDRAC MAC 주소 및 iDRAC 보안 암호 레이블</li> </ul> |
|--|---|

## 설명서 리소스

Dell EMC 설명서는 제품과 함께 제공되거나 Dell 웹 사이트([Dell.com/XCSeriesmanuals](http://Dell.com/XCSeriesmanuals))에서 볼 수 있습니다.

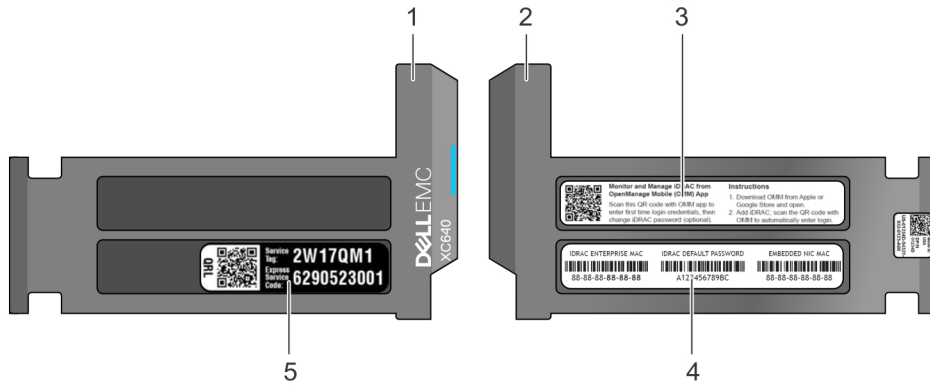
Dell EMC iDRAC의 Dell EMC 설명서는 [Dell.com/idracmanuals](http://Dell.com/idracmanuals)에서 볼 수 있습니다.

Dell 설명서에 액세스하려면 다음을 수행하십시오.

- 1 Dell EMC 지원 페이지에서 **General Support(대표 지원부)**가 있는 아래로 스크롤한 후 **Servers, Storage & Networking(서버, 스토리지 및 네트워킹)**을 클릭합니다.
- 2 **엔지니어링된 솔루션**을 클릭하고 필요한 설명서를 선택합니다.

### 표 13. Dell EMC XC640 시리즈 하이퍼 통합 어플라이언스 참조 설명서

자세히 알아보기...	을(를) 참조하십시오.
Dell EMC XC640 시리즈 설정 지침(기술 사양 포함)	<i>시작 안내서</i>
Dell EMC XC640 시리즈의 하드웨어 세부 정보	<i>설치 및 서비스 설명서</i>
랙에 Dell EMC XC640 시리즈를 설치하는 방법	<i>Dell EMC 레일 설치 안내서</i>
이 솔루션을 배포 및 설정하는 방법	<i>솔루션 안내서</i>
ESXi 모범 사례 안내서	<i>XC 시리즈 어플라이언스의 ESXi 배포에 대한 모범 사례</i>
Windows Hyper-V 모범 사례 안내서	<i>XC 시리즈 어플라이언스에 Windows Hyper-V를 배포하는 모범 사례</i>
릴리스 정보	<i>XC 시리즈 14세대 하이퍼 통합 어플라이언스 릴리스 노트</i>
지원 매트릭스	<i>Dell EMC XC640 시리즈 하이퍼 컨버지드 어플라이언스 지원 매트릭스</i>
시스템 문제 해결	<i>문제 해결 안내서(<a href="http://Dell.com/poweredgemanuals">Dell.com/poweredgemanuals</a>)</i>

## 기술 사양

이 섹션에는 시스템의 기술 및 환경 사양이 설명되어 있습니다.

주제:

- 시스템 크기
- 새시 무게
- 프로세서 사양
- PSU 사양
- 시스템 배터리 사양
- 확장 버스 사양
- 메모리 사양
- 저장소 컨트롤러 사양
- 드라이브 사양
- 포트 및 커넥터 사양
- 환경 사양

# 시스템 크기



그림 13. 시스템 크기

표 14. 치수

시스템	$X_a$	$X_b$	$Y$	$Z_a$ (베젤 포함)	$Z_a$ (베젤 미포함)	$Z_b^*$	$Z_c$
4 x 3.5인치	482.0 mm	434.0 mm	42.8 mm	35.84 mm	22.0 mm	733.82 mm	772.67 mm
또는	(18.97인치)	(17.08인치)	(1.68인치)	(1.41인치)	(0.87인치)	(29.61인치)	(30.42인치)
10 x 2.5인치							

\*  $Z_b$ 는 시스템 보드 I/O 커넥터가 있는 후면 벽 외부 표면까지의 공칭 값입니다.

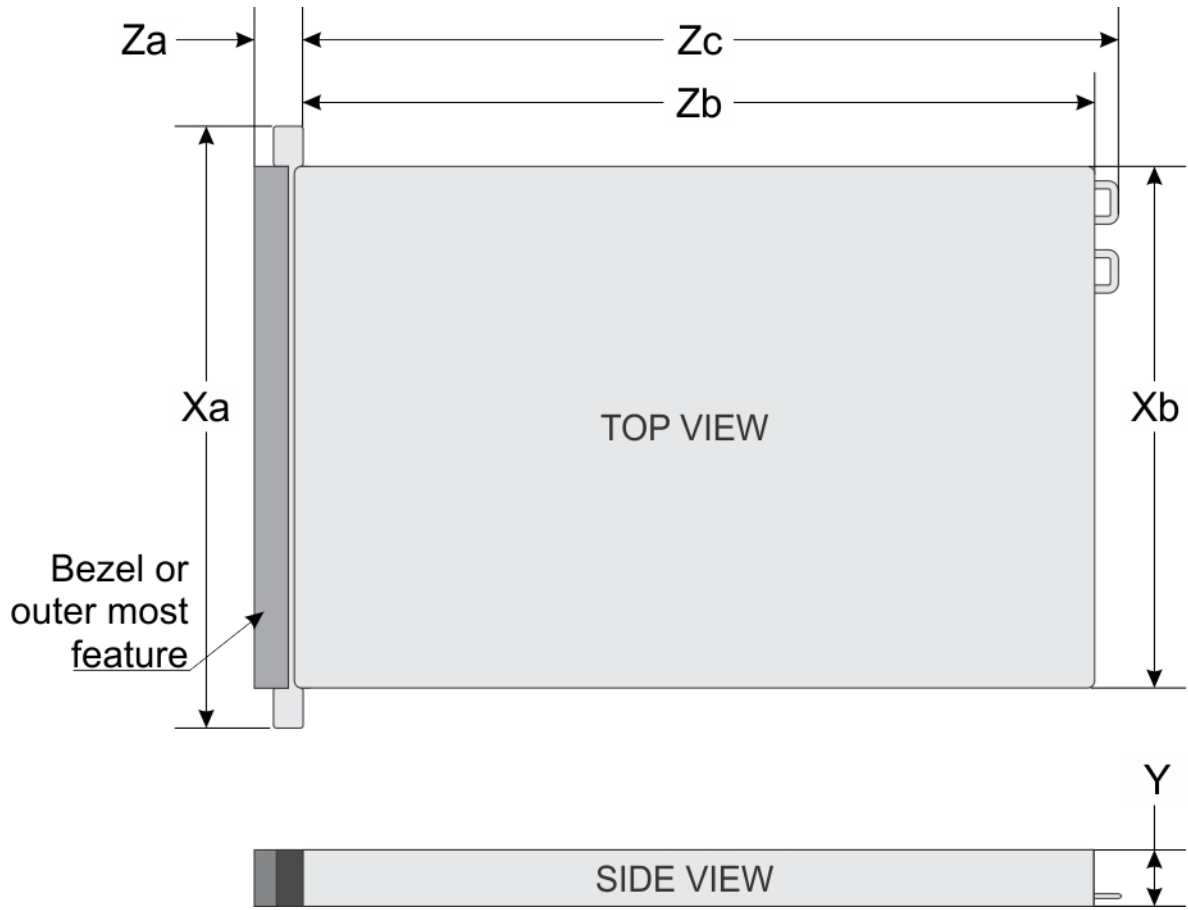
# 새시 무게

표 15. 새시 무게

시스템	최대 무게(모든 드라이브와 SSD 포함)
XC640 시리즈	21.9 kg

## 프로세서 사양

XC640 시리즈 시스템은 두 개의 Intel Xeon 확장형 프로세서를 지원합니다.

## PSU 사양

XC640 시리즈 시스템은 최대 2개의 AC 또는 DC 전원 공급 장치(PSU)를 지원합니다.

표 16. PSU 사양

PSU	등급	열 손실(최대)	주파수	전압
750W AC	플래티넘	2891 BTU/hr	50/60Hz	100~240V AC, 자동 범위 조정
750W AC	티타늄	2843 BTU/hr	50/60Hz	200~240 V AC, 자동 범위 조정
1100 W DC	골드	4416 BTU/hr	50/60Hz	-48 ~ -60V DC
1100W AC	플래티넘	4100 BTU/hr	50/60Hz	100~240V AC, 자동 범위 조정
1600W AC		6000 BTU/hr	50/60Hz	100~240V AC, 자동 범위 조정

① **노트:** 1,100W AC PSU를 사용하는 시스템은 100 ~ 120V에서 작동할 수 있으며 PSU당 전원 정격이 1,050W로 낮춰집니다.

① **노트:** 1600W 전원 공급장치를 사용하는 시스템은 100 ~ 120V에서 작동할 수 있으며 전원 공급 장치당 전원 전격이 800W로 낮춰집니다.

① **노트:** 열 손실은 PSU 와트 정격을 사용하여 계산합니다.

① **노트:** 또한 이 시스템은 상간 전압 230V를 초과하지 않는 IT 전원 시스템에 연결하도록 설계되어 있습니다.

## 시스템 배터리 사양

XC640 시리즈 시스템은 CR 2032 리튬 코인 셀 시스템 배터리를 지원합니다.

## 확장 버스 사양

XC640 시리즈 시스템은 PCI Express(PCIe) Generation 3 확장 카드를 지원하며 이 카드는 확장 카드 라이저를 사용하여 시스템에 설치됩니다. 이 시스템은 1A, 2A 및 확장 카드 라이저를 지원합니다.

## 메모리 사양

표 17. 메모리 사양

메모리 모듈 소켓	아키텍처	메모리 용량	최소 RAM	최대 RAM
288-핀 24개	메모리 최적화된 작동 지원과 함께 2,666MT/s DDR4 RDIMM 및 LRDIMM	64GB 4중 랭크 (LRDIMM)	32GB(최소 LRDIMM 크기) 단일 프로세서	LRDIMM: 최대 786GB 단일 프로세서  LRDIMM: 최대 1536GB 이중 프로세서

메모리 모듈 소켓	아키텍처	메모리 용량	최소 RAM	최대 RAM
		16GB 또는 32GB 이중 랭크(RDIMM)		RDIMM: 최대 384GB 단일 프로세서 RDIMM: 최대 786 GB 이중 프로세서

## 저장소 컨트롤러 사양

XC640 시리즈 시스템은 내부 저장소 컨트롤러 카드 HBA330 및 Boot Optimized Server Storage(BOSS)를 지원합니다.

## 드라이브 사양

XC640 시리즈 시스템은 SAS, SATA 및 Nearline SAS 하드 드라이브를 지원합니다.

## 하드 드라이브

XC640 시리즈 시스템은 SAS, SATA, Nearline SAS 하드 드라이브 또는 SSD를 지원합니다.

표 18. XC640 시리즈 시스템에 지원되는 하드 드라이브 옵션

드라이브 개수	지원되는 드라이브 옵션
10개의 드라이브 시스템	2.5인치 핫 스왑 가능한 SAS, SATA, SAS/SATA SSD 또는 Nearline SAS 하드 드라이브 최대 10개
4개의 드라이브 시스템	최대 4개의 3.5인치 핫 스왑 가능 하드 드라이브.

## 포트 및 커넥터 사양

XC640 시리즈 시스템은 플래시 메모리 카드(선택 사항) 및 내부 이중 SD 모듈 1개를 지원하는 USB 포트, NIC 포트, VGA 포트, 직렬 커넥터 및 IDSDM/vFlash 카드를 지원합니다.

## USB 포트

XC640 시리즈 시스템은 다음을 지원합니다.

- 전면 패널의 USB 2.0 호환 포트
- 전면 패널의 마이크로 USB 2.0 호환 포트
- ① **노트:** 전면 패널의 마이크로 USB 2.0 호환 포트는 iDRAC Direct 또는 관리 포트로서만 사용될 수 있습니다.
- 후면 패널의 USB 3.0 호환 포트
- 내부 USB 3.0 호환 포트

다음 표는 USB 사양에 대한 자세한 정보를 제공합니다.

**표 19. USB 사양**

시스템	전면 패널	후면 패널	내부
4개의 하드 드라이브 시스템	4-핀 USB 2.0 호환 포트 1개	9-핀 USB 3.0 호환 포트 2개	해당 없음
	5-핀 마이크로 USB 2.0 관리 포트 1개	해당 없음	해당 없음
10개의 하드 드라이브 시스템	4-핀 USB 2.0 호환 포트 1개	9-핀 USB 3.0 호환 포트 2개	9-핀 USB 3.0 호환 포트 1개
	5-핀 마이크로 USB 2.0 관리 포트 1개	해당 없음	해당 없음

## NIC 포트

XC640 시리즈 시스템은 후면 패널에 4개의 Network Interface Controller(NIC) 포트를 지원하며 다음 구성으로 사용할 수 있습니다.

- 10, 100 및 1000Mbps를 지원하는 RJ-45 포트 4개
- 100M, 1G 및 10Gbps를 지원하는 RJ-45 포트 4개
- RJ-45 포트 4개 - 최대 10G를 지원하는 포트 2개 및 최대 1Gbps를 지원하는 포트 2개
- 최대 1Gbps를 지원하는 RJ-45 포트 2개 및 최대 10Gbps를 지원하는 SFP+ 포트 2개
- 최대 10Gbps를 지원하는 SFP+ 포트 4개
- 최대 25Gbps를 지원하는 SFP28 포트 2개

① **노트: 최대 3개의 PCIe 추가 NIC 카드를 설치할 수 있습니다.**

## 직렬 포트

XC640 시리즈 시스템은 후면 패널에서 직렬 포트 1개를 지원합니다. 이 포트는 9핀 커넥터, DTE(Data Terminal Equipment), 16550 규격입니다.

## VGA 포트

VGA(Video Graphic Array) 포트를 사용하면 시스템을 VGA 디스플레이에 연결할 수 있습니다. XC640 시리즈 시스템은 시스템 전면 및 후면에 1개의 15-핀 VGA 포트를 지원합니다.

## 비디오 사양

XC640 시리즈 시스템은 4MB SPI 용량이 포함된 내장형 VGA 컨트롤러를 지원합니다.

**표 20. 지원되는 비디오 해상도 옵션**

해상도	재생률(hz)	색상 수준(비트)
640 x 480	60, 70	8, 16, 32
800 x 600	60, 75, 85	8, 16, 32
1024 x 768	60, 75, 85	8, 16, 32
1152 x 864	60, 75, 85	8, 16, 32

해상도	재생률(hz)	색상 수준(비트)
1280 x 1024	60, 75	8, 16, 32
1440 x 900	60	8, 16, 32
1920 x 1200	60	8, 16, 32

## IDSDM/vFlash 카드

XC640 시리즈시스템은 Internal Dual SD Module(IDSDM) 및 vFlash 카드를 지원합니다. 14세대 XC 시리즈 서버에서는 IDSDM 및 vFlash 카드가 단일 모듈로 결합되었으며 다음 옵션으로 사용할 수 있습니다.

- vFlash 또는
- vFlash 및 IDSDM

호스트의 USB 3.0 인터페이스를 사용하여 Dell 독점 PCIe x1 슬롯에 IDSDM/vFlash 카드를 연결할 수 있습니다. IDSDM/vFlash 모듈은 IDSDM용 마이크로 SD 카드 2개 및 vFlash용 카드 1개를 지원합니다. IDSDM용 마이크로 SD 카드 용량은 16, 32 또는 64GB이고, vFlash 마이크로 SD 카드 용량은 16GB입니다.

① **노트:** 중복을 방지하기 위해 하나의 IDSDM 카드 슬롯만 사용됩니다.

① **노트:** IDSDM/vFlash 구성 시스템과 연관된 Dell 브랜드의 마이크로 SD 카드를 사용하는 것이 좋습니다.

## 환경 사양

① **노트:** 특정 시스템 구성을 위한 환경 측정에 대한 추가 정보는 [Dell.com/environmental\\_datasheets](http://Dell.com/environmental_datasheets)를 참조하십시오.

표 21. 온도 사양

온도	사양
보관 시	-40°C ~ 65°C(-40°F ~ 149°F).
연속 작동(950m 또는 3117ft 미만의 고도에서)	장비에 직사광선을 받지 않고 10°C ~ 35°C(50°F ~ 95°F).
	<p>① <b>노트:</b> 2.5인치 프로세서가 직접 연결된 PCIe SSD 드라이브 8개 및 PCIe 슬롯 새시 3개를 포함하여 최대 205W, 28 코어 프로세서가 지원됩니다.</p> <p>① <b>노트:</b> 특정 구성은 주변 온도 제한 사항이 있을 수 있습니다. 자세한 내용은 <b>주변 온도 제한 사항</b>을(를) 참조하십시오.</p>
최대 온도 변화(작동 및 보관 시)	20°C/h(68°F/h)

표 22. 상대 습도 사양

상대 습도	사양
보관 시	최대 이슬점이 33°C(91°F)인 5% ~ 95% RH. 대기는 항상 비응축 상태여야 함.
작동 시	10% ~ 80% 상대 습도, 최대 이슬점 29°C(84.2°F).

### 표 23. 최대 진동 사양

최대 진동	사양
작동 시	5Hz ~ 350Hz에서 0.26G <sub>rms</sub> (모든 작동 방향).
보관 시	10Hz ~ 500Hz에서 15분간 1.88G <sub>rms</sub> (6개 측면 모두 테스트).

### 표 24. 최대 충격 사양

최대 충격	사양
작동 시	최대 11ms 동안 (+/-) x, y, z축으로 6G의 연속 충격 펄스 6회
보관 시	최대 2ms 동안 (+/-) x, y, z축으로 71G의 연속 충격 펄스 6회(시스템 각 면에 1회의 펄스)

### 표 25. 최대 고도 사양

최대 고도	사양
작동 시	3,048m(10,000ft)
보관 시	12,000m(39,370ft).

### 표 26. 작동 온도 정격 감소 사양

작동 온도 정격 감소	사양
최대 35°C(95°F)	최대 온도는 950m(3,117ft) 이상에서 1°C/300m(1°F/547ft)로 감소됩니다.
35°C ~ 40°C(95°F ~ 104°F)	최대 온도는 950m(3,117ft) 이상에서 1°C/175m(1°F/319ft)로 감소됩니다.
40°C ~ 45°C(104°F ~ 113°F)	최대 온도는 950m(3,117ft) 이상에서 1°C/125m(1°F/228ft)로 감소됩니다.

## 표준 작동 온도

### 표 27. 표준 작동 온도 사양

표준 작동 온도	사양
연속 작동(950m 또는 3117ft 미만의 고도에서)	장비에 직사광선을 받지 않고 10°C ~ 35°C(50°F ~ 95°F).

## 확대된 작동 온도

### 표 28. 확대된 작동 온도 사양

확대된 작동 온도	사양
연속 작동	RH 5% ~ 85%에서 5°C ~ -40°C, 이슬점 29°C

**①** **노트:** 표준 작동 온도(10°C ~ -35°C)를 벗어나는 경우에도 시스템은 최저 5°C, 최고 40°C에서 연속적으로 작동할 수 있습니다.

## 확대된 작동 온도

## 사양

연간 작동 시간의 ≤ 1%

온도가 35°C ~ 40°C인 경우 최대 허용 온도는 950m 이상에서 1°C/175m(1°F/319ft)로 감소합니다.

RH 5% ~ 90%에서 -5°C ~ -45°C, 이슬점 29°C

**이 노트:** 실외 표준 작동 온도(10°C ~ -35°C) 범위를 벗어나는 경우에도(최저 5°C, 최고 45°C) 연간 작동 시간의 최대 1% 동안 시스템이 계속 작동할 수 있습니다.

온도가 40°C ~ 45°C인 경우 최대 허용 온도는 950m 이상에서 1°C/125m(1°F/228ft)로 감소합니다.

**이 노트:** 확대된 온도 범위에서 작동하는 경우 시스템 성능에 영향을 줄 수 있습니다.

**이 노트:** 확대된 온도 범위에서 작동하는 경우 주위 온도 경고가 LCD 패널 및 시스템 이벤트 로그에 보고될 수 있습니다.

## 확대된 작동 온도 제한 사항

- 온도가 5°C 미만인 경우 콜드 부팅을 수행하지 마십시오.
- 지정된 작동 온도가 적용되는 최대 고도는 3050m(10,000ft)입니다.
- 150 W/8 C, 165 W/12 C 와트 이상의 프로세서(TDP > 165W)는 지원되지 않습니다.
- 중복 전원 공급 장치가 필요합니다.
- Dell에서 공인하지 않은 주변 장치 카드 및/또는 25W를 넘는 주변 장치 카드는 지원되지 않습니다.
- PCIe SSD가 지원되지 않습니다.
- 3DX Point DIMM 및 NVDIMM-N은 지원되지 않습니다.
- 후면에 설치되는 드라이브는 지원되지 않습니다.
- 테이프 백업 장치는 지원되지 않습니다.

## 발열 제한

다음 표에는 효율적인 냉각을 위해 필요한 구성이 나열되어 있습니다.

표 29. 발열 제한 구성

구성	프로세서 개수	방열판	프로세서/DIMM 보호물	DIMM 보호물	최대 DIMM 보호물 개수	팬
XC640 시리즈(2.5인치 하드 드라이브 x 10)	1	1U 2-파이프 방열판 2개, CPU=200/205W 및 150W/165W FO*	필요 없음	필수	보호물 22개	고성능 팬 8개
XC640 시리즈(3.5인치 하드 드라이브 x 4)	1	CPU ≤ 165W용 1U 표준 방열판 1개  1U 2-파이프 방열판 1개, CPU=150W/165W FO*  CPU=200/205W용 1U 2-파이프 방열판 1개	아니요	프로세서 1에 필요	보호물 11개	표준 팬 5개

구성	프로세서 개수	방열판	프로세서/ DIMM 보호물	DIMM 보호물	최대 DIMM 보호물 개수	팬
	2	165W 이하 CPU용 1U 표준 방열판 2개				
		1U 2-파이프 방열판 2개, CPU=150W/ 165W	예			고성능 팬 8개
		1U 2-파이프 방열판 2개, CPU=200/205W	아니요	필수	보호물 22개	표준 팬 8개 고성능 팬 8개

① | **노트:** \*165W 및 150W 주파수 최적화(FO)에는 Intel Xeon Gold 6146 및 6144 프로세서가 포함되어 있습니다.

## 주변 온도 제한 사항

다음 표는 주변 온도가 35°C 미만이어야 하는 구성 목록입니다.

① | **노트:** 시스템 성능에 영향을 미치지 않도록 적절한 냉각 상태를 유지하고 과도한 프로세서 스로틀을 방지하려면 주변 온도 제한을 준수해야 합니다.

표 30. 구성에 따른 주변 온도 제한 사항

시스템	전면 후면판	프로세서 발열 설계 전력	프로세서 방열판	팬 유형	주변 제한 사항
XC640 시리즈	10 x 2.5인치 SAS/ SATA 하드 드라이브	200W, 205W	2 파이프 1U 고성능	고성능 팬	30°C
	4 x 3.5인치 SAS/SATA 및 NVMe 드라이브				
	10 x 2.5인치 SAS/ SATA 및 NVMe 드라이브(4)	165W, 200W, 205W	2 파이프 1U 고성능	고성능 팬	30°C

## 미세 먼지 및 기체 오염 사양

다음 표는 미세 먼지 및 가스 오염으로부터 장비의 손상 또는 고장을 방지할 수 있는 허용치를 정의합니다. 미세 먼지 또는 가스 오염의 수준이 지정된 허용치를 초과하여 장비가 손상되거나 고장 나는 경우에는 환경 조건 수정이 필요할 수 있습니다. 환경 조건을 개선하는 것은 고객의 책임입니다.

표 31. 미세 먼지 오염 사양

미세 먼지 오염	사양
공기 여과	데이터 센터 공기 여과는 ISO Class 8 per ISO 14644-1의 규정에 따라 95% 상위 지수 제한됩니다.
	①   <b>노트:</b> 이 조건은 데이터 센터 환경에만 적용됩니다. 공기 여과 요구 사항은 사무실이나 공장 바닥과 같은 환경인 데이터 센터 외 공간에서의 IT 장비에는 적용되지 않습니다.

## 미세 먼지 오염

## 사양

전도성 먼지

① **노트:** 데이터 센터로 유입되는 공기는 **MERV11** 또는 **MERV13** 여과여야 합니다.

공기에는 전도성 먼지, 아연 휘스커, 또는 기타 전도성 입자가 없어야 합니다.

① **노트:** 이 조건은 데이터 센터 및 데이터 센터 외부 환경에 적용됩니다.

부식성 먼지

- 공기에는 부식성 먼지가 없어야 합니다.
- 공기 내 잔여 먼지는 용해점이 60% 상대 습도 미만이어야 합니다.

① **노트:** 이 조건은 데이터 센터 및 데이터 센터 외부 환경에 적용됩니다.

### 표 32. 기체 오염 사양

#### 기체 오염

#### 사양

구리 쿠폰 부식률

ANSI/ISA71.04-1985의 규정에 따른 Class G1당 <300 Å/month

은 쿠폰 부식률

AHSRAE TC9.9의 규정에 따른 <200 Å/month

① **노트:** ≤50% 상대 습도에서 측정된 최대 부식성 오염 수치

## 초기 시스템 설정 및 구성

### 시스템 설치

시스템을 설치하려면 다음 단계를 완료하십시오.

- 1 시스템 포장을 풉니다.
- 2 랙에 시스템을 설치합니다. 랙에 시스템을 설치하는 자세한 내용은 [Dell.com/XCSeriesmanuals](http://Dell.com/XCSeriesmanuals)에서 *레이 설치 안내서*를 참조하십시오.
- 3 주변 장치를 시스템에 연결합니다.
- 4 시스템을 전원 콘센트에 연결합니다.
- 5 전원 단추를 누르거나 iDRAC를 사용하여 시스템을 켭니다.
- 6 연결된 주변 장치를 켭니다.

시스템 설치에 대한 자세한 내용은 시스템과 함께 제공된 *시작 안내서*를 참조하십시오.

### iDRAC 구성

iDRAC(Integrated Dell Remote Access Controller)는 시스템 관리자가 Dell EMC 시스템을 보다 생산적으로 활용하고 전반적인 가용성을 향상시킬 수 있도록 설계되었습니다. iDRAC는 시스템 문제를 관리자에게 알려주어 원격으로 시스템을 관리하고 시스템에 물리적으로 액세스해야 하는 횟수를 줄여줍니다.

### iDRAC IP 주소 설정 옵션

iDRAC 통신을 활성화하려면 네트워크 인프라에 따라 초기 네트워크 설정을 구성해야 합니다.

iDRAC에 대한 DHCP 또는 고정 IP 설정 등 초기 네트워크 설정을 구성하려면 기본 iDRAC IP 주소 192.168.0.120을 사용해야 합니다. 다음 인터페이스 중 하나를 사용하여 IP 주소를 설정할 수 있습니다.

#### 인터페이스      문서/섹션

iDRAC 설정 유틸리티      [Dell.com/idracmanuals](http://Dell.com/idracmanuals)에서 *Dell Integrated Dell Remote Access Controller 사용 설명서* 참조

Dell Deployment Toolkit      [Dell.com/openmanagemanuals](http://Dell.com/openmanagemanuals)에서 *Dell Deployment Toolkit 사용 설명서* 참조

Dell Lifecycle Controller      [Dell.com/idracmanuals](http://Dell.com/idracmanuals)에서 *Dell Lifecycle Controller 사용 설명서* 참조

새시 또는 서버 LCD 패널      LCD 패널을(를) 참조하십시오.

iDRAC Direct 및 Quick Sync 2(선택 사항)      [Dell.com/idracmanuals](http://Dell.com/idracmanuals)에서 *Dell Integrated Dell Remote Access Controller 사용 설명서* 참조

① **노트:** iDRAC에 액세스하려면 iDRAC Direct 포트에 이더넷 케이블을 연결해야 합니다. 공유 LOM 모드가 활성화되어 있는 시스템을 선택한 경우 공유 LOM 모드를 통해 iDRAC에 액세스할 수도 있습니다.

# iDRAC에 로그인

iDRAC에 다음과 같이 로그인할 수 있습니다.

- iDRAC 사용자
- Microsoft Active Directory 사용자
- Lightweight Directory Access Protocol(LDAP) 사용자

iDRAC에 보안 기본 액세스를 선택한 경우 시스템 정보 태그 뒷면에 보안 기본 암호가 있습니다. iDRAC에 보안 기본 액세스를 선택하지 않은 경우 기본 사용자 이름과 암호는 root 및 calvin입니다. 또한, Single Sign-On 또는 스마트 카드를 사용하여 로그인할 수도 있습니다.

① **노트:** iDRAC에 로그인하려면 iDRAC 자격 증명이 있어야 합니다.

① **노트:** iDRAC IP 주소를 설정한 후 기본 사용자 이름과 암호를 변경해야 합니다.

iDRAC 및 iDRAC 로그인 라이선스에 대한 자세한 내용은 [Dell.com/idracmanuals](http://Dell.com/idracmanuals)에서 최신 *Integrated Dell Remote Access Controller* 사용 설명서를 참조하십시오.

RACADM을 사용하여 iDRAC에 액세스할 수도 있습니다. 자세한 내용은 [Dell.com/idracmanuals](http://Dell.com/idracmanuals)에 있는 *RACADM 명령줄 인터페이스 참조 설명서*를 참조하십시오.

## 펌웨어 및 드라이버 다운로드 방법

다음 방법 중 하나로 펌웨어 및 드라이버를 다운로드할 수 있습니다.

표 33. 펌웨어 및 드라이버

방법	위치
Dell 지원 사이트	<a href="http://Dell.com/support/home">Dell.com/support/home</a>
Dell Remote Access Controller Lifecycle Controller(iDRAC with LC) 사용	<a href="http://Dell.com/idracmanuals">Dell.com/idracmanuals</a>

## 드라이버 및 펌웨어 다운로드

Dell EMC에서는 시스템에 최신 BIOS, 드라이버 및 시스템 관리 펌웨어를 다운로드하여 설치할 것을 권장합니다.

### 필수 구성 요소

드라이버 및 펌웨어를 다운로드하기 전에 웹 브라우저 캐시를 지워야 합니다.

### 단계

- 1 [Dell.com/support/drivers](http://Dell.com/support/drivers)로 이동합니다.
- 2 **드라이버 및 다운로드** 섹션 아래에서, **서비스 태그** 또는 **제품 ID** 입력 상자에 시스템 서비스 태그를 입력한 후 **제출**을 클릭합니다.  

① **노트:** 서비스 태그가 없는 경우 **제품 찾기**를 선택하여 시스템이 자동으로 서비스 태그를 감지하도록 하거나 **제품 보기**를 클릭하고 제품을 검색합니다.
- 3 **드라이버 및 다운로드**를 클릭합니다.  
선택 항목에 해당하는 드라이버가 표시됩니다.
- 4 드라이버를 USB 드라이브, CD 또는 DVD로 다운로드합니다.

# BOSS 장치에 대한 중요 정보(PCIe 카드 M.2 드라이브)

XC 시리즈 어플라이언스와 함께 제공되는 BOSS(Boot Optimized Server Storage) 카드는 어플라이언스 부팅 장치입니다. 이 PCIe 카드는 고가용성을 위해 RAID1에 구성된 최대 2개의 M.2 SATA SSD를 지원합니다.

① **노트:** XC 시리즈 어플라이언스가 활용하는 쓰기 중심의 활동 및 프로세스는 BOSS 부팅 장치가 아닌 SSD 및 HDD에서 발생합니다. BOSS 부팅 드라이브에 대한 쓰기 활동을 기본값으로 하는 모든 응용 프로그램은 그에 따라 리디렉션되어야 합니다.

## 쓰기 중심의 응용 프로그램이 부팅 장치에서 실행되지 않는 예

쓰기 중심의 응용 프로그램이 부팅 장치에서 실행되지 않는 예는 다음과 같습니다.

- 시스템 Center Agents.
  - System Center Configuration Manager(CCMExec.exe).
  - System Center Operations Manager(MonitoringHost.exe).
- 쓰기 중심 에이전트.
- 데이터베이스.
- 디스크 관리 유틸리티(타사 디스크 조각 모음 또는 파티셔닝 도구).
- 어플라이언스의 사용 목적 이외의 추가 역할(웹 서버, 도메인 컨트롤러, RDS 등).
- 클라이언트 기반 바이러스 방지(Hyper-V에만 해당).
- 가상 시스템. 가상 시스템이 SSD(솔리드 스테이트 드라이브) 및 HDD(하드 디스크 드라이브)에서만 실행되는지 확인합니다.

## 사전 운영 시스템 관리 응용프로그램

시스템 펌웨어를 사용하여 운영 체제로 부팅하지 않고 시스템의 기본 설정 및 기능을 관리할 수 있습니다.

주제:

- 사전 운영 체제 응용프로그램을 관리할 수 있는 옵션
- 시스템 설정
- Dell Lifecycle Controller
- 부팅 관리자
- PXE 부팅

### 사전 운영 체제 응용프로그램을 관리할 수 있는 옵션

이 시스템에는 다음과 같은 사전 운영 체제 응용프로그램을 관리할 수 있는 옵션이 있습니다.

- 시스템 설정
- Dell Lifecycle Controller
- 부팅 관리자
- 사전 부팅 실행 환경(PXE)

### 시스템 설정

시스템 설정 화면을 사용하여 시스템의 BIOS 설정, iDRAC 설정 및 장치 설정을 구성할 수 있습니다.

**① | 노트:** 기본적으로 선택한 필드에 대한 도움말 텍스트는 그래픽 브라우저에 표시됩니다. 텍스트 브라우저에서 도움말 텍스트를 보려면 F1 키를 누르십시오.

다음 두 가지 방법으로 시스템 설정에 액세스할 수 있습니다.

- 표준 그래픽 브라우저 - 브라우저는 기본적으로 활성화됩니다.
- 텍스트 브라우저 - 브라우저는 콘솔 리디렉션을 사용하여 활성화됩니다.

### 시스템 설정 보기

시스템 설정 화면을 보려면 다음 단계를 수행하십시오.

- 1 시스템을 켜거나 재시작합니다.
- 2 다음 메시지가 표시되면 즉시 F2를 누릅니다.

F2 = System Setup

**① | 노트:** F2 키를 누르기 전에 운영 체제가 로드되기 시작하면 시스템이 부팅을 완료하도록 한 다음 시스템을 재시작하고 다시 시도합니다.

# 시스템 설정 세부 정보

시스템 설정 기본 메뉴 화면 세부 정보는 다음과 같습니다.

① | **노트:** XC 시리즈 어플라이언스는 NVDIMM-N, RAID 또는 UEFI 설정을 지원하지 않습니다.

옵션	설명
시스템 BIOS	BIOS 설정을 구성할 수 있습니다.
iDRAC 설정	iDRAC 설정을 구성할 수 있습니다. iDRAC 설정 유틸리티는 UEFI(Unified Extensible Firmware Interface)를 사용하여 iDRAC 매개 변수를 설정하고 구성할 수 있는 인터페이스입니다. iDRAC 설정 유틸리티를 사용하여 다양한 iDRAC 매개 변수를 활성화하거나 비활성화할 수 있습니다. 이 유틸리티에 대한 자세한 내용은 <a href="http://Dell.com/idracmanuals">Dell.com/idracmanuals</a> 에서 <i>Integrated Dell Remote Access Controller 사용 설명서</i> 를 참조하십시오.
장치 설정	장치 설정을 구성할 수 있습니다.

## 시스템 BIOS

시스템 BIOS 화면을 사용하여 부팅 순서, 시스템 암호, 설정 암호, PCIe NVMe RAID 모드 및 SATA 활성화 또는 비활성화 USB 포트 설정 같은 특정 기능을 편집할 수 있습니다.

① | **노트:** XC 시리즈 시스템은 NVDIMM-N, RAID 또는 UEFI 설정을 지원하지 않습니다.

## 시스템 BIOS 보기

시스템 BIOS 화면을 보려면 다음 단계를 수행하십시오.

- 1 시스템을 켜거나 재시작합니다.
- 2 다음 메시지가 표시되면 즉시 F2를 누릅니다.

F2 = System Setup

① | **노트:** F2 키를 누르기 전에 운영 체제가 로드되기 시작하면 시스템이 부팅을 완료하도록 한 다음 시스템을 재시작하고 다시 시도합니다.

- 3 시스템 설정 기본 메뉴 화면에서 시스템 BIOS를 클릭합니다.

## 시스템 BIOS 설정 세부 정보

① | **노트:** XC 시리즈 시스템은 NVDIMM-N, RAID 또는 UEFI 설정을 지원하지 않습니다.

다음은 시스템 BIOS 설정 화면 세부 정보에 대한 설명입니다.

옵션	설명
시스템 정보	시스템 모델 이름, BIOS 버전, 서비스 태그 등 시스템에 대한 정보를 표시합니다.
메모리 설정	설치된 메모리와 관련된 정보 및 옵션을 표시합니다.
프로세서 설정	프로세서와 관련된 속도, 캐시 크기 등의 정보 및 옵션을 표시합니다.
SATA 설정	내장형 SATA 컨트롤러 및 포트를 활성화하거나 비활성화하는 옵션을 표시합니다.

옵션	설명
NVMe 설정	NVMe 설정을 변경하는 옵션을 표시합니다. 시스템에 RAID 어레이에서 구성할 NVMe 드라이브가 포함되어 있는 경우 이 필드와 SATA 설정 메뉴에 있는 내장형 SATA 필드를 RAID 모드로 설정해야 합니다. 또한 부팅 모드 설정을 UEFI로 변경해야 할 수도 있습니다. 그렇지 않으면 이 필드를 비RAID 모드로 설정해야 합니다.
부팅 설정	부팅 모드(BIOS 또는 UEFI)를 지정하는 옵션을 표시합니다. UEFI 및 BIOS 부팅 설정을 수정할 수 있습니다.
네트워크 설정	UEFI 네트워크 설정 및 부팅 프로토콜을 관리하는 옵션을 표시합니다. 레거시 네트워크 설정은 장치 설정 메뉴에서 관리됩니다.
내장형 장치	내장형 장치 컨트롤러 및 포트를 관리하고 관련 기능 및 옵션 지정 내용을 표시합니다.
직렬 통신	직렬 포트를 관리하고 관련 기능 및 옵션을 지정하는 옵션을 표시합니다.
시스템 프로파일 설정	프로세서 전원 관리 설정 및 메모리 주파수를 변경하는 옵션을 표시합니다.
시스템 보안	시스템 암호, 설정 암호, TPM(Trusted Platform Module) 보안, UEFI 보안 부팅 등의 시스템 보안 설정을 구성하는 옵션을 표시합니다. 또한 시스템의 전원 단추를 관리합니다.
중복 OS 설정	중복 OS 설정을 구성하는 옵션을 표시합니다.
기타 설정	시스템 날짜 및 시간을 변경하는 옵션을 표시합니다.

## 시스템 정보

시스템 정보 화면을 사용하여 서비스 태그, 시스템 모델 이름 및 BIOS 버전 같은 시스템 속성을 볼 수 있습니다.

① | **노트:** XC 시리즈 시스템은 NVDIMM-N, RAID 또는 UEFI 설정을 지원하지 않습니다.

## 시스템 정보 보기

시스템 정보 화면을 보려면 다음 단계를 수행하십시오.

- 1 시스템을 켜거나 재시작합니다.
- 2 다음 메시지가 표시되면 즉시 F2를 누릅니다.  
F2 = System Setup
- ① | **노트:** F2 키를 누르기 전에 운영 체제가 로드되기 시작하면 시스템이 부팅을 완료하도록 한 다음 시스템을 재시작하고 다시 시도합니다.
- 3 시스템 설정 기본 메뉴 화면에서 시스템 BIOS를 클릭합니다.
- 4 시스템 BIOS 화면에서 시스템 정보를 클릭합니다.

## 시스템 정보 세부 정보

시스템 정보 화면 세부 정보는 다음과 같습니다.

옵션	설명
시스템 모델 이름	시스템 모델 이름을 표시합니다.
시스템 BIOS 버전	시스템에 설치된 BIOS 버전을 표시합니다.
시스템 관리 엔진 버전	관리 엔진 펌웨어의 현재 버전을 표시합니다.
시스템 서비스 태그	시스템 서비스 태그를 표시합니다.
시스템 제조업체	시스템 제조업체 이름을 표시합니다.

옵션	설명
시스템 제조업체 연락처 정보	시스템 제조업체의 연락처 정보를 표시합니다.
시스템 CPLD 버전	시스템 CPLD(복잡한 프로그래밍 가능 논리 장치) 펌웨어의 현재 버전을 표시합니다.
UEFI 준수 버전	시스템 펌웨어의 UEFI 규정 준수 수준을 표시합니다.

## 메모리 설정

메모리 설정 화면을 사용하면 모든 메모리 설정을 볼 수 있을 뿐 아니라 시스템 메모리 테스트 및 노드 인터리빙과 같은 특정 메모리 기능을 활성화 또는 비활성화할 수 있습니다.

① **노트:** XC 시리즈 시스템은 NVDIMM-N, RAID 또는 UEFI 설정을 지원하지 않습니다.

## 메모리 설정 보기

메모리 설정 화면을 보려면 다음 단계를 수행하십시오.

- 1 시스템을 켜거나 재시작합니다.
- 2 다음 메시지가 표시되면 즉시 F2를 누릅니다.

F2 = System Setup

① **노트:** F2 키를 누르기 전에 운영 체제가 로드되기 시작하면 시스템이 부팅을 완료하도록 한 다음 시스템을 재시작하고 다시 시도합니다.

- 3 시스템 설정 기본 메뉴 화면에서 시스템 BIOS를 클릭합니다.
- 4 시스템 BIOS 화면에서 메모리 설정을 클릭합니다.

## 메모리 설정 세부 정보

메모리 설정 화면 내용은 다음과 같이 설명됩니다.

옵션	설명
시스템 메모리 크기	시스템의 메모리 크기를 표시합니다.
시스템 메모리 종류	시스템에 설치된 메모리 종류를 표시합니다.
시스템 메모리 속도	시스템 메모리 속도를 표시합니다.
시스템 메모리 전압	시스템 메모리 전압을 표시합니다.
비디오 메모리	비디오 메모리 크기를 표시합니다.
시스템 메모리 검사	시스템이 부팅되는 동안 시스템 메모리 검사를 실행할지 여부를 지정합니다. <b>활성화</b> 또는 <b>비활성화</b> 로 지정할 수 있습니다. 이 옵션은 기본적으로 <b>비활성화</b> 로 설정됩니다.
메모리 작동 모드	메모리 작동 모드를 지정합니다. 사용 가능한 옵션은 <b>최적화 모드</b> , <b>단일 랭크 스페어 모드</b> , <b>다중 랭크 스페어 모드</b> , <b>미러 모드</b> 및 <b>Dell 결함 복원 모드</b> 입니다. 이 옵션은 기본적으로 <b>최적화 모드</b> 로 설정됩니다. ① <b>노트:</b> 시스템의 메모리 구성에 따라 메모리 작동 모드에 여러 가지 기본값 및 사용 가능한 옵션이 있을 수 있습니다. ① <b>노트:</b> Dell 결함 복원 모드는 결함 복원이 있는 메모리 영역을 구축합니다. 이 모드는 중요 응용프로그램을 로드할 수 있는 기능을 지원하거나 운영 체제 커널을 활성화하여 시스템 가용성을 극대화할 수 있는 운영 체제에 의해 사용될 수 있습니다.
메모리 작동 모드의 현재 상태	메모리 작동 모드의 현재 상태를 표시합니다.

옵션	설명
노드 인터리빙	NUMA(Non-Uniform Memory Architecture)의 지원 여부를 지정합니다. 이 필드가 <b>활성화</b> 로 설정되면 대칭 메모리 구성이 설치되어 있는 경우 메모리 인터리빙이 지원됩니다. 이 필드가 <b>비활성화</b> 로 설정되어 있는 경우에는 시스템이 NUMA(비대칭) 메모리 구성을 지원합니다. 기본적으로 이 옵션은 <b>비활성화</b> 로 설정되어 있습니다.
편의적 자동 새로 고침	편의적 자동 새로 고침 기능을 활성화하거나 비활성화합니다. 기본적으로 이 옵션은 <b>비활성화</b> 로 설정됩니다.
영구 메모리	이 필드는 시스템에 있는 영구 메모리를 제어합니다.

## 영구 메모리 세부 정보

영구 메모리 화면의 세부 정보는 다음과 같습니다.

① | **노트:** XC 시리즈 시스템은 NVDIMM-N, RAID 또는 UEFI 설정을 지원하지 않습니다.

옵션	설명
영구 메모리	NVDIMM-N의 영속성을 활성화 또는 비활성화합니다. 이 옵션이 <b>꺼짐</b> 으로 설정되어 있으면 모든 NVDIMM-N에 대한 영속성이 비활성화되고 OS에 나타나지 않습니다(데이터가 보존되지 않음). 이 옵션이 <b>비휘발성 DIMM</b> 으로 설정되어 있는 경우 모든 NVDIMM-N에 대한 영속성이 활성화되고 OS에 나타납니다(데이터가 보존됨). 이 옵션의 기본 설정은 <b>비휘발성 DIMM</b> 입니다.
NVDIMM-N 읽기 전용	NVDIMM-N에 대한 읽기 전용 옵션을 활성화 또는 비활성화합니다. <b>활성화</b> 로 설정하면 모든 NVDIMM-N에 강제 읽기 전용이 적용됩니다. 읽기 전용은 고객이 NVDIMM-N 데이터에 액세스하려는 경우 디버그 또는 유지 관리를 위해서, 그리고 업데이트를 차단하기 위해 고안되었습니다. 이 옵션의 기본 설정은 <b>비활성화</b> 입니다.
NVDIMM-N 초기화 및 모든 Dimm 안전 삭제	NVDIMM-N의 데이터 지우기를 활성화 또는 비활성화합니다. <b>활성화</b> 로 설정하면 NVDIMM-N에 있는 모든 데이터가 손실됩니다. NVDIMM-N에 있는 데이터를 제거하고 시스템의 용도를 변경할 때 이 옵션을 사용합니다. 이 옵션의 기본 설정은 <b>비활성화</b> 입니다.
NVDIMM-N 인터리빙	NVDIMM-N의 인터리빙을 활성화 또는 비활성화합니다. 휘발성 RDIMM 인터리빙 정책에는 이 옵션이 적용되지 않습니다. 이 옵션의 기본 설정은 <b>비활성화</b> 입니다.
Battery Status	NVDIMM-N 배터리의 사용 가능 여부를 나타냅니다. <b>배터리 상태</b> 에 다음 상태 중 하나가 표시됩니다. <ul style="list-style-type: none"> <li>• <b>현재-사용 가능</b></li> <li>• <b>현재-오프라인</b></li> <li>• <b>준비되지 않음</b></li> </ul> <p>시스템에 있는 모든 NVDIMM-N에 대해 다음 설정이 적용됩니다.</p>
NVDIMM-N 메모리 위치	각 채널의 NVDIMM-N 위치를 표시합니다.
NVDIMM-N 메모리 크기	NVDIMM-N 용량에 대한 정보를 표시합니다.
NVDIMM-N 메모리 속도	NVDIMM-N 속도에 대한 정보를 표시합니다.
NVDIMM-N 메모리 펌웨어 버전	NVDIMM-N의 현재 펌웨어 버전에 대한 정보를 표시합니다.
NVDIMM-N 메모리 일련 번호	NVDIMM-N 일련 번호에 대한 정보를 표시합니다.
NVDIMM-N 초기화 및 안전 삭제	특정 NVDIMM-N의 데이터 지우기를 활성화하면 해당 NVDIMM-N에 있는 데이터가 손실됩니다.

## 프로세서 설정

프로세서 설정 화면을 사용하면 프로세서 설정을 보고 가상화 기술, 하드웨어 프리페처, 논리 프로세서 유휴 상태 및 편의적 자동 새로고침 같은 특정 기능을 수행할 수 있습니다.

## 프로세서 설정 보기

프로세서 설정 화면을 보려면 다음 단계를 수행하십시오.

- 1 시스템을 켜거나 재시작합니다.
- 2 다음 메시지가 표시되면 즉시 F2를 누릅니다.

F2 = System Setup

**① | 노트:** F2 키를 누르기 전에 운영 체제가 로드되기 시작하면 시스템이 부팅을 완료하도록 한 다음 시스템을 재시작하고 다시 시도합니다.

- 3 시스템 설정 기본 메뉴 화면에서 시스템 BIOS를 클릭합니다.
- 4 시스템 BIOS 화면에서 프로세서 설정을 클릭합니다.

## 프로세서 설정 세부 정보

프로세서 설정 화면 세부 정보는 다음과 같습니다.

옵션	설명
논리 프로세서	논리 프로세서를 활성화하거나 비활성화하고 논리 프로세서의 개수를 표시합니다. 이 옵션이 <b>활성화</b> 로 설정되는 경우, BIOS는 모든 논리 프로세서를 표시합니다. 이 옵션이 <b>비활성화</b> 로 설정되는 경우, BIOS는 코어당 1개의 논리 프로세서만 표시합니다. 기본적으로 이 옵션은 <b>활성화</b> 로 설정됩니다.
CPU 상호 연결 속도	시스템에서 CPU 간 통신 링크의 주파수를 제어할 수 있습니다. <b>①   노트:</b> 표준 및 기본 bin 프로세서는 낮은 링크 주파수를 지원합니다. 사용 가능한 옵션은 <b>최대 데이터 속도, 10.4 GT/s</b> 및 <b>9.6 GT/s</b> 입니다. 이 옵션의 기본 설정은 <b>최대 데이터 속도</b> 입니다. 최대 데이터 속도는 BIOS가 프로세서에서 지원하는 최대 주파수에서 통신 링크를 실행하고 있음을 나타냅니다. 프로세서가 지원하는 다양한 특정 주파수 중에서 선택할 수도 있습니다. 최상의 성능을 위해서는 <b>최대 데이터 속도</b> 를 선택해야 합니다. 통신 링크 주파수를 줄이면 비로컬 메모리 액세스 및 캐시 일관성 트래픽 성능에 영향을 미칩니다. 또한, 특정 CPU의 비로컬 I/O 장치에 대한 액세스 속도가 저하될 수 있습니다. 하지만 성능보다 절전을 우선적으로 고려할 경우, CPU 통신 링크 주파수를 줄일 수 있습니다. 이 경우 시스템 성능에 미치는 영향을 최소화하기 위해 가장 근접한 NUMA 노드로 메모리 및 I/O 액세스를 지역화해야 합니다.
가상화 기술	프로세서에 대한 가상화 기술을 활성화하거나 비활성화합니다. 이 옵션의 기본 설정은 <b>활성화</b> 입니다.
인접 캐시 행 프리페치	순차적 메모리 액세스를 많이 사용해야 하는 응용프로그램을 위해 시스템을 최적화합니다. 기본적으로 이 옵션은 <b>활성화</b> 로 설정됩니다. 임의 메모리 액세스를 많이 사용해야 하는 응용프로그램에 대해서는 이 옵션을 비활성화할 수 있습니다.
하드웨어 프리페처	하드웨어 프리페처를 활성화 또는 비활성화할 수 있습니다. 기본적으로 이 옵션은 <b>활성화</b> 로 설정됩니다.

옵션	설명
DCU 스트리머 프리페처	DCU(Data Cache Unit) 스트리머 프리페처를 활성화하거나 비활성화할 수 있습니다. 기본적으로 이 옵션은 <b>활성화</b> 로 설정됩니다.
DCU IP 프리페처	DCU(Data Cache Unit) IP 프리페처를 활성화하거나 비활성화할 수 있습니다. 기본적으로 이 옵션은 <b>활성화</b> 로 설정됩니다.
하위 NUMA 클러스터	하위 NUMA 클러스터를 활성화 또는 비활성화합니다. 이 옵션의 기본값은 <b>활성화</b> 로 설정되어 있습니다.
논리 프로세서 유틸리티 상태	시스템의 에너지 효율성을 향상시킬 수 있습니다. 이 옵션은 운영 체제 코어 파킹 알고리즘을 사용하여 일부 논리 프로세서를 시스템에 파킹하여 해당 프로세서 코어가 전원 유틸리티가 낮은 상태로 전환되도록 합니다. 이 옵션은 운영 체제에서 지원되는 경우에만 활성화되며 기본적으로 <b>비활성화</b> 로 설정됩니다.
X2APIC 모드	X2APIC 모드를 활성화 또는 비활성화합니다. 기본적으로 이 옵션은 <b>활성화</b> 로 설정됩니다.
Dell 제어된 터보	터보 개입을 제어합니다. 이 옵션은 <b>시스템 프로파일</b> 을 <b>비활성</b> 으로 설정한 경우에만 활성화됩니다. <b>❗ 노트:</b> 설치된 CPU 수에 따라 최대 4개의 프로세서가 나열될 수 있습니다.
프로세서당 코어 수	각 프로세서에서 활성화되는 코어의 수를 제어합니다. 이 옵션은 기본적으로 <b>모두</b> 로 설정됩니다.
프로세서 코어 속도	프로세서의 최대 코어 주파수를 표시합니다.
프로세서 n	<b>❗ 노트:</b> CPU 수에 따라 최대 4개의 프로세서가 나열될 수 있습니다.

시스템에 설치된 각 프로세서에 대해 다음 설정이 표시됩니다.

옵션	설명
제품군-모델-스태핑	Intel에서 정의한 대로 프로세서의 제품군, 모델 및 스테핑을 표시합니다.
브랜드	브랜드 이름을 표시합니다.
수준 2 캐시	전체 L2 캐시를 표시합니다.
수준 3 캐시	전체 L3 캐시를 표시합니다.
코어 수	프로세서당 코어 수를 표시합니다.

## SATA 설정

SATA 설정 화면을 사용하여 SATA 장치의 SATA 설정을 보고 시스템에서 SATA를 활성화할 수 있습니다.

**❗ 노트:** XC 시리즈 시스템은 NVDIMM-N, RAID 또는 UEFI 설정을 지원하지 않습니다.

## SATA 설정 보기

SATA 설정 화면을 보려면 다음 단계를 수행하십시오.

- 1 시스템을 켜거나 재시작합니다.
- 2 다음 메시지가 표시되면 즉시 F2를 누릅니다.  
F2 = System Setup
- ❗ 노트:** F2 키를 누르기 전에 운영 체제가 로드되기 시작하면 시스템이 부팅을 완료하도록 한 다음 시스템을 재시작하고 다시 시도합니다.
- 3 시스템 설정 기본 메뉴 화면에서 시스템 BIOS를 클릭합니다.
- 4 시스템 BIOS 화면에서 SATA 설정을 클릭합니다.

## SATA 설정 세부 정보

SATA 설정 화면 내용은 다음과 같이 설명됩니다.

① | **노트:** XC 시리즈 시스템은 NVDIMM-N, RAID 또는 UEFI 설정을 지원하지 않습니다.

옵션	설명								
내장형 SATA	내장형 SATA 옵션을 AHCI 또는 RAID 모드로 설정할 수 있습니다. 이 옵션은 기본적으로 AHCI로 설정되어 있습니다.								
Security Freeze Lock	POST 도중 Security Freeze Lock 명령을 내장형 SATA 드라이브로 전송합니다. 이 옵션은 ATA 및 AHCI 모드에만 적용할 수 있습니다. 이 옵션은 기본적으로 활성화로 설정되어 있습니다.								
쓰기 캐시	POST 도중 내장형 SATA 드라이브에 대한 명령을 활성화하거나 비활성화합니다. 이 옵션은 기본적으로 비활성화로 설정되어 있습니다.								
포트 n	선택한 장치의 드라이브 유형을 설정합니다. AHCI 모드 또는 RAID 모드의 경우 항상 BIOS 지원을 사용할 수 있습니다.								
	<table border="1"> <thead> <tr> <th>옵션</th> <th>설명</th> </tr> </thead> <tbody> <tr> <td>모델</td> <td>선택한 장치의 드라이브 모델을 표시합니다.</td> </tr> <tr> <td>드라이브 유형</td> <td>SATA 포트에 연결된 드라이브의 종류를 표시합니다.</td> </tr> <tr> <td>용량</td> <td>하드 드라이브의 전체 용량을 표시합니다.</td> </tr> </tbody> </table>	옵션	설명	모델	선택한 장치의 드라이브 모델을 표시합니다.	드라이브 유형	SATA 포트에 연결된 드라이브의 종류를 표시합니다.	용량	하드 드라이브의 전체 용량을 표시합니다.
옵션	설명								
모델	선택한 장치의 드라이브 모델을 표시합니다.								
드라이브 유형	SATA 포트에 연결된 드라이브의 종류를 표시합니다.								
용량	하드 드라이브의 전체 용량을 표시합니다.								

## 부팅 설정

부팅 설정 화면을 사용하여 BIOS 또는 UEFI 부팅 모드를 설정할 수 있습니다. 또한 부트 순서를 지정할 수 있습니다.

① | **노트:** XC 시리즈 시스템은 NVDIMM-N, RAID 또는 UEFI 설정을 지원하지 않습니다.

- **UEFI:** UEFI(Unified Extensible Firmware Interface)는 운영 체제 시스템과 플랫폼 펌웨어 간의 새 인터페이스입니다. 인터페이스는 플랫폼 관련 정보가 포함된 데이터 표로 구성되어 있으며 운영 체제와 로더에 사용할 수 있는 부팅 및 런타임 서비스 호출도 포함되어 있습니다. 부팅 모드가 UEFI로 설정된 경우에만 다음과 같은 이점이 있습니다.
  - 2TB를 초과하는 하드 드라이브 파티션 지원.
  - 보안 향상(예: UEFI 보안 부팅).
  - 부팅 시간 단축.
- **BIOS:** BIOS 부팅 모드는 레거시 부팅 모드입니다. 이전 버전과의 호환성을 위해 유지됩니다.

## 부팅 설정 보기

부팅 설정 화면을 보려면 다음 단계를 수행하십시오.

- 1 시스템을 켜거나 재시작합니다.
- 2 다음 메시지가 표시되면 즉시 F2를 누릅니다.  
F2 = System Setup
- ① | **노트:** F2 키를 누르기 전에 운영 체제가 로드되기 시작하면 시스템이 부팅을 완료하도록 한 다음 시스템을 재시작하고 다시 시도합니다.
- 3 시스템 설정 기본 메뉴 화면에서 시스템 BIOS를 클릭합니다.
- 4 시스템 BIOS 화면에서 부팅 설정을 클릭합니다.

## 부팅 설정 세부 정보

부팅 설정 화면 세부 정보는 다음과 같습니다.

① **노트:** NVDIMM-N, RAID 또는 UEFI 설정은 지원되지 않습니다.

옵션	설명
부팅 모드	시스템의 부팅 모드를 설정할 수 있습니다. <b>⚠ 주의:</b> 운영 체제가 설치된 부팅 모드가 아닌 다른 부팅 모드로 전환하면 시스템이 부팅되지 않을 수 있습니다. 운영 체제에서 UEFI를 지원하는 경우 이 옵션을 UEFI로 설정할 수 있습니다. 이 필드를 BIOS로 설정하면 UEFI를 지원하지 않는 운영 체제와의 호환성을 유지할 수 있습니다. 기본적으로 이 옵션은 UEFI로 설정됩니다. <b>① 노트:</b> 이 필드를 UEFI로 설정하면 BIOS 부팅 설정 메뉴가 비활성화됩니다.
부팅 순서 재시도	부팅 순서 재시도 기능을 활성화하거나 비활성화합니다. 이 옵션이 활성화로 설정되어 있고 시스템이 부팅에 실패하는 경우 시스템은 30초 후에 부팅 순서를 다시 시도합니다. 기본적으로 이 옵션은 활성화로 설정됩니다.
하드 디스크 파일 오버	하드 드라이브에 오류가 발생할 경우 부팅할 하드 드라이브를 지정합니다. 장치는 부팅 옵션 설정 메뉴의 하드 디스크 드라이브 순서에서 선택됩니다. 이 옵션이 비활성화로 설정된 경우 목록의 첫 번째 하드 드라이브만 부팅을 시도합니다. 이 옵션이 활성화로 설정된 경우 모든 하드 드라이브가 하드 디스크 드라이브 순서에서 설정된 순서대로 부팅을 시도합니다. 이 옵션은 UEFI 부팅 모드에서는 활성화되지 않습니다. 기본적으로 이 옵션은 비활성화로 설정됩니다.
부팅 옵션 설정	부팅 순서 및 부팅 장치를 구성합니다.
BIOS 부팅 설정	BIOS 부팅 옵션을 활성화 또는 비활성화합니다. <b>① 노트:</b> 이 옵션은 부팅 모드가 BIOS인 경우에만 활성화됩니다.
UEFI 부팅 설정	UEFI 부팅 옵션을 활성화 또는 비활성화합니다. 부팅 옵션에는 IPv4 PXE 및 IPv6 PXE가 있습니다. 이 옵션은 기본적으로 IPv4로 설정됩니다. <b>① 노트:</b> 이 옵션은 부팅 모드가 UEFI인 경우에만 활성화됩니다.

## 시스템 부팅 모드 선택

시스템 설정을 사용하면 운영 체제를 설치하는 경우 다음의 부팅 모드를 지정할 수 있습니다.

① **노트:** XC 시리즈 시스템은 NVDIMM-N, RAID 또는 UEFI 설정을 지원하지 않습니다.

- 기본값인 BIOS 부팅 모드는 표준 BIOS 레벨 부팅 인터페이스입니다.
- UEFI 부팅 모드는 향상된 64비트 부팅 인터페이스입니다.  
UEFI 모드로 부팅하도록 시스템을 구성한 경우, 이것이 시스템 BIOS를 대체합니다.

① **노트:** 시스템은 BIOS 부팅 모드만 지원합니다.

- 시스템 설정 기본 메뉴에서 부팅 설정을 클릭한 후 부팅 모드를 선택합니다.
- 시스템을 부팅할 UEFI 부팅 모드를 선택합니다.

**⚠ 주의:** 운영 체제가 설치된 부팅 모드가 아닌 다른 부팅 모드로 전환하면 시스템이 부팅되지 않을 수 있습니다.

- 시스템이 지정된 모드에서 부팅된 후, 해당 모드에서 운영 체제를 설치합니다.

- ① **노트:** UEFI 부팅 모드에서 운영 체제를 설치하려면 운영 체제가 UEFI와 호환되어야 합니다. DOS 및 32비트 운영 체제는 UEFI를 지원하지 않으며 BIOS 부팅 모드에서만 설치될 수 있습니다.
- ① **노트:** 지원되는 운영 체제에 대한 최신 정보를 보려면 [Dell.com/ossupport](http://Dell.com/ossupport)로 이동하십시오.

## 부팅 순서 변경

### 이 작업 정보

USB 키로 부팅하려는 경우 부팅 순서를 변경해야 할 수도 있습니다. 부팅 모드로 BIOS를 선택한 경우 아래 나와 있는 지침이 달라질 수 있습니다.

- ① **노트:** XC 시리즈 시스템은 NVDIMM-N, RAID 또는 UEFI 설정을 지원하지 않습니다.

### 단계

- 1 시스템 설정 기본 메뉴 화면에서 시스템 BIOS > 부팅 설정 > UEFI/BIOS 부팅 설정 > UEFI/BIOS 부팅 순서를 클릭합니다.
- 2 화살표 키를 사용하여 부팅 장치를 선택하고 + 및 - 키를 사용하여 순서대로 장치를 아래 또는 위로 이동합니다.
- 3 종료 버튼을 클릭하고 예 버튼을 클릭하여 설정을 저장합니다.

## 네트워크 설정

네트워크 설정 화면을 사용하여 UEFI PXE, iSCSI 및 HTTP 부팅 설정을 수정할 수 있습니다. 네트워크 설정 옵션은 UEFI 모드에서만 사용할 수 있습니다.

- ① **노트:** BIOS는 BIOS 모드에서 네트워크 설정을 제어하지 않습니다. BIOS 부팅 모드의 경우, 네트워크 컨트롤러의 선택적 ROM이 네트워크 설정을 처리합니다.
- ① **노트:** XC 시리즈 시스템은 NVDIMM-N, RAID 또는 UEFI 설정을 지원하지 않습니다.

## 네트워크 설정 보기

네트워크 설정 화면을 보려면 다음 단계를 수행하십시오.

- 1 시스템을 켜거나 재시작합니다.
- 2 다음 메시지가 표시되면 즉시 F2를 누릅니다.

F2 = System Setup

- ① **노트:** F2 키를 누르기 전에 운영 체제가 로드되기 시작하면 시스템이 부팅을 완료하도록 한 다음 시스템을 재시작하고 다시 시도합니다.
- 3 시스템 설정 기본 메뉴 화면에서 시스템 BIOS를 클릭합니다.
- 4 시스템 BIOS 화면에서 네트워크 설정을 클릭합니다.

## 네트워크 설정 화면 세부 정보

네트워크 설정 화면의 세부 정보는 다음과 같이 설명됩니다.

- ① **노트:** XC 시리즈 시스템은 NVDIMM-N, RAID 또는 UEFI 설정을 지원하지 않습니다.

옵션	설명
PXE 장치 n(n = 1~4)	장치를 활성화 또는 비활성화합니다. 활성화된 경우 UEFI PXE 부팅 옵션이 장치에 대해 생성됩니다.
UEFI PXE 설정	장치를 활성화 또는 비활성화합니다. 활성화된 경우 UEFI PXE 부팅 옵션이 장치에 대해 생성됩니다.

옵션	설명
PXE 장치 n 설정(n = 1~4)	PXE 장치의 구성을 제어할 수 있습니다.
HTTP 장치 n(n = 1~4)	장치를 활성화 또는 비활성화합니다. 활성화된 경우 UEFI HTTP 부팅 옵션이 장치에 대해 생성됩니다.
HTTP 장치 n 설정(n = 1~4)	HTTP 장치의 구성을 제어할 수 있습니다.

## UEFI iSCSI 설정

iSCSI 설정 화면을 사용하여 iSCSI 장치 설정을 수정할 수 있습니다. iSCSI 설정 옵션은 UEFI 부팅 모드에서만 사용할 수 있습니다. BIOS는 BIOS 부팅 모드의 네트워크 설정을 제어하지 않습니다. BIOS 부팅 모드의 경우 네트워크 설정은 네트워크 컨트롤러의 옵션 ROM에 의해 처리됩니다.

① **노트:** XC 시리즈 시스템은 NVDIMM-N, RAID 또는 UEFI 설정을 지원하지 않습니다.

## UEFI iSCSI 설정 보기

UEFI iSCSI 설정 화면을 보려면 다음 단계를 수행하십시오.

이 작업 정보

① **노트:** XC 시리즈 시스템은 NVDIMM-N, RAID 또는 UEFI 설정을 지원하지 않습니다.

단계

- 1 시스템을 켜거나 재시작합니다.
  - 2 다음 메시지가 표시되면 즉시 F2를 누릅니다.  
F2 = System Setup
- ① **노트:** F2 키를 누르기 전에 운영 체제가 로드되기 시작하면 시스템이 부팅을 완료하도록 한 다음 시스템을 재시작하고 다시 시도합니다.
- 3 시스템 설정 기본 메뉴 화면에서 시스템 BIOS를 클릭합니다.
  - 4 시스템 BIOS 화면에서 네트워크 설정을 클릭합니다.
  - 5 네트워크 설정 화면에서 UEFI iSCSI 설정을 클릭합니다.

## UEFI iSCSI 설정 세부 정보

UEFI iSCSI 설정 화면 세부 정보는 다음과 같습니다.

① **노트:** XC 시리즈 시스템은 NVDIMM-N, RAID 또는 UEFI 설정을 지원하지 않습니다.

옵션	설명
iSCSI 초기자 이름	iSCSI 초기자의 이름(iqn 형식)을 지정합니다.
iSCSI 장치 1	iSCSI 장치를 활성화하거나 비활성화합니다. 비활성화로 설정되면, UEFI 부팅 옵션이 iSCSI 장치를 위해 자동으로 생성됩니다.
iSCSI 장치 1 설정	iSCSI 장치의 구성을 제어할 수 있습니다.

## 내장형 장치

내장형 장치 화면을 사용하여 비디오 컨트롤러, 내장형 RAID 컨트롤러 및 USB 포트를 포함한 모든 내장형 장치의 설정을 보고 구성할 수 있습니다.

① | **노트:** XC 시리즈 시스템은 NVDIMM-N, RAID 또는 UEFI 설정을 지원하지 않습니다.

## 내장형 장치 보기

내장형 장치 섹션을 보려면 다음 단계를 수행하십시오.

이 작업 정보

① | **노트:** XC 시리즈 시스템은 NVDIMM-N, RAID 또는 UEFI 설정을 지원하지 않습니다.

단계

- 1 시스템을 켜거나 재시작합니다.
- 2 다음 메시지가 표시되면 즉시 F2를 누릅니다.

F2 = System Setup

① | **노트:** F2 키를 누르기 전에 운영 체제가 로드되기 시작하면 시스템이 부팅을 완료하도록 한 다음 시스템을 재시작하고 다시 시도합니다.

- 3 시스템 설정 기본 메뉴 화면에서 시스템 BIOS를 클릭합니다.
- 4 시스템 BIOS 화면에서 내장형 장치를 클릭합니다.

## 내장형 장치 세부 정보

내장형 장치 화면 세부 정보는 다음과 같습니다.

옵션	설명
사용자 액세스 가능 USB 포트	사용자 액세스 가능 USB 포트를 구성합니다. <b>후면 포트만 켜기</b> 를 선택하면 전면 USB 포트가 비활성화됩니다. <b>모든 포트 끄기</b> 를 선택하면 모든 전면 및 후면 USB 포트가 비활성화됩니다. <b>모든 포트 끄기(동적)</b> 를 선택하면 POST 중에 모든 전면 및 후면 USB 포트가 비활성화되고 권한이 있는 사용자가 시스템을 재설정하지 않고 동적으로 전면 포트를 활성화 또는 비활성화할 수 있습니다. 선택 사항에 따라 부팅 프로세스를 진행하는 동안 특정 USB 포트에서 USB 키보드와 마우스가 작동됩니다. 부팅 프로세스가 완료되면 설정에 따라 USB 포트가 활성화 또는 비활성화됩니다.
내부 USB 포트	내부 USB 포트를 활성화하거나 비활성화합니다. 기본적으로 이 옵션은 <b>활성화</b> 로 설정됩니다.
내장형 RAID 컨트롤러	내장형 RAID 컨트롤러를 활성화하거나 비활성화합니다. 기본적으로 이 옵션은 <b>활성화</b> 로 설정됩니다.
내장형 네트워크 카드 1	내장형 네트워크 카드(NDC)를 활성화하거나 비활성화합니다. <b>비활성화</b> 로 설정하면 운영 체제(OS)에서 NDC를 사용할 수 없습니다. 이 옵션은 기본적으로 <b>활성화</b> 로 설정됩니다. ①   <b>노트:</b> 비활성화(OS)로 설정하는 경우, iDRAC에 의해 공유되는 네트워크 액세스에서는 내장형 NIC를 사용할 수 있습니다.
I/OAT DMA 엔진	I/O Acceleration Technology(I/OAT) 옵션을 활성화하거나 비활성화합니다. I/OAT는 네트워크 트래픽을 가속화하고 CPU 사용률을 낮추도록 설계된 DMA 기능 세트입니다. 하드웨어와 소프트웨어에서 이 기능을 지원하는 경우에만 활성화합니다.
내장형 비디오 컨트롤러	기본 디스플레이로 내장형 비디오 컨트롤러의 사용을 활성화하거나 비활성화합니다. <b>활성화</b> 로 설정하면 추가 그래픽 카드가 설치되어 있어도 내장형 비디오 컨트롤러가 기본 디스플레이가 됩니다. <b>비활성화</b> 로 설정하면 추가 그래픽 카드가 기본 디스플레이로 사용됩니다. POST 및 사전 부팅 환경에서 BIOS는 기본 추가 비디오와

## 옵션

## 설명

내장형 비디오 둘 다에 디스플레이를 출력합니다. 그런 다음 운영 체제가 부팅되기 직전에 내장형 비디오가 비활성화됩니다. 이 옵션은 기본적으로 **활성화**로 설정됩니다.

**이 노트:** 시스템에 여러 개의 추가 그래픽 카드가 설치되어 있는 경우 PCI 열거에서 처음 검색되는 카드가 기본 비디오로 선택됩니다. 기본 비디오로 사용할 카드를 제어하려면 슬롯에 있는 카드를 다시 배열해야 할 수 있습니다.

<b>내장형 비디오 컨트롤러 현재 상태</b>	내장형 비디오 컨트롤러의 현재 상태를 보여줍니다. <b>내장형 비디오 컨트롤러의 현재 상태</b> 옵션은 읽기 전용입니다. 내장형 비디오 컨트롤러가 시스템의 유일한 디스플레이 기능인 경우(즉, 추가 그래픽 카드가 설치되어 있지 않은 경우), 내장형 비디오 컨트롤러가 <b>비활성화/활성화</b> 로 설정되어도 <b>내장형 비디오 컨트롤러</b> 가 자동으로 기본 디스플레이로 사용됩니다.
<b>SR-IOV 글로벌 활성화</b>	SR-IOV(Single Root I/O Virtualization) 장치의 BIOS 구성을 활성화 또는 비활성화합니다. 이 옵션의 기본값은 <b>비활성화</b> 로 설정되어 있습니다.
<b>내부 SD 카드 포트</b>	Internal Dual SD Module(IDSDM)의 내부 SD 카드 포트를 활성화 또는 비활성화합니다. 이 옵션의 기본값은 <b>켜짐</b> 으로 설정되어 있습니다.
<b>내부 SD 카드 중복성</b>	Internal Dual SD Module(IDSDM)의 중복성 모드를 구성합니다. <b>미러</b> 모드로 설정하면 데이터가 두 SD 카드에 모두 기록됩니다. 카드 중 하나에 오류가 발생하여 교체하면 시스템 부팅 중 활성 카드의 데이터가 오프라인 카드로 복사됩니다. 내부 SD 카드 중복성을 <b>비활성화</b> 로 설정하면 OS에 기본 SD 카드만 표시됩니다. 이 옵션의 기본값은 <b>비활성화</b> 로 설정되어 있습니다.
<b>내부 SD 기본 카드</b>	중복성을 <b>비활성화</b> 로 설정하면 SD 카드 중 한 개를 기본 카드로 설정하여 대용량 스토리지 장치로 표시되도록 선택할 수 있습니다. 기본적으로 기본 SD 카드가 SD 카드 1로 선택됩니다. SD 카드 1이 없는 경우 컨트롤러가 SD 카드 2를 기본 SD 카드로 선택합니다.
<b>OS Watchdog 타이머</b>	시스템이 응답을 멈추는 경우, 이러한 워치도그 타이머가 운영 체제 복구에 도움을 줍니다. 이 옵션이 <b>활성화</b> 로 설정되는 경우, 운영 체제가 타이머를 초기화합니다. 이 옵션이 <b>비활성화</b> (기본값)로 설정되면 타이머는 시스템에 영향을 주지 않습니다.
<b>4GB 이상 메모리 매핑된 I/O</b>	대용량의 메모리를 필요로 하는 PCIe 장치에 대한 지원을 활성화 또는 비활성화합니다. 64비트 운영 체제에서만 이 옵션을 활성화하십시오. 기본적으로 이 옵션은 <b>활성화</b> 로 설정됩니다.
<b>기본 이상 메모리 매핑된 I/O</b>	<b>12TB</b> 로 설정하면 MMIO 기본을 12TB로 매핑합니다. 44비트 PCIe 주소 지정이 필요한 OS에 대해 이 옵션을 활성화합니다. <b>512GB</b> 로 설정하면 MMIO 기본을 512GB로 매핑하고, 최대 메모리 지원을 512GB 미만으로 줄입니다. 4 GPU DGMA 문제가 있는 경우에만 이 옵션을 활성화합니다. 기본적으로 이 옵션은 <b>56TB</b> 로 설정됩니다.
<b>슬롯 비활성화</b>	시스템에서 사용 가능한 PCIe 슬롯을 활성화하거나 비활성화합니다. 슬롯 비활성화 기능은 지정된 슬롯에 설치된 PCIe 카드의 구성을 제어합니다. 설치된 주변 장치 카드로 인해 운영 체제로 부팅할 수 없거나 시스템 시작이 지연되는 경우에만 슬롯을 비활성화해야 합니다. 슬롯이 비활성화되면 선택 사항인 ROM과 UEFI 드라이버가 모두 비활성화됩니다. 시스템에 있는 슬롯만 제어할 수 있습니다.

표 34. 슬롯 비활성화

옵션	설명
<b>슬롯 1</b>	PCIe 슬롯 1을 활성화 또는 비활성화합니다. 기본적으로 이 옵션은 <b>활성화</b> 로 설정됩니다.
<b>슬롯 3</b>	PCIe 슬롯 3을 활성화 또는 비활성화하거나 PCIe 슬롯 3에 대해 부팅 드라이버만 비활성화됩니다. 기본적으로 이 옵션은 <b>활성화</b> 로 설정됩니다.
<b>슬롯 4</b>	PCIe 슬롯 4을 활성화 또는 비활성화하거나 PCIe 슬롯 3에 대해 부팅 드라이버만 비활성화됩니다. 기본적으로 이 옵션은 <b>활성화</b> 로 설정됩니다.

## 옵션

### 설명

#### 옵션

#### 설명

#### 슬롯 5

PCIe 슬롯 5을 활성화 또는 비활성화하거나 PCIe 슬롯 3에 대해 부팅 드라이버만 비활성화됩니다. 기본적으로 이 옵션은 **활성화**로 설정됩니다.

**이 노트:** 시스템이 4개의 프로세서를 지원하는 경우 PCIe 슬롯은 13개일 수 있습니다.

## 슬롯 분기

플랫폼 기본 분기, 분기 자동 검색 및 수동 분기 제어를 허용합니다. 기본값은 플랫폼 기본 분기입니다. 수동 분기 제어로 설정하면 슬롯 분기 필드에 액세스할 수 있으며, 플랫폼 기본 분기 또는 분기 자동 검색으로 설정하면 회색으로 표시됩니다.

### 표 35. 슬롯 분기

#### 옵션

#### 설명

#### 슬롯 1 분기

X4 또는 X8 또는 X4X4X4X8 또는 X8X4X4 분기

#### 슬롯 3 분기

X4 또는 X8 또는 X4X4X4X8 또는 X8X4X4 분기

#### 슬롯 4 분기

X16 또는 X4 또는 X8 또는 X4X4X4X8 또는 X8X4X4 분기

#### 슬롯 5 분기

X4 분기 또는 X8 분기

## 직렬 통신

직렬 통신 화면을 사용하면 직렬 통신 포트 속성을 볼 수 있습니다.

## 직렬 통신 보기

직렬 통신 화면을 보려면 다음 단계를 수행하십시오.

- 1 시스템을 켜거나 재시작합니다.
- 2 다음 메시지가 표시되면 즉시 F2를 누릅니다.

F2 = System Setup

**이 노트:** F2 키를 누르기 전에 운영 체제가 로드되기 시작하면 시스템이 부팅을 완료하도록 한 다음 시스템을 재시작하고 다시 시도합니다.

- 3 시스템 설정 기본 메뉴 화면에서 시스템 BIOS를 클릭합니다.
- 4 시스템 BIOS 화면에서 직렬 통신을 클릭합니다.

## 직렬 통신 세부 정보

직렬 통신 화면 세부 정보는 다음과 같습니다.

### 옵션

### 설명

#### 직렬 통신

BIOS에서 직렬 통신 장치(직렬 장치 1 및 직렬 장치 2)를 선택합니다. 또한 BIOS 콘솔 재지정을 활성화하고 포트 주소를 지정할 수 있습니다. 기본적으로 직렬 통신 옵션은 **자동**으로 설정됩니다.

## 옵션

## 설명

### 직렬 포트 주소

직렬 장치에 대한 포트 주소를 설정할 수 있습니다. 이 옵션은 기본적으로 직렬 장치 1=COM2, 직렬 장치 2=COM1로 설정됩니다.

① **노트:** LAN을 통한 직렬 연결(SOL) 기능에는 직렬 장치 2만 사용할 수 있습니다. SOL을 통한 콘솔 재지정을 사용하려면 콘솔 재지정 및 직렬 장치에 대해 동일한 포트 주소를 구성합니다.

① **노트:** 시스템을 부팅할 때마다 BIOS가 iDRAC의 직렬 MUX 설정을 동기화합니다. 직렬 MUX 설정은 iDRAC에서 개별적으로 변경할 수 있습니다. BIOS 설정 유틸리티 내에서 BIOS 기본 설정을 로드할 경우 직렬 MUX 설정이 항상 직렬 장치 1의 기본 설정으로 변경되지 않습니다.

### 외부 직렬 커넥터

이 옵션을 사용하여 외부 직렬 커넥터를 직렬 장치 1, 직렬 장치 2 또는 원격 액세스 장치에 연결할 수 있습니다. 이 옵션의 기본 설정은 직렬 장치 1입니다.

① **노트:** SOL(Serial Over LAN)에는 직렬 장치 2만 사용할 수 있습니다. SOL을 통한 콘솔 재지정을 사용하려면 콘솔 재지정 및 직렬 장치에 대해 동일한 포트 주소를 구성합니다.

① **노트:** 시스템을 부팅할 때마다 BIOS가 iDRAC의 직렬 MUX 설정을 동기화합니다. 직렬 MUX 설정은 iDRAC에서 개별적으로 변경할 수 있습니다. BIOS 설정 유틸리티 내에서 BIOS 기본 설정을 로드할 경우 이 설정이 항상 직렬 장치 1의 기본 설정으로 변경되지 않습니다.

### 안전 보드울

콘솔 재지정에 사용되는 안전 보드울을 표시합니다. BIOS에서는 보드울을 자동으로 결정하려고 합니다. 이 시도가 실패한 경우에만 이 안전 보드울이 사용되며, 안전 보드울 값은 변경되지 않아야 합니다. 이 옵션은 기본적으로 115200으로 설정됩니다.

### 원격 터미널 유형

원격 콘솔 터미널의 유형을 설정합니다. 이 옵션의 기본 설정은 ANSI VT100/VT220입니다.

### 부팅 후 재지정

운영체제 로딩 시 BIOS 콘솔 재지정을 활성화하거나 비활성화합니다. 기본적으로 이 옵션은 **활성화**로 설정됩니다.

## 시스템 프로필 설정

시스템 프로필 설정 화면을 사용하면 전원 관리와 같은 특정 시스템 성능 설정을 활성화할 수 있습니다.

## 시스템 프로필 설정 보기

시스템 프로필 설정 화면을 보려면 다음 단계를 수행하십시오.

- 1 시스템을 켜거나 재시작합니다.
- 2 다음 메시지가 표시되면 즉시 F2를 누릅니다.

F2 = System Setup

① **노트:** F2 키를 누르기 전에 운영 체제가 로드되기 시작하면 시스템이 부팅을 완료하도록 한 다음 시스템을 재시작하고 다시 시도합니다.

- 3 시스템 설정 기본 메뉴 화면에서 시스템 BIOS를 클릭합니다.
- 4 시스템 BIOS 화면에서 시스템 프로필 설정을 클릭합니다.

## 시스템 프로필 설정 세부 정보

시스템 프로필 설정 화면 내용은 다음과 같이 설명됩니다.

## 옵션

## 설명

### 시스템 프로필

시스템 프로필을 설정합니다. 시스템 프로필 옵션을 사용자 정의 외의 모드로 설정하면 BIOS가 자동으로 나머지 옵션을 설정합니다. 사용자 정의 모드로 설정된 경우에만 나머지 옵션을 변경할 수 있습니다. 이 옵션은 기본적으로 최적화된 와트 당 성능(DAPC)으로 설정됩니다. DAPC는 Dell Active Power Controller를 의미합니다.

옵션	설명
	<b>① 노트:</b> 시스템 프로필 옵션이 사용자 정의로 설정된 경우에만 시스템 프로필 설정 화면에 모든 매개 변수가 표시됩니다.
<b>CPU 전원 관리</b>	CPU 전원 관리를 설정합니다. 이 옵션은 기본적으로 시스템 <b>DBPM(DAPC)</b> 으로 설정됩니다. DBPM은 Demand-Based Power Management의 약자입니다.
<b>메모리 주파수</b>	시스템 메모리의 속도를 설정합니다. <b>최대 성능</b> , <b>최대 안정성</b> 또는 특정 속도를 선택할 수 있습니다. 이 옵션은 기본적으로 <b>최대 성능</b> 으로 설정됩니다.
<b>터보 부스트</b>	프로세서가 터보 부스트 모드에서 작동하거나 작동하지 않도록 설정합니다. 기본적으로 이 옵션은 <b>활성화</b> 로 설정됩니다.
<b>CIE</b>	유휴 상태에 있는 프로세서가 최소 성능 상태로 전환하거나 전환하지 않도록 설정합니다. 기본적으로 이 옵션은 <b>활성화</b> 로 설정됩니다.
<b>C States</b>	프로세서가 사용 가능한 모든 전력 모드에서 작동하거나 작동하지 않도록 설정합니다. 기본적으로 이 옵션은 <b>활성화</b> 로 설정됩니다.
<b>쓰기 데이터 CRC</b>	쓰기 데이터 CRC를 활성화 또는 비활성화합니다. 기본적으로 이 옵션은 <b>활성화비활성화</b> 로 설정됩니다.
<b>메모리 패트롤 스ك럽</b>	메모리 패트롤 스ك럽 빈도를 설정합니다. 기본적으로 이 옵션은 <b>표준</b> 으로 설정됩니다.
<b>메모리 갱신율</b>	메모리 갱신율을 1x 또는 2x로 설정합니다. 기본적으로 이 옵션은 <b>1x</b> 로 설정됩니다.
<b>언코어 빈도</b>	<b>프로세서 언코어 빈도</b> 옵션을 선택할 수 있습니다. <b>동적 모드</b> 의 경우 런타임 시 프로세서에서 코어 및 언코어 전반의 자원을 최적화할 수 있습니다. 전력을 절감하거나 성능을 최적화하기 위한 언코어 빈도 최적화는 <b>에너지 효율 정책</b> 옵션 설정의 영향을 받습니다.
<b>에너지 효율 정책</b>	<b>에너지 효율 정책</b> 옵션을 선택할 수 있습니다. CPU가 프로세서의 내부 동작을 조작하는 설정을 사용하며 높은 성능 또는 전력 절감을 목표로 하는지 여부를 결정합니다.
<b>터보 부스트를 지원하는 프로세서 1활성 코어 수:</b>	<b>① 노트:</b> 시스템에 4개의 프로세서가 설치되어 있는 경우, 터보 부스트를 지원하는 프로세서 4 활성 코어 수에 대한 입력 항목이 표시됩니다.  프로세서 1에 대해 터보 부스트를 지원하는 프로세서 활성 코어의 수를 제어합니다. 기본적으로 최대 수의 코어가 활성화됩니다.
<b>Monitor/Mwait</b>	프로세서의 Monitor/Mwait 명령어를 활성화할 수 있습니다. 기본적으로 이 옵션은 <b>사용자 정의</b> 를 제외한 모든 시스템 프로필에 대해 <b>활성화</b> 로 설정됩니다.  <b>① 노트:</b> 이 옵션은 사용자 정의 모드에서 C 상태 옵션이 비활성화로 설정된 경우에만 비활성화할 수 있습니다.  <b>① 노트:</b> C 상태가 사용자 정의 모드에서 활성화로 설정된 경우 Monitor/Mwait 설정 변경은 시스템 전력/성능에 영향을 주지 않습니다.
<b>CPU 상호 연결 버스 링크 전원 관리</b>	CPU 상호 연결 버스 링크 전원 관리를 활성화 또는 비활성화합니다. 기본적으로 이 옵션은 <b>활성화</b> 로 설정됩니다.
<b>PCI ASPM L1 링크 전원 관리</b>	PCI ASPM L1 링크 전원 관리를 활성화 또는 비활성화합니다. 기본적으로 이 옵션은 <b>활성화</b> 로 설정됩니다.

## 시스템 보안

시스템 보안 화면을 사용하면 시스템 암호, 설정 암호 설정 및 전원 단추 비활성화 같은 특정 기능을 수행할 수 있습니다.

# 시스템 보안 보기

시스템 보안 화면을 보려면 다음 단계를 수행하십시오.

- 1 시스템을 켜거나 재시작합니다.
- 2 다음 메시지가 표시되면 즉시 F2를 누릅니다.

F2 = System Setup

**① | 노트:** F2 키를 누르기 전에 운영 체제가 로드되기 시작하면 시스템이 부팅을 완료하도록 한 다음 시스템을 재시작하고 다시 시도합니다.

- 3 시스템 설정 기본 메뉴 화면에서 시스템 BIOS를 클릭합니다.
- 4 시스템 BIOS 화면에서 시스템 보안을 클릭합니다.

## 시스템 보안 설정 세부 정보

시스템 보안 설정 화면 내용은 다음과 같이 설명됩니다.

**① | 노트:** XC 시리즈 시스템은 NVDIMM-N, RAID 또는 UEFI 설정을 지원하지 않습니다.

옵션	설명
대역 내 관리 기능 인터페이스	비활성화로 설정하면 운영 체제에서 ME(Management Engine), HECI 장치 및 시스템의 IPMI 장치를 숨깁니다. 운영 체제에서 ME 전력 제한 설정이 변경되지 않도록 차단하고, 모든 대역 내 관리 도구에 대한 액세스를 차단합니다. 즉, 대역 외에서 모든 관리가 이루어져야 합니다. 이 옵션은 기본적으로 <b>활성화</b> 로 설정됩니다. <b>①   노트:</b> BIOS를 업데이트하려면 HECI 장치가 작동해야 하고 DUP를 업데이트하려면 IPMI 인터페이스가 작동해야 합니다. 업데이트 오류가 발생하지 않도록 이 설정을 활성화로 설정해야 합니다.
Intel AES-NI	이 옵션은 고급 암호화 표준 명령 집합(AES-NI)을 사용해 암호화 및 암호 해독을 수행하여 응용프로그램의 속도를 향상시키며 기본적으로 <b>활성화</b> 로 설정됩니다.
System Password	시스템 암호를 설정할 수 있습니다. 기본적으로 이 옵션은 <b>활성화</b> 로 설정되며, 시스템에 암호 점퍼가 설치되어 있지 않은 경우 읽기 전용입니다.
설정 암호	설정 암호를 설정합니다. 시스템에 암호 점퍼가 설치되지 않은 경우 이 옵션은 읽기 전용입니다.
암호 상태	시스템 암호를 잠급니다. 이 옵션은 기본적으로 <b>잠금 해제</b> 로 설정됩니다.
TPM Security	<b>①   노트:</b> TPM 메뉴는 TPM 모듈이 설치되어 있는 경우에만 사용할 수 있습니다. TPM(Trusted Platform Module)의 보고 모드를 제어할 수 있도록 해줍니다. 기본적으로 <b>TPM 보안</b> 옵션은 <b>끄기</b> 로 설정됩니다. <b>TPM 상태</b> 필드가 <b>사전 부팅 검사</b> 를 통해 <b>켜기</b> 또는 <b>사전 부팅 검사 없이 켜기</b> 로 설정된 경우에만 TPM 상태, TPM 활성화 및 Intel TXT 필드를 수정할 수 있습니다.
TPM 정보	TPM의 작동 상태를 변경합니다. 이 옵션은 기본적으로 <b>변경 사항 없음</b> 으로 설정됩니다.
TPM 상태	TPM 상태를 표시합니다.
TPM 명령	TPM(Trusted Platform Module)을 제어합니다. <b>없음</b> 으로 설정하면 TPM으로 명령을 보내지 않습니다. <b>활성화</b> 로 설정하면 TPM이 사용되고 활성화됩니다. <b>비활성화</b> 로 설정하면 TPM이 사용되지 않고 비활성화됩니다. <b>지우기</b> 로 설정하면 TPM의 모든 콘텐츠가 지워집니다. 이 옵션은 기본적으로 <b>없음</b> 으로 설정됩니다. <b>⚠   주의:</b> TPM을 지우면 TPM의 모든 키가 손실됩니다. TPM 키가 손실되면 운영 체제로의 부팅에 영향을 줄 수 있습니다. <b>TPM 보안을 끄기</b> 로 설정하면 이 필드는 읽기 전용이 됩니다. 적용하려면 추가로 다시 부팅해야 합니다.
Intel(R) TXT	Intel Trusted Execution Technology(TXT) 옵션을 활성화하거나 비활성화합니다. <b>Intel TXT</b> 옵션을 활성화하려면 사전 부팅 측정을 사용해 가상 기술 및 TPM 보안을 활성화해야 합니다. 기본적으로 이 옵션은 <b>꺼짐</b> 으로 설정됩니다.

옵션	설명
전원 버튼	시스템 전면에 있는 전원 버튼을 활성화 또는 비활성화합니다. 이 옵션은 기본적으로 <b>활성화</b> 로 설정됩니다.
AC 전원 복구	AC 전원이 시스템에 복구된 후의 시스템 작동을 설정합니다. 이 옵션은 기본적으로 <b>최근</b> 으로 설정됩니다.
AC 전원 복구 지연	AC 전원이 시스템에 복구된 후 시스템 전원을 켤 때 지연되는 시간을 설정합니다. 이 옵션은 기본적으로 <b>즉시</b> 로 설정됩니다.
사용자 정의 지연 (60초 ~ 240초)	AC 전원 복구 지연에 대한 <b>사용자 정의</b> 옵션이 선택되어 있는 경우 <b>사용자 정의 지연</b> 옵션을 설정합니다.
UEFI 변수 액세스	다양한 수준의 고정 UEFI 변수를 제공합니다. <b>표준</b> (기본값)로 설정하면 UEFI 사양에 따라 운영 체제에서 UEFI 변수에 액세스할 수 있습니다. <b>통제</b> 로 설정하면 선택된 UEFI 변수가 환경 내에서 보호되고 새 UEFI 부팅 항목은 현재 부팅 순서의 마지막이 됩니다.
Secure Boot	BIOS가 보안 부팅 정책 내의 인증서를 사용하여 각 사전 부팅 이미지를 인증하는 경우 보안 부팅을 활성화합니다. 보안 부팅은 기본적으로 <b>비활성화</b> 로 설정됩니다.
보안 부팅 정책	보안 부팅 정책이 <b>표준</b> 인 경우 BIOS에서 시스템 제조업체의 키 및 인증서를 사용하여 사전 부팅 이미지를 인증할 수 있습니다. 보안 부팅 정책이 <b>사용자 정의</b> 인 경우 BIOS가 사용자 정의 키 및 인증서를 사용합니다. 기본적으로 보안 부팅 정책은 <b>표준</b> 입니다.
보안 부팅 정책 요약	보안 부팅이 인증된 이미지에 사용할 인증서 및 해시 목록을 표시합니다.
보안 부팅 사용자 정의 정책 설정	보안 부팅 사용자 정의 정책을 구성합니다. 이 옵션을 활성화하려면 보안 부팅 정책을 <b>사용자 정의</b> 옵션으로 설정합니다.

## 시스템 및 설정 암호 생성

### 필수 구성 요소

암호 점퍼가 활성화되어 있는지 확인합니다. 암호 점퍼는 시스템 암호 및 암호 설정 기능을 활성화하거나 비활성화합니다. 자세한 내용은 **시스템 보드 점퍼 및 커넥터**를 참조하십시오.

① **노트:** 암호 점퍼 설정이 비활성화되어 있는 경우 기존 시스템 암호 및 설치 암호가 삭제되고 시스템을 부팅하기 위해 시스템 암호를 제공하지 않아도 됩니다.

### 단계

- 1 시스템 설정을 시작하려면 전원 켜기 또는 시스템을 재시작한 직후에 F2 키를 누릅니다.
- 2 **시스템 설정 기본 메뉴** 화면에서 **시스템 BIOS > 시스템 보안**을 클릭합니다.
- 3 **시스템 보안** 화면에서 **암호 상태**가 **잠금 해제**로 설정되었는지 확인합니다.
- 4 **시스템 암호** 필드에 시스템 암호를 입력한 후 Enter 또는 Tab 키를 누릅니다.  
다음 지침을 따라 시스템 암호를 할당합니다.

시스템 암호를 다시 입력하라는 메시지가 나타납니다.

- 5 시스템 암호를 다시 입력하고 **확인**을 클릭합니다.
- 6 **암호 설정** 필드에 설정 암호를 입력한 후 Enter 또는 Tab 키를 누릅니다.  
설정 암호를 다시 입력하라는 메시지가 나타납니다.
- 7 설정 암호를 다시 입력하고 **확인**을 클릭합니다.
- 8 Esc를 눌러 시스템 BIOS 화면으로 돌아갑니다. Esc를 다시 누릅니다.  
변경 내용을 저장하라는 메시지가 표시됩니다.

① **노트:** 암호 보호 기능은 시스템을 재부팅해야만 적용됩니다.

## 시스템 암호를 사용하여 시스템 보안

### 이 작업 정보

설정 암호를 지정하면 시스템에서 시스템 암호 대신 설정 암호를 사용할 수 있습니다.

### 단계

- 1 시스템을 켜거나 재부팅합니다.
- 2 시스템 암호를 입력하고 Enter 키를 누릅니다.

### 다음 단계

암호 상태를 잠금으로 설정한 경우, 재부팅 시에 메시지가 나타나면 시스템 암호를 입력하고 Enter 키를 누릅니다.

- ① **노트:** 잘못된 시스템 암호를 입력하면 메시지가 나타나고 암호를 다시 입력하도록 요청합니다. 올바른 암호를 입력할 수 있는 기회는 세 번입니다. 세 번째 입력한 암호도 올바른 암호가 아닌 경우, 시스템이 작동 중지되어 전원을 꺼야 한다는 오류 메시지가 시스템에 표시됩니다. 시스템의 전원을 껐다가 다시 시작해도 올바른 암호를 입력할 때까지 이 오류 메시지가 표시됩니다.

## 시스템 및 설정 암호를 삭제 또는 변경

### 필수 구성 요소

- ① **노트:** 암호 상태가 잠금으로 설정된 경우에는 기존 시스템 암호 또는 설정 암호를 삭제하거나 변경할 수 없습니다.

### 단계

- 1 시스템 설정을 시작하려면 시스템을 켜거나 재시작한 직후에 F2 키를 누릅니다.
- 2 **시스템 설정 기본 메뉴** 화면에서 **시스템 BIOS** > **시스템 보안**을 클릭합니다.
- 3 **시스템 보안** 화면에서 **암호 상태**가 **잠금 해제**로 설정되었는지 확인합니다.
- 4 **설정 암호** 필드에서 기존 시스템 암호를 변경 또는 삭제한 후 Enter 또는 탭을 누릅니다.
- 5 **설정 암호** 필드에서, 기존 시스템 암호를 변경 또는 삭제한 후 Enter 또는 탭을 누릅니다.  
시스템 암호 및 설정 암호를 변경하면 새 암호를 다시 입력하라는 메시지가 표시됩니다. 시스템 암호 및 설정 암호를 삭제하면 삭제할지 여부를 확인하라는 메시지가 표시됩니다.
- 6 **시스템 BIOS** 화면으로 돌아가려면 Esc 키를 누릅니다. Esc 키를 다시 누르면 변경 내용을 저장하라는 메시지가 표시됩니다.

## 활성화된 설정 암호를 사용하여 시스템 작동

설정 암호를 활성화로 설정한 경우 시스템 설정 프로그램의 옵션을 수정하기 전에 정확한 설정 암호를 입력합니다.

세 번 이상 잘못된 암호를 입력하면 다음과 같은 메시지가 나타납니다.

```
Invalid Password! Number of unsuccessful password attempts: <x> System Halted! Must power down.
```

```
Password Invalid. Number of unsuccessful password attempts: <x> Maximum number of password attempts exceeded. System halted.
```

시스템을 종료하고 다시 시작해도 올바른 암호를 입력할 때까지 오류 메시지가 계속 표시됩니다. 다음과 같이 옵션이 설정된 경우는 예외입니다.

- **시스템 암호**가 **활성화**로 설정되어 있지 않고 **암호 상태** 옵션을 통해 잠기지 않은 경우 시스템 암호를 할당할 수 있습니다. 자세한 내용은 **시스템 보안 설정 세부 정보**(를) 참조하십시오.
- 그러나 이 경우에도 기존의 시스템 암호를 변경하거나 비활성화할 수는 없습니다.

- ① **노트:** 시스템 암호가 무단으로 변경되지 않도록 방지하려면 **설정 암호 옵션**과 **암호 상태 옵션**을 함께 사용할 수 있습니다.

## 중복 OS 제어

중복 OS 제어 화면을 사용하여 중복 OS 제어에 대한 중복 OS 정보를 설정할 수 있습니다. 이를 통해 시스템의 실제 복구 디스크를 설정할 수 있습니다.

## 중복 os 제어 보기

시스템 BIOS 화면을 보려면 다음 단계를 수행하십시오.

- 1 시스템을 켜거나 재시작합니다.
- 2 다음 메시지가 표시되면 즉시 F2를 누릅니다.

F2 = System Setup

① **노트:** F2 키를 누르기 전에 운영 체제가 로드되기 시작하면 시스템이 부팅을 완료하도록 한 다음 시스템을 재시작하고 다시 시도합니다.

- 3 시스템 설정 기본 메뉴 화면에서 시스템 BIOS를 클릭합니다.
- 4 시스템 BIOS 화면에서 SATA 설정을 클릭합니다.

## 중복 os 제어 화면 세부 정보

다음은 시스템 BIOS 설정 화면 세부 정보에 대한 설명입니다.

① **노트:** XC 시리즈 시스템은 NVDIMM-N, RAID 또는 UEFI 설정을 지원하지 않습니다.

옵션	설명
중복 OS 위치	<p>활성화하는 다음과 같은 장치에서 백업 디스크를 선택하려면 다음 단계를 따르십시오.</p> <ul style="list-style-type: none"><li>• 없음</li><li>• IDSDM</li><li>• AHCI 모드에서 SATA 포트</li><li>• boss PCIe 카드(내부.m. 2 드라이브)</li><li>• 내부 USB</li></ul> <p>① <b>노트:</b> BIOS에 포함되어 있지 않은 RAID 구성과 NVMe 카드는 이러한 구성에 있는 개별 드라이브를 구별할 수 있는 기능이 없습니다.</p>
전원 OS 상태	<p>① <b>노트:</b> 중복 OS 위치 가 없음으로 설정되는 경우 이 옵션은 비활성화됩니다.</p> <p>표시로 설정된 경우, 백업 디스크가 부팅 목록 및 OS에 표시됩니다. 숨김으로 설정된 경우 백업 디스크가 비활성화되어 부팅 목록과 OS에 표시되지 않습니다. 이 옵션의 기본 설정은 표시입니다.</p> <p>① <b>노트:</b> BIOS가 하드웨어에 장치를 비활성화하기 때문에 OS를 통해 액세스할 수 없습니다.</p>
중복 OS 부팅	<p>① <b>노트:</b> 중복 OS 위치 가 없음으로 설정되는 경우 또는 중복 OS 상태 가 숨김으로 설정되는 경우 이 옵션은 비활성화됩니다.</p> <p>활성화로 설정되어 있는 경우, BIOS는 중복 OS 위치에서 지정된 장치로 부팅됩니다. 비활성화로 설정된 경우, BIOS는 현재 부팅 목록 설정을 유지합니다. 이 옵션의 기본 설정은 활성화입니다.</p>

## 기타 설정

기타 설정 화면을 사용하여 자산 태그의 갱신, 시스템 날짜 및 시간의 변경과 같은 특정 기능을 수행할 수 있습니다.

## 기타 설정 보기

기타 설정 화면을 보려면 다음 단계를 수행하십시오.

- 1 시스템을 켜거나 재시작합니다.
  - 2 다음 메시지가 표시되면 즉시 F2를 누릅니다.  
F2 = System Setup
- ① | 노트:** F2 키를 누르기 전에 운영 체제가 로드되기 시작하면 시스템이 부팅을 완료하도록 한 다음 시스템을 재시작하고 다시 시도합니다.
- 3 시스템 설정 기본 메뉴 화면에서 시스템 BIOS를 클릭합니다.
  - 4 시스템 BIOS 화면에서 기타 설정을 클릭합니다.

## 기타 설정 세부 정보

기타 설정 화면 세부 정보는 다음과 같습니다.

**① | 노트:** XC 시리즈 시스템은 NVDIMM-N, RAID 또는 UEFI 설정을 지원하지 않습니다.

옵션	설명
System Time	시스템의 시간을 설정합니다.
System Date	시스템의 날짜를 설정합니다.
Asset Tag	자산 태그를 표시하며, 보안 및 추적 용도로 자산 태그를 수정할 수 있습니다.
키보드 NumLock	시스템 부팅 시 NumLock을 활성화할지 또는 비활성화할지 설정합니다. 기본적으로 이 옵션은 <b>켜기</b> 로 설정됩니다. <b>①   노트:</b> 84 키 키보드에는 이 옵션이 적용되지 않습니다.
오류 시 F1/F2 프롬프트	오류 시 F1/F2 프롬프트를 활성화하거나 비활성화합니다. 기본적으로 이 옵션은 <b>활성화</b> 로 설정됩니다. F1/F2 프롬프트는 키보드 오류 또한 포함합니다.
Load Legacy Video Option ROM	시스템 BIOS가 비디오 컨트롤러에서 레거시 비디오(INT 10H) 옵션 ROM을 로드할지 결정할 수 있습니다. 운영 체제에서 <b>활성화</b> 를 선택하면 UEFI 비디오 출력 표준을 지원하지 않습니다. 이 필드는 UEFI 부팅 모드에 대해서만 이용 가능합니다. <b>UEFI 보안 부팅</b> 모드가 활성화되어 있는 경우 이 필드를 <b>활성화</b> 로 설정할 수 없습니다.
Dell Wyse P25/P45 BIOS 액세스	Dell Wyse P25/P45 BIOS 액세스를 활성화 또는 비활성화합니다. 기본적으로 이 옵션은 <b>활성화</b> 로 설정됩니다.
전원 주기 요청	전원 주기 요청을 활성화하거나 비활성화합니다. 기본적으로 이 옵션은 <b>없음</b> 으로 설정됩니다.

## iDRAC 설정 유틸리티

iDRAC 설정 유틸리티는 UEFI를 사용하여 iDRAC 매개 변수를 설정하고 구성할 수 있는 인터페이스입니다. iDRAC 설정 유틸리티를 사용하여 다양한 iDRAC 매개 변수를 활성화하거나 비활성화할 수 있습니다.

**① | 노트:** XC 시리즈 시스템은 NVDIMM-N, RAID 또는 UEFI 설정을 지원하지 않습니다.

**① | 노트:** iDRAC 설정 유틸리티의 일부 기능에 액세스하려면 iDRAC Enterprise 라이선스를 업그레이드해야 합니다.

iDRAC 사용에 대한 자세한 내용은 [Dell.com/idracmanuals](http://Dell.com/idracmanuals)에서 *Dell Integrated Dell Remote Access Controller 사용 설명서*를 참조하십시오.

## 장치 설정

장치 설정을 통해 장치 매개 변수를 구성할 수 있습니다.

## Dell Lifecycle Controller

Dell Lifecycle Controller(LC)는 시스템 배포, 구성, 업데이트, 유지 관리, 진단을 비롯한 고급 내장형 시스템 관리 기능을 제공합니다. LC는 iDRAC 대역 외 솔루션 및 Dell 시스템 내장형 UEFI(Unified Extensible Firmware Interface) 응용프로그램의 일부로 제공됩니다.

① | **노트:** XC 시리즈 시스템은 NVDIMM-N, RAID 또는 UEFI 설정을 지원하지 않습니다.

## 내장형 시스템 관리

Dell Lifecycle Controller는 시스템의 수명 주기 전체에 걸쳐 고급 내장형 시스템 관리를 제공합니다. Lifecycle Controller는 부팅 순서 동안 시작될 수 있으며 운영 체제와 독립적으로 작동할 수 있습니다.

① | **노트:** 특정 플랫폼 구성에서는 Lifecycle Controller가 제공하는 일부 기능이 지원되지 않을 수 있습니다.

Lifecycle Controller 설정, 하드웨어 및 펌웨어 구성, 운영 체제 배포 등에 대한 자세한 내용은 [Dell.com/idracmanuals](http://Dell.com/idracmanuals)에서 Lifecycle Controller 설명서를 참조하십시오.

## 부팅 관리자

부팅 관리자 화면에서 부팅 옵션과 진단 유틸리티를 선택할 수 있습니다.

① | **노트:** XC 시리즈 시스템은 NVDIMM-N, RAID 또는 UEFI 설정을 지원하지 않습니다.

## 부팅 관리자 보기

### 이 작업 정보

부팅 관리자를 시작하려면 다음을 수행하십시오.

#### 단계

- 1 시스템을 켜거나 재시작합니다.  
여기에 단계 수행의 결과를 입력합니다(선택사항).
- 2 다음과 같은 메시지가 나타나면 F11을 누릅니다.  
F11 = Boot Manager

F11 키를 누르기 전에 운영 체제가 로드되기 시작하면 시스템이 부팅을 완료하게 한 다음 시스템을 재시작하고 다시 시도합니다.

## 부팅 관리자 기본 메뉴

메뉴 항목	설명
일반 부팅 계속	시스템에서는 먼저 부팅 순서의 첫 번째 항목에 해당하는 장치로 부팅을 시도합니다. 부팅 시도가 실패하면 부팅 순서의 다음 항목에 해당하는 장치로 부팅을 계속 시도합니다. 이러한 부팅 시도는 부팅에 성공하거나 시도할 부팅 옵션이 더 이상 없을 때까지 계속됩니다.
일회용 부팅 메뉴	부팅할 일회용 부팅 장치를 선택할 수 있는 부팅 메뉴에 액세스할 수 있습니다.
시스템 설정 시작	시스템 설정에 액세스할 수 있습니다.
출시 주기 컨트롤러	Boot Manager를 종료하고 Dell Lifecycle Controller 프로그램을 호출합니다.
시스템 유틸리티	시스템 진단 및 UEFI 셸과 같은 시스템 유틸리티 메뉴를 실행할 수 있습니다.

## 일회용 BIOS 부팅 메뉴

일회용 BIOS 부팅 메뉴를 사용하면 부팅할 부팅 장치를 선택할 수 있습니다.

## 시스템 유틸리티

시스템 유틸리티에는 실행할 수 있는 다음과 같은 유틸리티가 포함되어 있습니다.

- 진단 프로그램 시작
- BIOS 업데이트 파일 탐색기
- 시스템 재부팅

## PXE 부팅

PXE(preboot eXecution Environment) 옵션을 사용하여 네트워크에 연결된 시스템을 원격으로 부팅하고 구성할 수 있습니다.

**PXE 부팅** 옵션에 액세스하려면 시스템 부팅 후, BIOS 설정의 표준 부팅 순서를 사용하지 말고 POST 중에 F12 키를 누릅니다. 이렇게 하면 메뉴를 가져오지 않으며 네트워크 장치 관리가 허용되지 않습니다.

# 시스템 구성 요소 설치 및 분리

① **노트:** 시스템 구성 요소를 교체할 때는 최신 BIOS 및 iDRAC 버전으로 시스템을 업데이트해야 합니다. 자세한 내용은 [Dell.com/XCSeriesmanuals](http://Dell.com/XCSeriesmanuals)를 참조하십시오.

주제:

- 안전 지침
- 시스템 내부 작업을 시작하기 전에
- 시스템 내부 작업을 마친 후에
- 권장 도구
- 전면 베젤(선택 사항)
- 시스템 덮개
- 후면판 덮개
- 시스템 내부
- 공기 덮개
- 냉각 팬
- 시스템 메모리
- 프로세서 및 방열판
- 확장 카드 및 확장 카드 라이저
- iDSDM/vFlash 카드
- 네트워크 도터 카드
- 내장형 스토리지 컨트롤러 카드
- 하드 드라이브
- 하드 드라이브 후면판
- 시스템 배터리
- USB 모듈
- 전원 공급 장치
- 시스템 보드
- TPM(Trusted Platform Module)
- 제어판

## 안전 지침

- ⚠ **경고:** 시스템을 들어 올려야 할 경우에는 다른 사람의 도움을 받으십시오. 부상당할 우려가 있으므로 혼자 힘으로 시스템을 들어 올리지 마십시오.
- ⚠ **경고:** 시스템이 켜져 있는 상태에서 시스템 덮개를 열거나 분리하면 감전 위험에 노출될 수 있습니다.
- ⚠ **주의:** 덮개가 없는 상태로 5분 넘게 시스템을 작동하지 마십시오. 시스템 덮개가 없는 상태에서 시스템을 작동하면 부품이 손상될 수 있습니다.
- ⚠ **주의:** 대부분의 수리는 인증받은 서비스 기술자가 수행해야 합니다. 문제 해결이나 간단한 수리에 한해 제품 문서에 승인된 대로 또는 온라인/전화 서비스 및 지원팀이 안내하는 대로 사용자가 직접 처리할 수 있습니다. Dell의 승인을 받지 않은 서비스 작업으로 인한 손상에 대해서는 보상을 받을 수 없습니다. 제품과 함께 제공된 안전 지침을 읽고 따르십시오.

- ① **노트:** 시스템 내부의 구성요소를 다룰 때는 항상 정전기 방지 매트 및 접지대를 사용하는 것이 좋습니다.
- ① **노트:** Dell EMC는 시스템 내부의 부품을 다룰 때는 항상 정전기 방지 매트와 접지대를 사용하는 것을 권장합니다.
- ① **노트:** 적절한 작동 및 냉각을 유지하려면 시스템 및 시스템 팬의 모든 베이에 부품 또는 보호물이 항상 장착되어 있어야 합니다.

## 시스템 내부 작업을 시작하기 전에

### 필수 구성 요소

안전 지침에 나열된 안전 지침을 따릅니다.

### 단계

- 1 연결된 주변 장치와 시스템을 끕니다.
- 2 전원 콘센트에서 시스템을 분리하고 주변 장치도 분리합니다.
- 3 해당하는 경우, 랙에서 시스템을 분리합니다.  
자세한 내용은 [Dell.com/XCseriesmanuals](http://Dell.com/XCseriesmanuals)의 *레일 설치 안내서*를 참조하십시오.
- 4 시스템 덮개를 분리합니다.

## 시스템 내부 작업을 마친 후에

### 필수 구성 요소

안전 지침의 안전 지침을 따릅니다.

### 단계

- 1 시스템 덮개를 설치합니다.
- 2 해당하는 경우, 랙에 시스템을 설치합니다.  
자세한 내용은 [Dell.com/XCseriesmanuals](http://Dell.com/XCseriesmanuals)의 *레일 설치 안내서*를 참조하십시오.
- 3 주변 장치를 다시 장착하고 시스템을 전원 콘센트에 연결합니다.
- 4 연결된 주변 장치와 시스템을 켭니다.

## 권장 도구

분리 및 설치 절차를 수행하려면 다음과 같은 도구가 필요합니다.

- 베젤 잠금 장치 키  
키는 시스템에 베젤이 포함되어 있는 경우에만 필요합니다.
- # 1 십자 드라이버
- # 2 십자 드라이버
- 1/4인치 납작 머리 드라이버
- Torx #T30 십자 드라이버
- 손목 접지대

DC 전원 공급 장치용 케이블을 조립하려면 다음과 같은 도구가 필요합니다.

- AMP 90871-1 핸드 크리핑 도구 또는 이에 상당하는 도구
- Tyco Electronics 58433-3 또는 이에 상당하는 도구
- 10 AWG 크기의 단선 또는 연선 절연 구리선으로부터 절연체를 제거할 수 있는 와이어 스트리퍼 플라이어

① **노트:** 알파 와이어 부품 번호 3080 또는 이에 상당하는 선(65/30 연선)을 사용합니다.

# 전면 베젤(선택 사항)

시스템 브랜딩을 표시하기 위해 시스템 전면에 금속 베젤(선택 사항)이 장착되어 있습니다. 베젤 잠금 장치는 하드 드라이브에 대한 무단 액세스를 방지하는 데 사용됩니다. 다음과 같은 두 가지 버전의 베젤을 사용할 수 있습니다.

- LCD 패널 포함
- LCD 패널 포함 안 함

LCD 패널이 포함된 베젤의 경우 LCD 패널에서 시스템 상태를 볼 수 있습니다. 자세한 내용은 [LCD 패널을\(를\)](#) 참조하십시오.

LCD 베젤은 핫플러그가 가능하며 최초 주문 시 시스템에 LCD 베젤을 포함하지 않은 경우에도 서버의 브랜딩이 동일하면 사용이 가능합니다.

# 전면 베젤(선택 사항) 분리

LCD 패널이 포함된 전면 베젤(선택 사항)을 분리하는 절차와 LCD 패널이 없는 전면 베젤을 분리하는 절차는 동일합니다.

### 필수 구성 요소

[안전 지침](#)의 안전 지침을 따릅니다.

### 단계

- 1 베젤 키를 사용하여 베젤 잠금을 해제합니다.
- 2 분리 버튼을 누르고 베젤 왼쪽 끝을 당깁니다.
- 3 오른쪽 끝을 고리에서 분리하여 베젤을 분리합니다.



그림 14. LCD 패널이 포함된 전면 베젤(선택 사항) 분리

# 전면 베젤(선택 사항) 설치

LCD 패널이 포함된 전면 베젤(선택 사항)을 설치하는 절차와 LCD 패널이 없는 전면 베젤을 설치하는 절차는 동일합니다.

### 필수 구성 요소

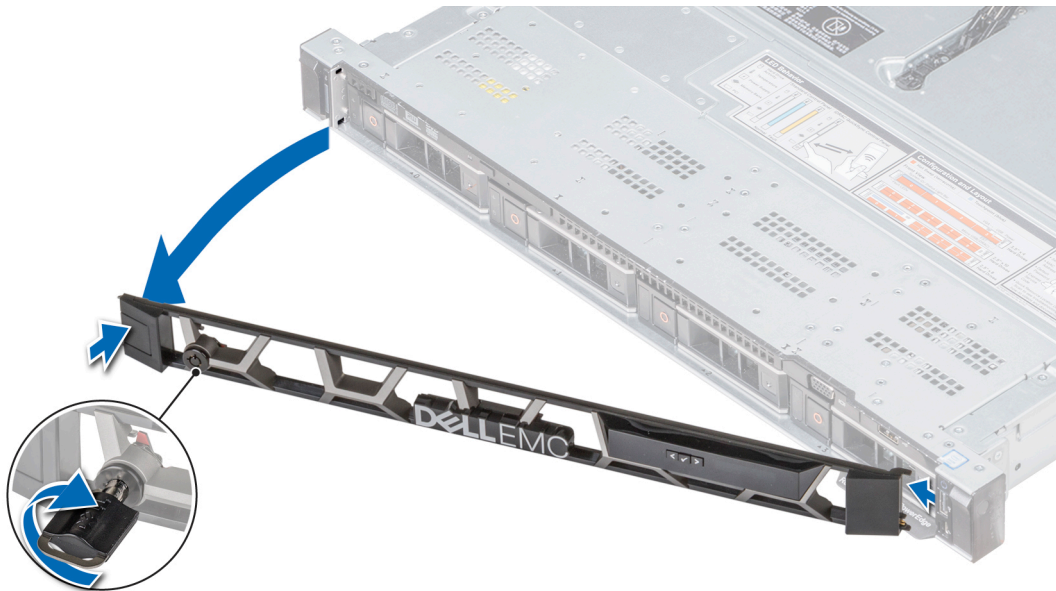
[안전 지침](#)의 안전 지침을 따릅니다.

## 단계

- 1 베젤 키를 찾아 분리합니다.  
**① | 노트:** 베젤 키는 LCD 베젤 패키지의 일부입니다.
- 2 베젤의 오른쪽 끝을 시스템에 맞춰 삽입합니다.
- 3 분리 단추를 누르고 베젤 왼쪽 끝을 시스템에 맞춥니다.
- 4 키를 사용하여 베젤을 잠급니다.



그림 15. LCD 패널이 포함된 전면 베젤(선택 사항) 설치

# 시스템 덮개

시스템 덮개는 전체 시스템을 안전하게 보호해 주며, 시스템 내부의 공기 흐름을 적절하게 유지하는 데 도움이 됩니다.

## 시스템 덮개 분리

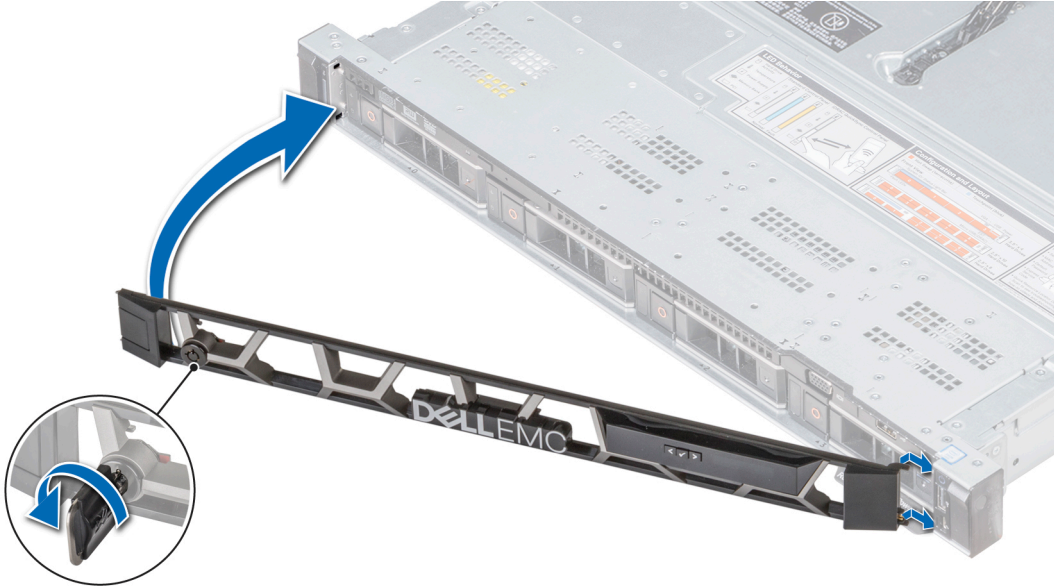
### 전제조건

- 1 안전 지침의 안전 지침을 따릅니다.
- 2 연결된 주변장치와 시스템을 끄십시오.
- 3 전원 콘센트에서 시스템을 분리하고 주변 장치도 분리합니다.

### 단계

- 1 납작 머리 드라이버 또는 십자 드라이버를 사용하여 분리 래치 잠금 장치를 시계 반대 방향으로 돌려 잠금 해제 위치에 놓습니다.
- 2 시스템 덮개가 뒤로 나올 때까지 래치를 들어 올리고 시스템 덮개의 탭을 시스템의 가이드 슬롯에서 분리합니다.
- 3 덮개의 양쪽을 잡고 시스템에서 덮개를 들어올려 꺼냅니다.



그림 16 . 시스템 덮개 분리

## 시스템 덮개 장착

### 전제조건

- 1 안전 지침의 안전 지침을 따릅니다.
- 2 모든 내부 케이블이 올바르게 배선되고 연결되어 공구 또는 다른 부품이 시스템 내부에 남아 있지 않는지 확인합니다.

### 단계

- 1 시스템 덮개의 탭을 시스템의 가이드 슬롯에 맞춥니다.
- 2 시스템 덮개 래치를 아래로 누릅니다.  
시스템 덮개가 앞으로 밀리면서 시스템 덮개의 탭이 시스템의 가이드 슬롯에 맞춰지고 시스템 덮개 래치가 제자리에 고정됩니다.
- 3 납작 머리 드라이버 또는 십자 드라이버를 사용하여 분리 래치 잠금 장치를 시계 방향으로 돌려 잠금 위치에 놓습니다.



그림 17. 시스템 덮개 장착

#### 다음 단계

- 1 주변 장치를 다시 장착하고 시스템을 전원 콘센트에 연결합니다.
- 2 연결된 주변장치와 시스템을 켜십시오.

## 후면판 덮개

### 후면판 덮개 분리

#### 전제조건

- 1 안전 지침의 안전 지침을 따릅니다.
- 2 시스템 내부 작업을 시작하기 전의 절차를 따릅니다.

#### 단계

- 1 후면판 덮개에 표시된 화살표 방향으로 후면판 덮개를 밀니다.
- 2 시스템에서 후면판 덮개를 들어 올려 빼냅니다.



그림 18. 후면판 덮개 분리

## 후면판 덮개 설치

### 필수 구성 요소

안전 지침의 안전 지침을 따릅니다.

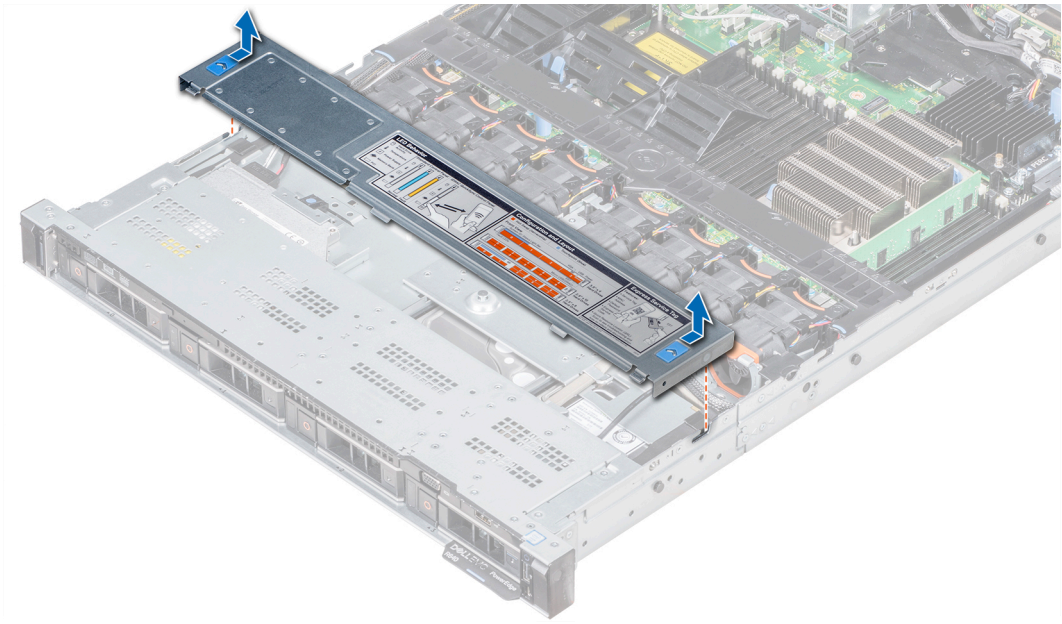
### 단계

- 1 후면판 덮개를 시스템의 가이드 슬롯에 맞춥니다.
- 2 덮개가 제자리에 고정될 때까지 시스템 앞쪽으로 후면판 덮개를 밀습니다.



그림 19. 후면판 덮개 설치

**다음 단계**

시스템 내부 작업을 마친 후의 절차를 따릅니다.

## 시스템 내부

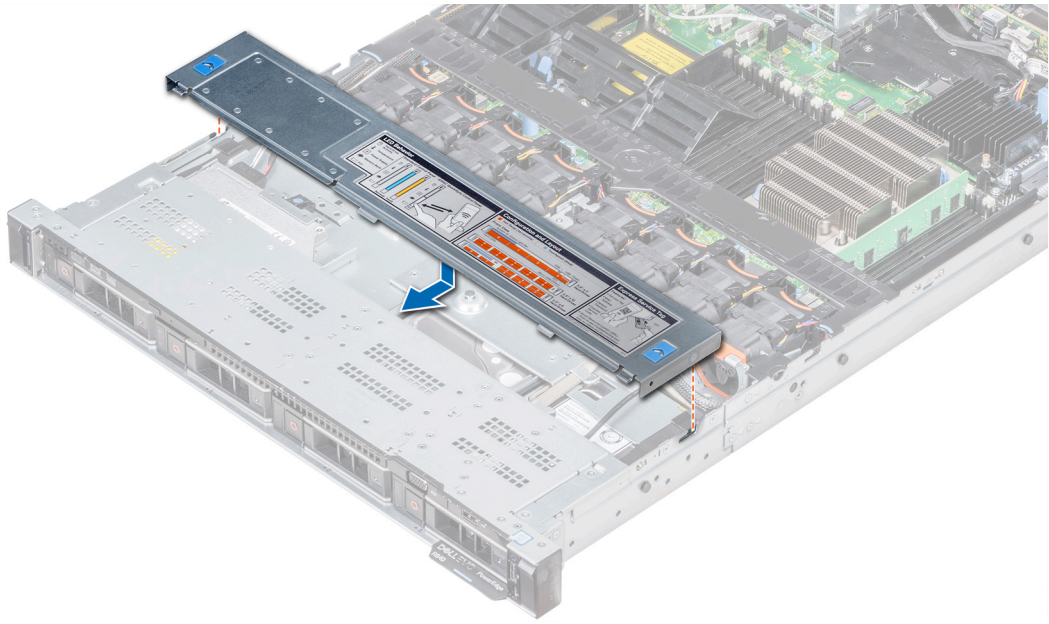
**△ 주의:** 대부분의 수리는 인증받은 서비스 기술자가 수행해야 합니다. 문제 해결이나 간단한 수리에 한해 제품 문서에 승인된 대로 또는 온라인/전화 서비스 및 지원팀이 안내하는 대로 사용자가 직접 처리할 수 있습니다. Dell의 승인을 받지 않은 서비스 작업으로 인한 손상에 대해서는 보상을 받을 수 없습니다. 제품과 함께 제공된 안전 지침을 읽고 따르십시오.

**① 노트:** 핫 스왑 가능한 구성부품은 주황색으로 표시되고, 구성부품의 접촉점은 파란색으로 표시됩니다.

그림 20. 시스템 내부 - 3 PCIe 확장 라이저

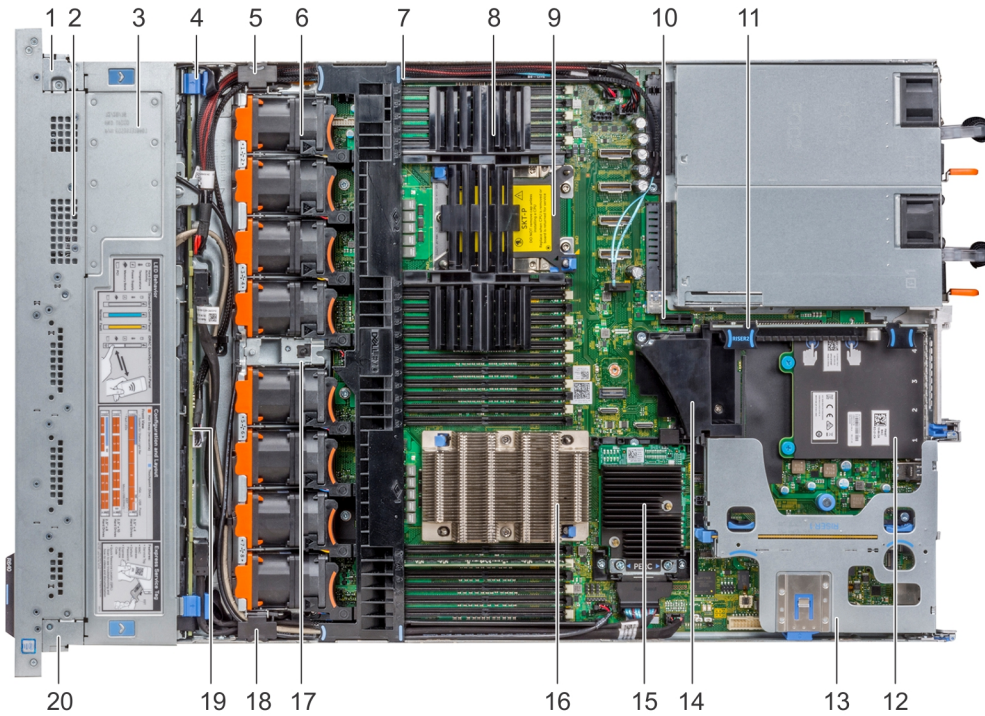

- |    |                  |    |                    |
|----|------------------|----|--------------------|
| 1  | 오른쪽 제어판 케이블 덮개   | 2  | 하드 드라이브 케이지        |
| 3  | 후면판 덮개           | 4  | 후면판 분리 래치          |
| 5  | 케이블 연결 래치        | 6  | 냉각 팬(8개)           |
| 7  | 공기 덮개            | 8  | 프로세서 및 DIMM 보호물    |
| 9  | 프로세서 2 슬롯        | 10 | iDRAC/vFlash 모듈 슬롯 |
| 11 | 확장 라이저 2 A       | 12 | 네트워크 도터 카드         |
| 13 | 확장 라이저 1 A       | 14 | PCIe 덮개            |
| 15 | 내장형 스토리지 컨트롤러 카드 | 16 | 프로세서 1             |
| 17 | 침입 스위치           | 18 | 케이블 연결 래치          |
| 19 | 하드 드라이브 후면판      | 20 | 왼쪽 제어판 케이블 덮개      |

## 공기 덮개

공기 덮개는 시스템 전체에 공기 흐름을 보냅니다. 공기 덮개는 시스템이 과열되는 것을 차단하며 시스템 내부에 공기 흐름을 균일하게 유지하는 데 사용됩니다.

## 공기 덮개 분리

### 전제조건

**⚠ 주의:** 공기 덮개가 분리된 상태로 시스템을 작동시키지 마십시오. 시스템이 빠르게 과열되어 시스템이 종료되거나 데이터 손실이 발생할 수 있습니다.

- 1 안전 지침의 안전 지침을 따릅니다.
- 2 시스템 내부 작업을 시작하기 전의 절차를 따릅니다.

### 단계

공기 덮개의 양쪽 끝을 잡고 들어 올려 시스템에서 빼냅니다.



그림 21. 공기 덮개 분리

#### 다음 단계

해당하는 경우 공기 덮개를 설치합니다.

## 공기 덮개 장착

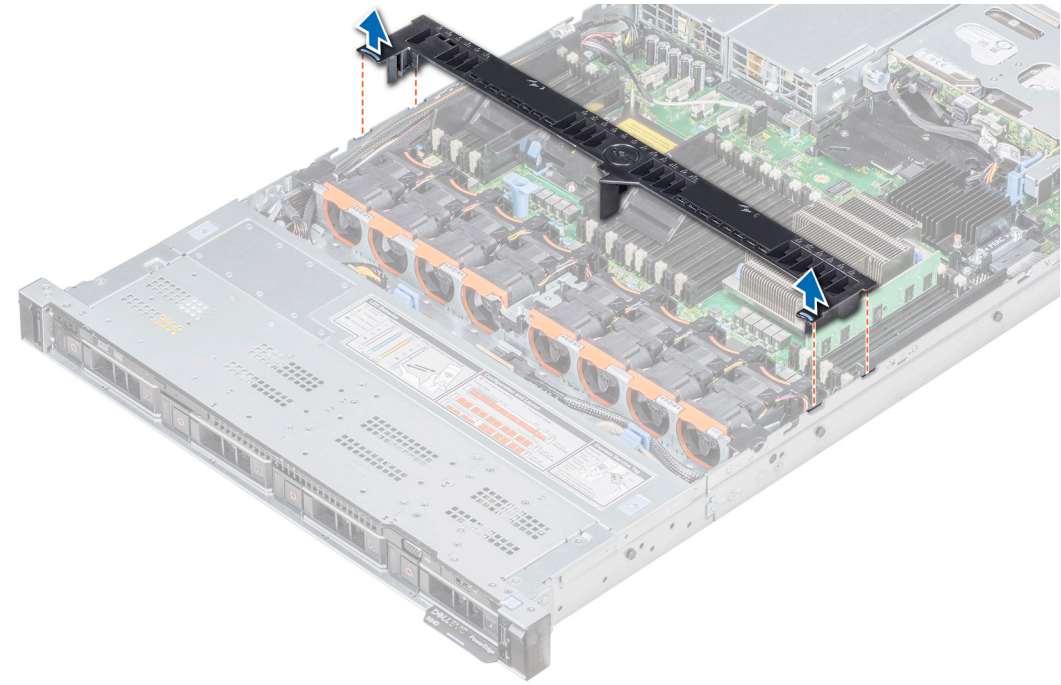
#### 전제조건

- 1 안전 지침의 안전 지침을 따릅니다.
- 2 해당되는 경우, 시스템 내부의 케이블을 시스템 벽을 따라 배선하고 케이블 래치를 사용하여 케이블을 고정합니다.

#### 단계

- 1 공기 덮개의 탭을 시스템의 슬롯에 맞춥니다.
- 2 단단히 고정될 때까지 공기 덮개를 시스템 쪽으로 내립니다.  
단단히 장착되면 공기 덮개에 표시된 메모리 소켓 번호가 해당하는 메모리 소켓과 일치하게 됩니다.



그림 22. 공기 덮개 장착

#### 다음 단계

- 1 시스템 내부 작업을 마친 후의 절차를 따릅니다.

## 냉각 팬

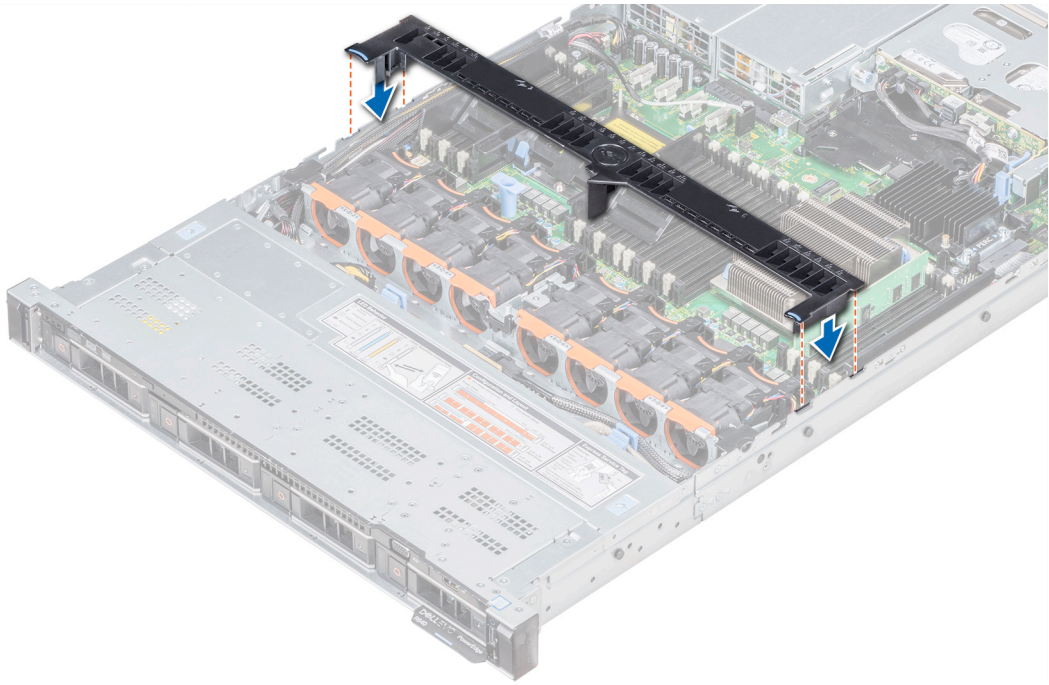
시스템은 최대 8개의 표준 또는 고성능 냉각 팬을 지원합니다.

#### ① 노트:

- 고성능 팬은 냉각 팬 상단에 파란색 레이블로 구분할 수 있습니다.
- 표준 및 고성능 냉각 팬을 혼합하여 사용할 수 없습니다.
- 나열된 각 팬은 시스템의 관리 소프트웨어에서 해당 팬 번호를 참조합니다. 특정 팬에 문제가 있으면 시스템에 있는 팬 번호를 통해 적절한 팬을 간단히 식별하고 교체할 수 있습니다.

## 냉각 팬 분리

표준 및 고성능 팬의 분리 절차는 동일합니다.

#### 전제조건

- ⚠ **경고:** 시스템이 켜져 있는 상태에서 덮개를 열거나 분리하면 감전의 위험에 노출될 수 있습니다. 냉각 팬을 분리하거나 설치하는 중에는 각별한 주의가 요구됩니다.
- ⚠ **주의:** 냉각 팬은 핫 스왑 가능합니다. 시스템이 켜져 있는 상태에서 적절한 냉각 상태를 유지하려면 팬을 한 번에 하나만 교체합니다.

- 1 안전 지침의 안전 지침을 따릅니다.
- 2 공기 덮개를 분리합니다.

## 단계

- 1 냉각 팬의 접촉점을 잡고 팬을 들어 올려 시스템 보드에 있는 커넥터에서 팬에 있는 커넥터를 분리합니다.
- 2 시스템에서 팬을 들어 올립니다.



그림 23. 냉각 팬 분리

## 다음 단계

해당하는 경우 냉각 팬을 설치합니다.

# 냉각 팬 설치

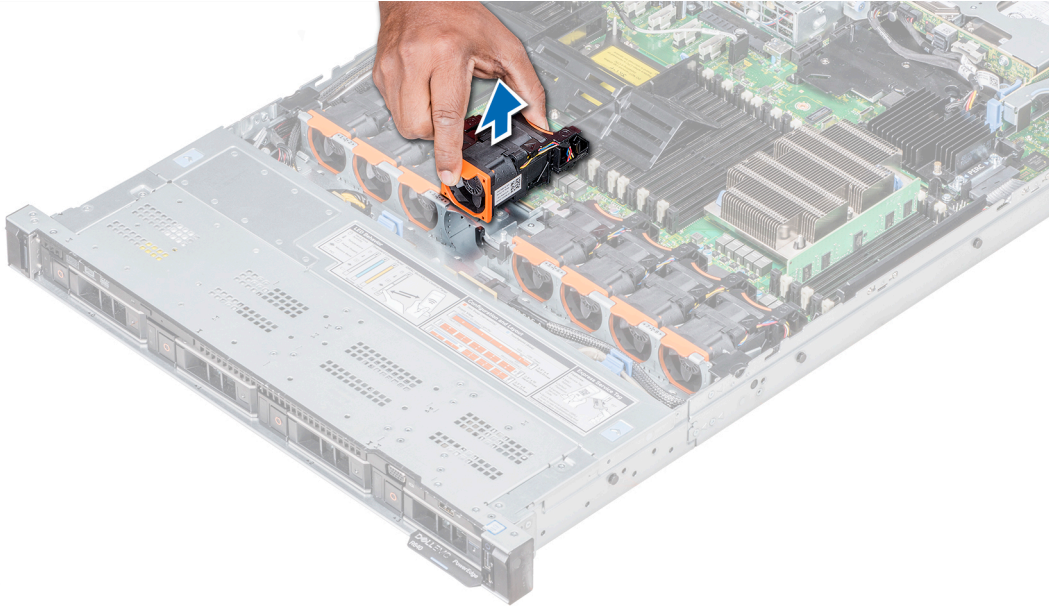
표준 및 고성능 팬의 설치 절차는 동일합니다.

## 전제조건

**⚠ 경고:** 시스템이 켜져 있는 상태에서 시스템 덮개를 열거나 분리하면 감전의 위험에 노출될 수 있습니다. 냉각 팬을 분리하거나 설치하는 중에는 매우 주의해야 합니다.

**⚠ 주의:** 냉각 팬은 핫 스왑 가능합니다. 시스템이 켜져 있는 상태에서 적절한 냉각 상태를 유지하려면 팬을 한 번에 하나만 교체합니다.

안전 지침의 안전 지침을 따릅니다.

## 단계

- 1 냉각 팬의 접촉점을 잡고 냉각 팬의 커넥터를 시스템 보드의 커넥터에 맞춥니다.
- 2 팬이 커넥터에 완전히 장착될 때까지 접촉점을 눌러 냉각 팬을 밀습니다.



그림 24. 냉각 팬 설치

#### 다음 단계

공기 덮개를 설치합니다.

## 시스템 메모리

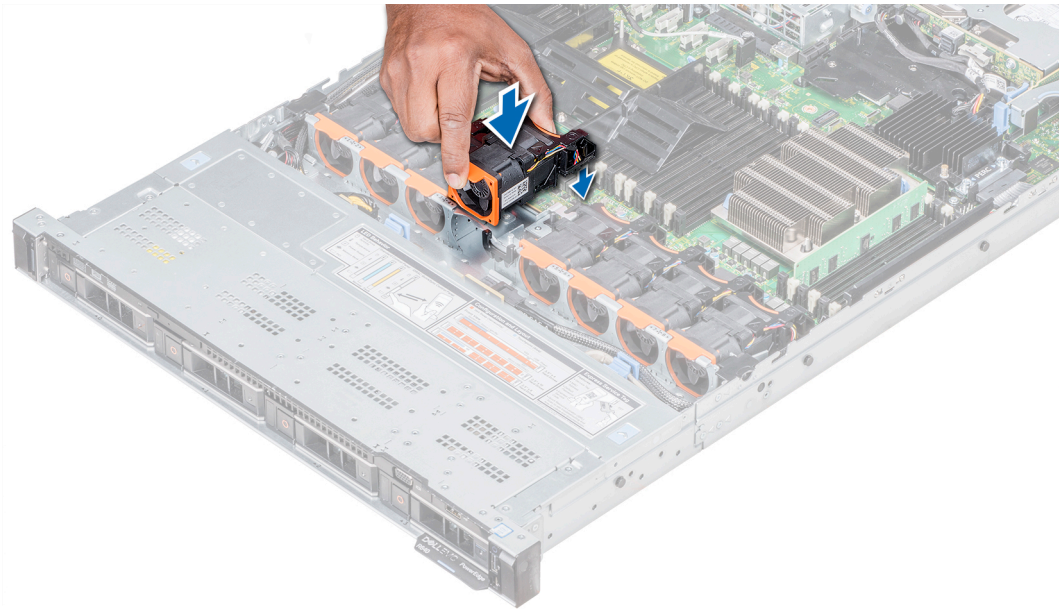
이 시스템은 DDR4 RDIMM(Registered DIMM) 및 LRDIMM(Load Reduced DIMM)을 지원합니다. 시스템 메모리는 프로세서에서 실행하는 지침을 보유합니다.

**① | 노트: MT/s는 DIMM 속도를 초당 메가전송 단위로 나타냅니다.**

메모리 버스 작동 주파수는 다음 요인에 따라 2667 MT/s, 2400 MT/s 또는 2133 MT/s일 수 있습니다.

- DIMM 유형(RDIMM 또는 LRDIMM)
- 채널당 장착된 DIMM의 수
- 선택한 시스템 프로필(예: 최적화된 성능 또는 사용자 지정은 [고속 또는 저속으로 실행할 수 있습니다])
- 프로세서의 지원되는 최대 DIMM 주파수

시스템은 12개 소켓씩 두 집합으로 나뉘는 24개의 메모리 소켓을 가지고 있으며 각 프로세서당 하나의 집합이 할당됩니다. 각각의 12개 소켓 집합은 6개의 채널로 구성됩니다. 각 채널에서 첫 번째 소켓의 분리 탭은 흰색으로 표시되고, 두 번째 소켓의 분리 탭은 검은색으로 표시됩니다.



그림 25. 시스템 메모리 외관

메모리 채널은 다음과 같이 구성됩니다.

표 36. 메모리 채널

프로세서	채널 0	채널 1	채널 2	채널 3	채널 4	채널 5
프로세서 1	슬롯 A1, A7	슬롯 A2, A8	슬롯 A3, A9	슬롯 A4, A10	슬롯 A5, A11	슬롯 A6, A12
프로세서 2	슬롯 B1, B7	슬롯 B2, B8	슬롯 B3, B9	슬롯 B4, B10	슬롯 B5, B11	슬롯 B6, B12

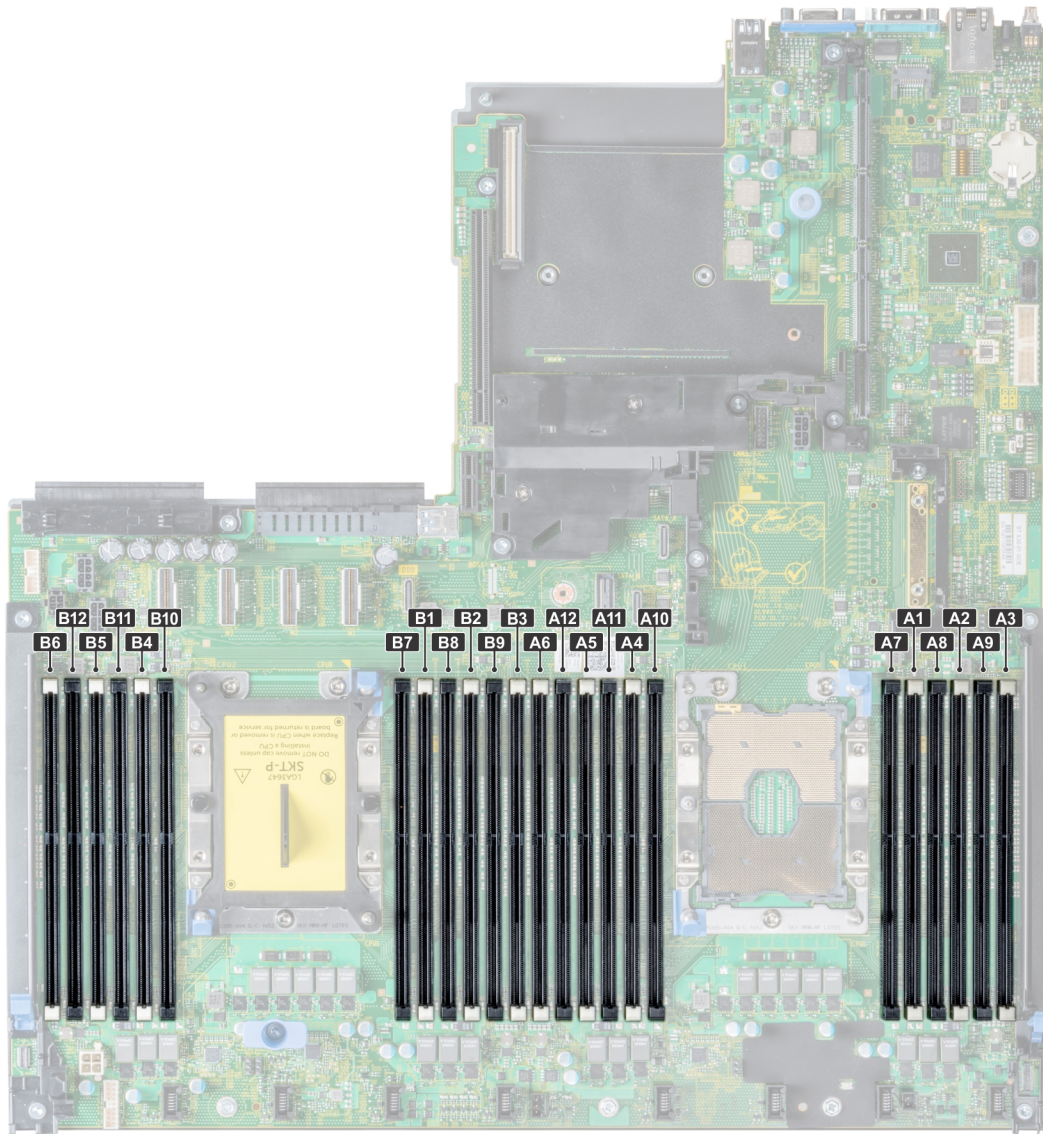
## 일반 메모리 모듈 설치 지침

① **노트:** 이 지침을 준수하지 않고 시스템의 메모리를 구성하면 시스템이 부팅되지 않거나, 메모리를 구성하는 동안 시스템이 중단되거나, 메모리가 줄어든 상태로 시스템이 작동될 수 있습니다.

이 시스템은 유연한 메모리 구성을 지원하므로, 시스템은 모든 유효한 칩셋 아키텍처에 따라 구성되고 해당 구성에서 실행될 수 있습니다. 다음은 메모리 모듈 설치에 권장되는 지침입니다.

- RDIMM과 LRDIMM을 혼합하여 사용할 수 없습니다.
- x4 및 x8 DRAM 기반 메모리 모듈은 혼합될 수 있습니다. 자세한 내용은 [모드별 지침](#)(을) 참조하십시오.
- 랭크 개수에 관계없이 채널당 최대 2개의 RDIMM을 장착할 수 있습니다.
- 랭크 개수에 관계없이 채널당 최대 2개의 LRDIMM을 장착할 수 있습니다.
- 각각 다른 속도를 가진 메모리 모듈이 설치되면 설치된 메모리 모듈 중 가장 느린 모듈의 속도로 작동하거나 시스템 DIMM 구성에 따라 더 느린 속도로 작동하게 됩니다.
- 프로세서가 설치된 경우에만 메모리 모듈 소켓을 채우십시오. 단일 프로세서 시스템의 경우 A1-A12 소켓을 사용할 수 있습니다. 듀얼 프로세서 시스템의 경우에는 A1-A12 소켓 및 B1-B12 소켓을 사용할 수 있습니다.
- 흰색 분리 탭이 있는 모든 소켓을 먼저 채우고 검정색 분리 탭이 있는 소켓을 채웁니다.
- 다른 용량의 메모리 모듈을 함께 사용할 때 용량이 가장 큰 메모리 모듈 소켓을 먼저 장착합니다. 예를 들어, 8GB 및 16GB DIMM을 혼합하려면 흰색 분리 탭이 있는 소켓에 16GB DIMM을 설치하고 검정색 분리 탭이 있는 소켓에 8GB DIMM을 장착합니다.
- 듀얼 프로세서 구성에서 각 프로세서에 대한 메모리 구성은 동일해야 합니다. 예를 들어, 프로세서 1에 대해 소켓 A1을 장착하는 경우 프로세서 2에 대해 소켓 B1을 장착합니다.
- 각 프로세서에 대한 메모리 구성은 동일해야 합니다. 예를 들어, 프로세서 1에 대해 소켓 A1을 장착하는 경우 프로세서 2에 대해 소켓 B1을 장착합니다.
- 다른 메모리 장착 규칙을 따르는 경우라면 크기가 서로 다른 메모리 모듈을 혼합할 수 있습니다(예: 8GB 메모리 모듈과 16GB 메모리 모듈이 혼합될 수 있음).
- 시스템에 세 개 이상의 DIMM 혼합은 지원되지 않습니다.
- 성능을 극대화하려면 프로세서당 6개의 메모리 모듈(채널당 1개의 DIMM)을 동시에 장착합니다.

① | **노트:** 시스템이 성능에 최적화되어 있으며 Dell EMC는 메모리 설정 변경을 권장하지 않습니다.

## 모드별 지침

6개의 메모리 채널이 각 프로세서에 할당됩니다. 허용되는 구성은 선택한 메모리 모드에 따라 달라집니다.

### 메모리 최적화(독립형 채널) 모드

이 모드는 x4 장치 폭을 사용하는 메모리 모듈에 대해서만 SDDC(단일 장치 데이터 정정)를 지원하고, 특정한 방식의 슬롯 채우기를 요구하지 않습니다.

### 메모리 스페어링

① | **노트:** 메모리 스페어링을 사용하려면 시스템 설정의 BIOS 메뉴에서 이 기능을 활성화해야 합니다.

#### 표 37. 메모리 스페어링

메모리 스페어링(단일 랭크)	메모리 스페어링에서 스페어로 채널당 하나의 랭크를 할당합니다. 랭크 또는 채널에 과도하게 많은 수정 가능한 오류가 발생하는 경우, 운영 체제를 실행하는 동안 예비 영역으로 오류가 이동되어 수정할 수 없는 오류가 발생하지 않도록 방지합니다. 채널당 2개 이상의 랭크가 필요합니다.
메모리 스페어링(다중 랭크)	메모리 스페어링에서 스페어로 채널당 두 개의 랭크를 할당합니다. 랭크 또는 채널에 과도하게 많은 수정 가능한 오류가 발생하는 경우, 운영 체제를 실행하는 동안 예비 영역으로 오류가 이동되어 수정할 수 없는 오류가 발생하지 않도록 방지합니다. 채널당 3개 이상의 랭크가 필요합니다.

단일 랭크 메모리 스페어링이 활성화된 경우 운영 체제에서 사용 가능한 시스템 메모리는 채널당 랭크 1개만큼 줄어듭니다. 예를 들어, 16GB 이중 랭크 메모리 모듈 24개를 포함하는 듀얼 프로세서 구성에서 사용 가능한 시스템 메모리는 384GB(24(메모리 모듈) ×

16GB)가 아니라 288GB(3/4(랭크/채널) × 16(메모리 모듈) × 16GB)입니다. 단일 랭크 스페어링 또는 다중 랭크 스페어링 여부에 따라 계산식이 바뀝니다. 다중 랭크 스페어링의 경우 곱하는 수가 1/2(랭크/채널)이 됩니다.

① **노트:** 메모리 스페어링은 수정할 수 없는 다중 비트 오류에 대한 보호를 제공하지 않습니다.

## 메모리 미러링

메모리 미러링은 가장 강력한 메모리 모듈 안정성 모드를 제공하여 수정할 수 없는 다중 비트 오류에 대한 보호를 향상시킵니다. 미러링 구성에서 사용 가능한 총 시스템 메모리는 설치된 총 물리적 메모리의 절반입니다. 설치된 메모리의 절반은 활성 상태의 메모리 모듈을 미러링하는 데 사용됩니다. 수정할 수 없는 오류가 발생하면 시스템은 미러링된 복사본으로 전환됩니다. 이를 통해 SDDC(Single Device Data Correction) 및 다중 비트 보호가 가능해집니다.

메모리 모듈 설치 지침은 다음과 같습니다.

- 메모리 모듈은 크기, 속도 및 기술 면에서 동일해야 합니다.
- 메모리 미러링을 활성화하려면 메모리 모듈이 CPU당 6개 세트에 장착되어 있어야 합니다.

표 38. 메모리 설치 규칙

프로세서	구성	메모리 장착	메모리 설치 정보
듀얼 CPU(CPU1으로 시작. CPU1 및 CPU2 설치가 일치해야 함)	최적화된(독립 채널) 설치 순서	C1{1}, C2{1}, C1{2}, C2{2}, C1{3}, C2{3}...	CPU당 DIMM 수가 홀수여도 됩니다.

## 메모리 모듈 분리

### 전제조건

- 1 안전 지침의 안전 지침을 따릅니다.
- 2 시스템 내부 작업을 시작하기 전의 절차를 따릅니다.
- 3 해당하는 경우 공기 덮개를 분리합니다.

**⚠ 경고:** 시스템의 전원을 끈 후 메모리 모듈을 냉각시킬 수 있습니다. 메모리 모듈을 다룰 때에는 카드 모서리를 잡고 메모리 모듈의 구성 요소 또는 금속 접촉면을 만지지 않도록 하십시오.

**⚠ 주의:** 시스템이 충분히 냉각되도록 하려면 채워지지 않은 메모리 소켓에 메모리 모듈 보호물을 설치해야 합니다. 해당 소켓에 메모리 모듈을 설치하려는 경우에만 메모리 모듈 보호물을 분리하십시오.

### 단계

- 1 해당하는 메모리 모듈 소켓을 찾습니다.
  - ⚠ 주의:** 메모리 모듈 가운데 부분 또는 금속 접촉면을 만지지 않고 카드 모서리로 메모리 모듈을 잡아야 합니다.
- 2 메모리 모듈 소켓의 양쪽 끝에 있는 배출기를 바깥쪽으로 밀어 소켓에서 메모리 모듈을 분리합니다.
- 3 메모리 모듈을 시스템에서 들어 올려 분리합니다.



그림 26. 메모리 모듈 분리

### 다음 단계

- 1 메모리 모듈을 설치합니다.
- 2 메모리 모듈을 영구적으로 분리하는 경우 메모리 모듈 보호물을 설치합니다. 메모리 모듈 보호물을 설치하는 절차는 메모리 모듈 설치와 동일합니다.

## 메모리 모듈 설치

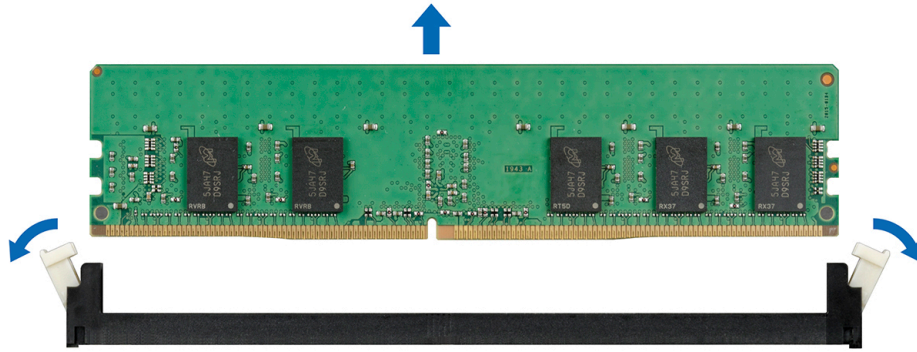
### 필수 구성 요소

안전 지침의 안전 지침을 따릅니다.

**△ 주의:** 시스템이 충분히 냉각되도록 하려면 채워지지 않은 메모리 소켓에 메모리 모듈 보호물을 설치해야 합니다. 해당 소켓에 메모리 모듈을 설치하려는 경우에만 메모리 모듈 보호물을 분리하십시오.

### 단계

- 1 해당하는 메모리 모듈 소켓을 찾습니다.
  - △ 주의:** 메모리 모듈 가운데 부분 또는 금색 접촉면을 만지지 않고 카드 모서리로 메모리 모듈을 잡아야 합니다.
  - △ 주의:** 설치 중에 메모리 모듈 또는 메모리 모듈 소켓의 손상을 방지하려면 메모리 모듈을 구부리거나 휘지 마십시오. 메모리 모듈의 양쪽 끝을 동시에 삽입합니다.
- 2 메모리 모듈을 소켓에 삽입하려면 메모리 모듈 소켓의 배출기를 밖으로 엽니다.
- 3 메모리 모듈의 에지 커넥터를 메모리 모듈 소켓의 맞춤 키와 맞추고 메모리 모듈을 소켓에 삽입합니다.
  - △ 주의:** 메모리 모듈의 중심부에 힘을 가하면 안됩니다. 메모리 모듈 양쪽 끝에 동일하게 힘을 가해야 합니다.
  - ① 노트:** 메모리 모듈 소켓에는 메모리 모듈을 한 방향으로만 소켓에 설치할 수 있는 맞춤 키가 있습니다.
- 4 소켓 레버가 제자리에 끼워질 때까지 엄지 손가락으로 메모리 모듈을 단단히 누릅니다.



그림 27. 메모리 모듈 설치

#### 다음 단계

- 1 해당하는 경우 공기 덮개를 설치합니다.
- 2 시스템 내부 작업을 마친 후의 절차를 따릅니다.
- 3 메모리 모듈이 올바르게 설치되었는지 확인하려면 F2 키를 누르고 시스템 설정 메인 메뉴 > 시스템 BIOS > 메모리 설정으로 이동합니다. 메모리 설정 화면에서, 시스템 메모리 크기는 설치된 메모리의 업데이트된 용량을 반영해야 합니다.
- 4 값이 정확하지 않은 경우 하나 이상의 메모리 모듈이 올바르게 설치되지 않았을 수 있습니다. 메모리 모듈이 해당 소켓에 단단히 장착되었는지 확인합니다.
- 5 시스템 진단 프로그램에서 시스템 메모리 검사를 실행합니다.

## 프로세서 및 방열판

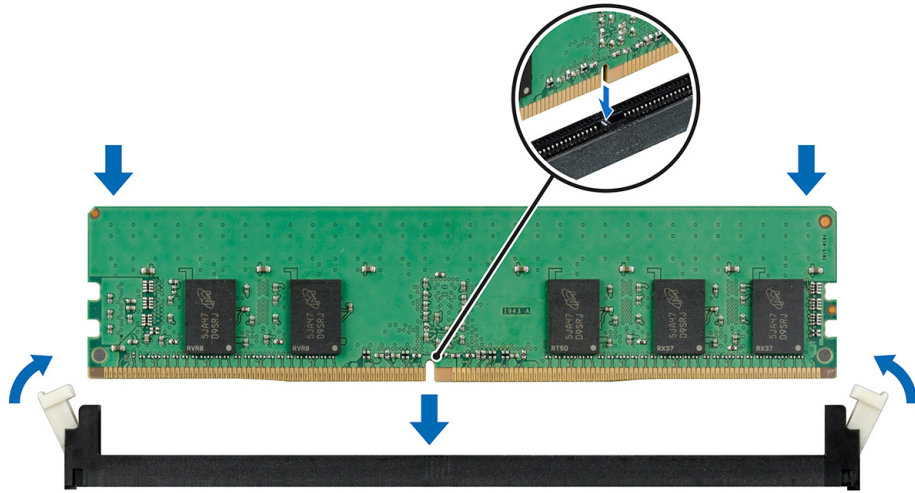
프로세서에는 메모리, 주변 장치 인터페이스 및 시스템의 기타 구성 요소가 포함되어 있습니다. 코어가 여러 개일 수 있으며, 시스템에 둘 이상의 프로세서 구성을 사용할 수 있습니다.

방열판은 프로세서에서 생성되는 열을 흡수하여 프로세서를 최적의 온도로 유지하는 데 도움을 줍니다.

## 프로세서 및 방열판 모듈 분리

#### 전제조건

**⚠ 경고:** 시스템의 전원을 끈 후에도 방열판이 매우 뜨거우므로 만지지 마십시오. 방열판을 분리하기 전에 충분히 냉각시켜야 합니다.

- 1 안전 지침의 안전 지침을 따릅니다.
- 2 시스템 내부 작업을 시작하기 전의 절차를 따릅니다.

#### 단계

- 1 Torx #T30 드라이버를 사용하여 방열판의 나사를 풉니다.

**① | 노트:** 다음 나사로 이동하기 전에 나사가 완전히 풀렸는지 확인합니다.

- 2 두 고정 클립을 동시에 누른 상태에서 Processor Heat sink Module(PHM)을 들어 올려 시스템에서 꺼냅니다.
- 3 프로세서 쪽이 위를 향하도록 PHM을 한쪽으로 치워 놓습니다.



그림 28. 프로세서 및 방열판 모듈 분리

#### 다음 단계

- 1 프로세서 방열판 모듈을 설치합니다.

## Processor Heat sink Module에서 프로세서 분리

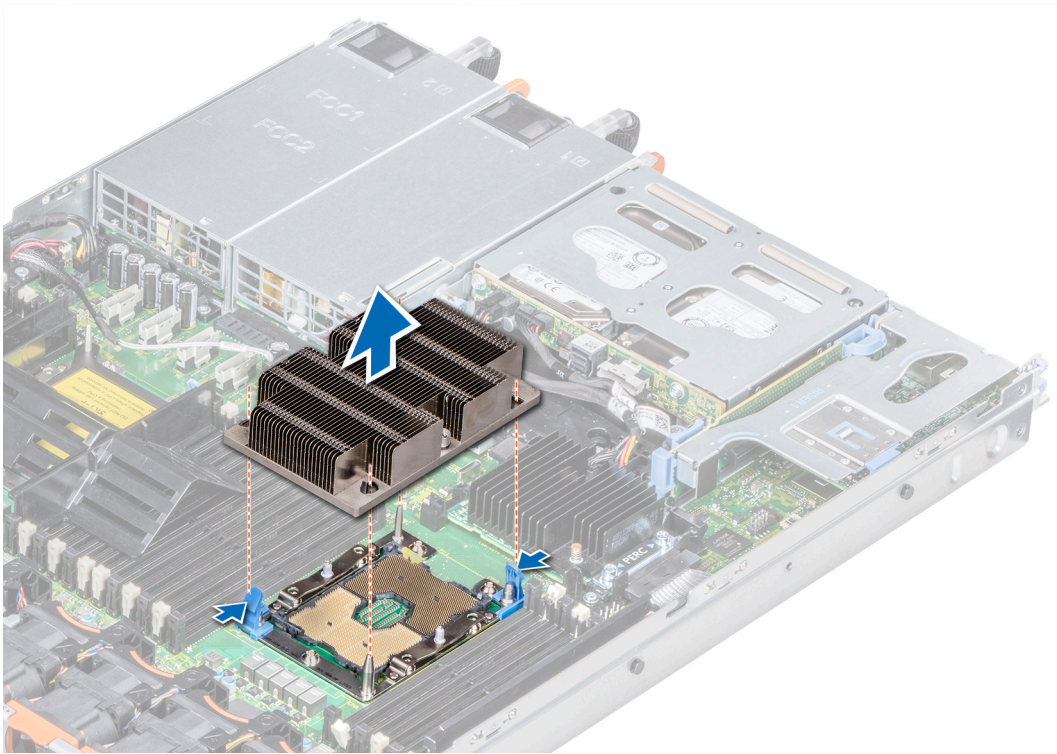
#### 전제조건

**⚠ 경고:** 시스템의 전원을 끈 후에도 방열판이 매우 뜨거우므로 만지지 마십시오. 방열판을 분리하기 전에 충분히 냉각시켜야 합니다.

- 1 안전 지침의 안전 지침을 따릅니다.
- 2 시스템 내부 작업을 시작하기 전의 절차를 따릅니다.
- 3 프로세서 및 방열판 모듈을 분리합니다.

#### 단계

- 1 프로세서 쪽이 위를 향하도록 방열판을 놓습니다.
- 2 일자 드라이버를 노란색 레이블로 표시된 분리 슬롯에 삽입합니다. 드라이버를 돌려서(들어내지 말고) 발열 페이스트 실을 분리합니다.
- 3 프로세서 브래킷의 고정 클립을 눌러 방열판에서 브래킷을 잠금 해제합니다.



그림 29 . 프로세서 브래킷 풀기

- 4 브래킷과 프로세서를 방열판에서 들어 올리고 프로세서 트레이에 프로세서 커넥터 쪽이 아래를 향하게 놓습니다.
- 5 브래킷의 바깥쪽 가장자리를 구부려 브래킷에서 프로세서를 분리합니다.

① **노트:** 방열판을 분리한 후 프로세서와 브래킷이 트레이에 배치되었는지 확인합니다.

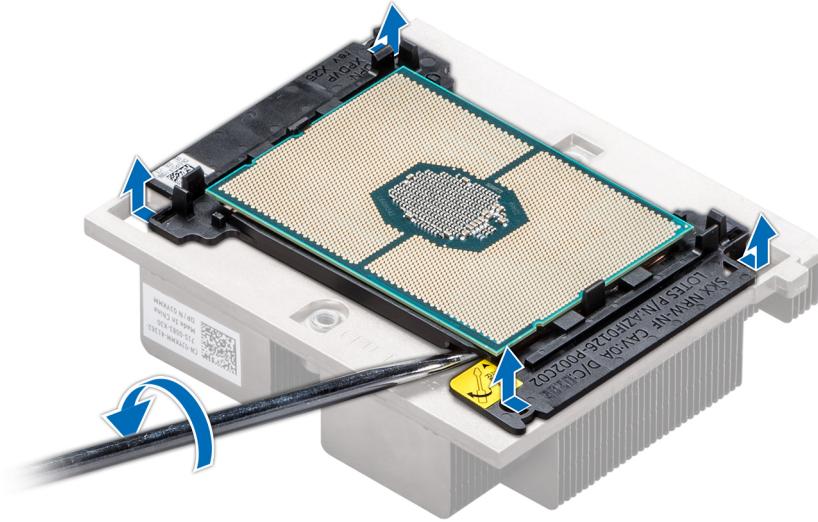

그림 30 . 프로세서 브래킷 분리

**다음 단계**  
 프로세서 및 방열판 모듈에 프로세서를 설치합니다.

# 프로세서 및 방열판 모듈에 프로세서 설치

## 필수 구성 요소

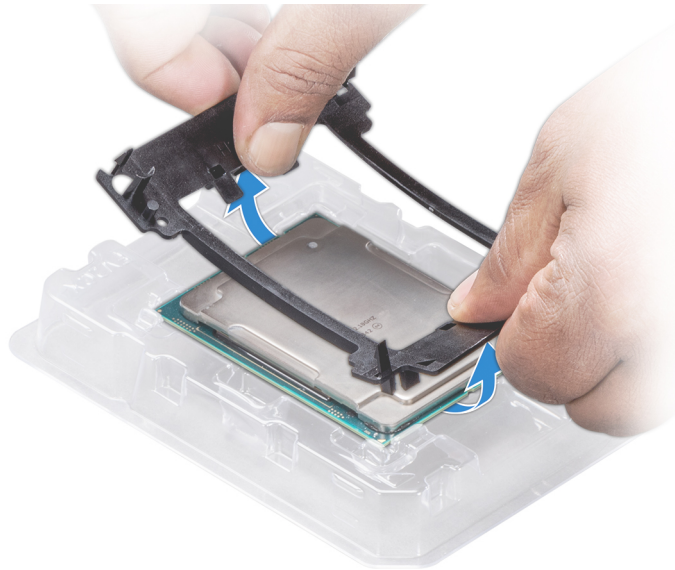
안전 지침의 안전 지침을 따릅니다.

## 단계

- 1 프로세서를 프로세서 트레이에 놓습니다.
  - ① **노트:** 프로세서 트레이의 핀 1 표시등이 해당 프로세서의 핀 1 표시등과 정렬되었는지 확인합니다.
- 2 프로세서가 브래킷의 클립에 잠기도록 프로세서 주변 브래킷의 바깥쪽 가장자리를 구부립니다.
  - ① **노트:** 프로세서에 브래킷을 놓기 전에 브래킷의 핀 1 표시등이 프로세서의 핀 1 표시등과 정렬됐는지 확인합니다.
  - ① **노트:** 방열판을 설치하기 전에 프로세서 및 브래킷이 트레이에 배치되었는지 확인합니다.



그림 31. 프로세서 브래킷 설치

- 3 기존 방열판을 사용하는 경우, 방열판에 존재하는 열 그리스를 깨끗하고 보풀이 없는 천을 사용하여 제거합니다.
- 4 프로세서 키트에 포함된 열 그리스 주사기를 사용하여 프로세서 상단의 네모꼴 설계에 그리스를 바릅니다.
  - △ **주의:** 열 그리스를 지나치게 많이 사용하면 여분의 그리스가 프로세서 소켓에 묻어 더러워질 수 있습니다.
  - ① **노트:** 열 그리스 주사기는 일회용입니다. 사용한 주사기는 폐기하십시오.



그림 32. 프로세서 상단에 열 그리스 적용

5 프로세서에 방열판을 놓고 브래킷이 방열판에 잠길 때까지 아래로 누릅니다.

① **노트:**

- 브래킷의 2개 가이드 핀 구멍이 방열판의 가이드 구멍과 일치하는지 확인합니다.
- 프로세서와 브래킷에 방열판을 놓기 전에 브래킷의 핀 1 표시등이 방열판의 핀 1 표시등과 정렬되는지 확인합니다.

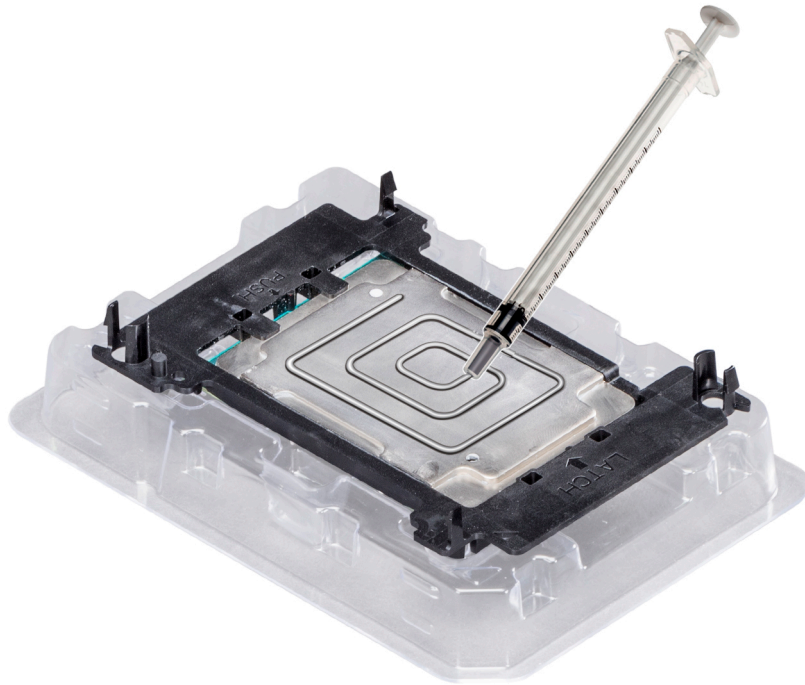

그림 33. 방열판을 프로세서에 설치

#### 다음 단계

- 1 프로세서 및 방열판 모듈 을 설치합니다.
- 2 공기 덮개 를 설치합니다.
- 3 시스템 내부 작업을 마친 후의 절차를 따릅니다.

## 프로세서 및 방열판 모듈 장착

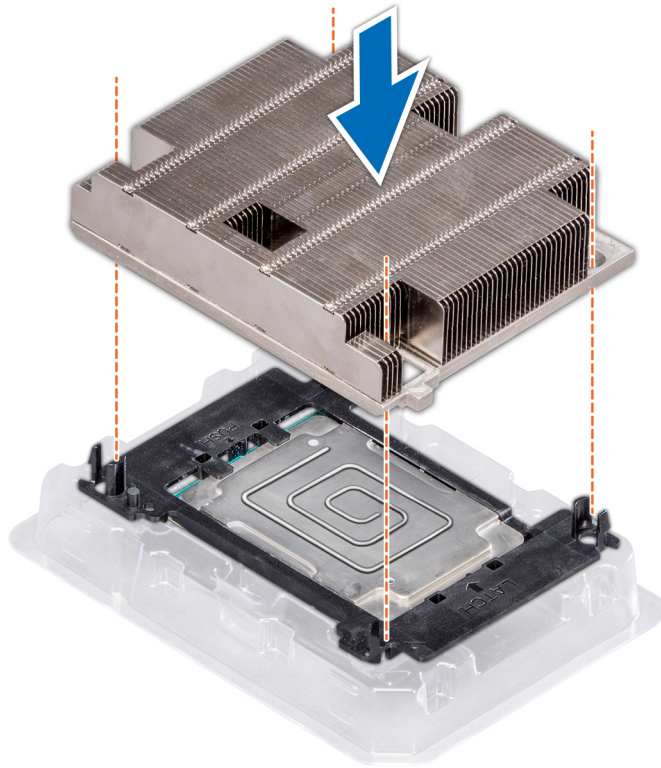
#### 전제조건

**△ 주의:** 프로세서를 교체할 의도가 아니라면 프로세서에서 방열판을 분리하지 마십시오. 방열판은 적절한 열 상태를 유지하는데 필요합니다.

**△ 경고:** 시스템의 전원을 끈 후에도 방열판이 매우 뜨거우므로 만지지 마십시오. 방열판을 분리하기 전에 충분히 냉각시켜야 합니다.

- 1 안전 지침의 안전 지침을 따릅니다.
- 2 설치되어 있는 경우, 프로세서/DIMM 보호물 및 CPU 먼지 덮개를 분리합니다.  
DIMM 보호물을 분리하는 절차는 메모리 모듈을 분리하는 절차와 동일합니다.

#### 단계

- 1 시스템 보드에 방열판의 핀 1 표시등을 맞춘 다음 Processor Heat sink Module(PHM)을 프로세서 소켓에 넣습니다.

**△ 주의:** 방열판 핀이 손상되지 않게 하려면, 방열판 핀을 아래로 누르지 마십시오.

**① 노트:** 구성 요소 손상을 방지하려면 PHM이 시스템 보드와 병렬 상태에 있는지 확인하십시오.

- 2 청색 고정 클립을 안쪽으로 밀어 방열판을 제자리에 끼웁니다.
- 3 #Torx T30 십자 드라이버를 사용하여 한 번에 한 개씩 나사를 조입니다.

① **노트:** 다음 나사를 조이기 전에 나사가 완전히 조여졌는지 확인합니다.

① **노트:** 프로세서 및 방열판 모듈 고정 나사를 0.13kgf-m(1.35N.m 또는 12in-lbf) 이상 조여서는 안 됩니다.



그림 34. 프로세서 및 방열판 모듈 장착

#### 다음 단계

시스템 내부 작업을 마친 후의 절차를 따릅니다.

## 확장 카드 및 확장 카드 라이저

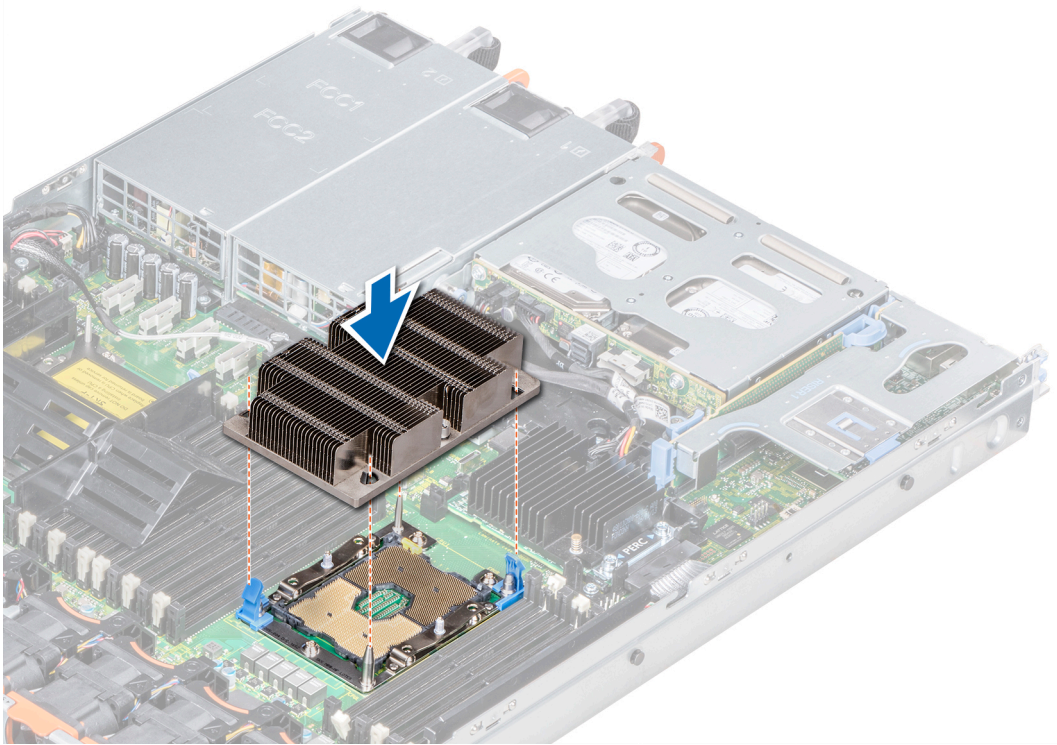
시스템의 확장 카드는 시스템 보드 또는 라이저 카드의 확장 슬롯에 삽입하여 확장 버스를 통해 시스템의 기능을 강화할 수 있는 추가 기능 카드입니다.

① **노트:** SEL(System Event Log) 이벤트는 확장 카드 라이저가 지원되지 않거나 설치되지 않았을 경우에 기록됩니다. 이에 상관없이 시스템 전원은 켜집니다. 하지만 F1/F2 일시 중지 발생하면 오류 메시지가 표시됩니다.

## 확장 버스 사양

XC640 시리즈 시스템은 PCI Express(PCIe) Generation 3 확장 카드를 지원하며 이 카드는 확장 카드 라이저를 사용하여 시스템에 설치됩니다. 이 시스템은 1A 및 2A 확장 카드 라이저를 지원합니다.

## 확장 카드 설치 지침

시스템 구성에 따라 다음과 같은 PCI Express(PCIe) Generation 3 확장 카드가 지원됩니다.

**표 39. 확장 카드 라이저 구성**

확장 카드 라이저	라이저의 PCIe 슬롯	프로세서 연결	높이	길이	슬롯 폭
라이저 1A	슬롯 1	프로세서 1	로우 프로파일	절반 길이	x16
	슬롯 2	프로세서 1	로우 프로파일	절반 길이	x16
라이저 2A	슬롯 3	프로세서 2	전체 높이	절반 길이	x16

**① | 노트:** 확장 카드 슬롯은 핫 스왑이 불가능합니다.

다음 표에서는 냉각 및 기계적 설치를 올바르게 수행할 수 있는 확장 카드 설치 지침을 제공합니다. 표시된 슬롯 우선 순위를 사용하여 우선 순위가 가장 높은 확장 카드를 먼저 설치해야 합니다. 기타 모든 확장 카드는 카드 우선 순위 및 슬롯 우선 순위에 따라 설치해야 합니다.

**표 40. 라이저 구성: 1A + 2A**

카드 유형	슬롯 우선 순위	폼팩터
HWRAID BOSS(ODM)	1, 2, 3	로우 프로파일
25G NIC(Mellanox)	1, 2, 3	로우 프로파일
10Gb NIC(Intel)	1, 2, 3	로우 프로파일
1Gb NIC(Intel)	1, 2, 3	로우 프로파일
HBA 330	내장형 슬롯	없음
rNDC(Intel)	내장형 슬롯	없음
rNDC(Mellanox)	내장형 슬롯	없음

**① | 노트:** 시스템 구성 요소를 교체하는 경우에는 이용 가능한 최신 BIOS 및 iDRAC 버전으로 시스템을 업데이트해야 합니다. 자세한 내용은 [Dell.com/XCSeriesmanuals](http://Dell.com/XCSeriesmanuals)를 참조하십시오.

## 확장 카드 라이저 분리

### 전제조건

- 1 안전 지침의 안전 지침을 따릅니다.
- 2 시스템 내부 작업을 시작하기 전의 절차를 따릅니다.
- 3 확장 카드 라이저 2A를 분리하기 전에 라이저에서 확장 카드를 분리합니다(설치되어 있는 경우).
- 4 확장 카드에 연결되어 있는 케이블을 모두 분리합니다.

### 단계

접촉점을 잡고 시스템 보드의 라이저 커넥터에서 확장 카드 라이저를 들어 올립니다.



그림 35. 확장 라이저 1A 분리



그림 36. 확장 라이저 2A 분리

#### 다음 단계

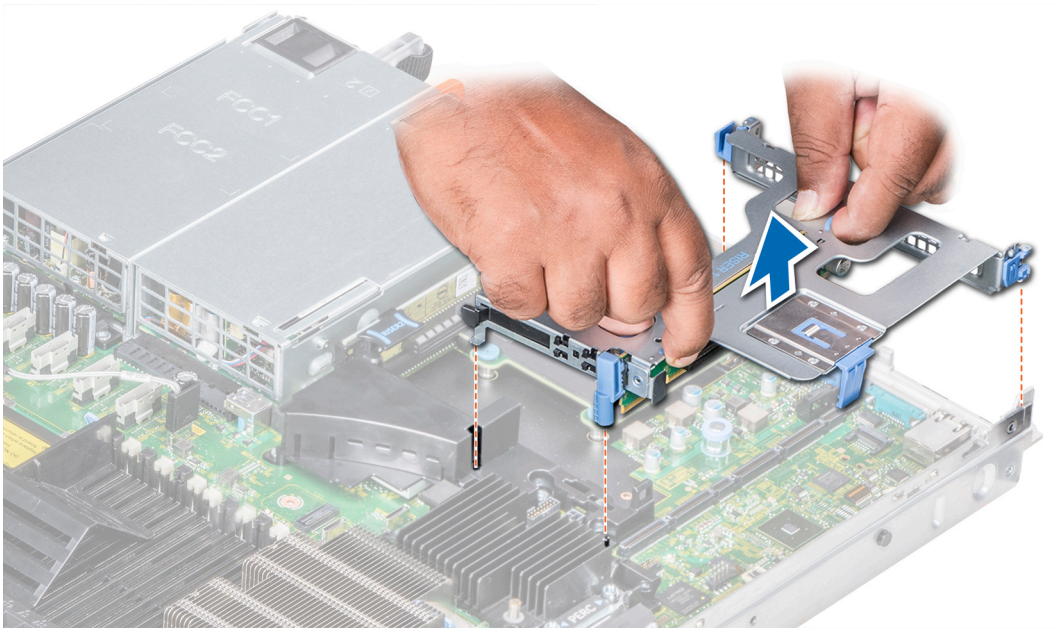
확장 카드 라이저를 설치합니다.

## 확장 카드 라이저 설치

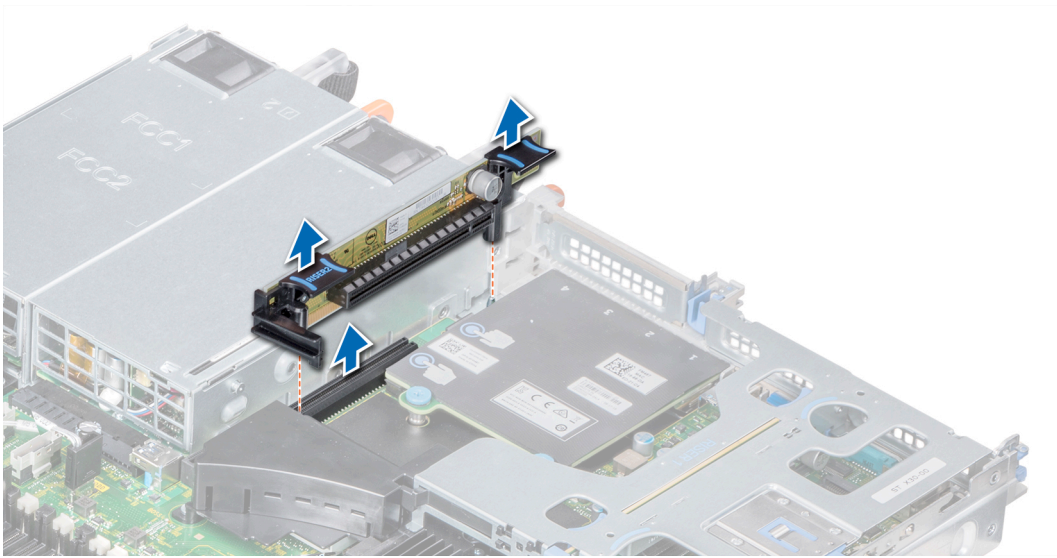
#### 전제조건

- 1 안전 지침의 안전 지침을 따릅니다.
- 2 확장 카드 라이저 2A를 설치하기 전에 라이저에 확장 카드를 설치합니다(해당하는 경우).

## 단계

- 1 제거된 경우 확장 카드 라이저에 확장 카드를 설치합니다.
- 2 접촉점을 잡고 확장 카드 라이저를 시스템 보드의 커넥터 및 라이저 가이드 핀에 맞춥니다.  
**① 노트:** 라이저 1B를 설치하는 동안, 탭을 누르고 접촉점을 잡아 시스템 보드의 확장 카드 라이저 및 라이저 가이드 핀에 맞춥니다.
- 3 확장 카드 라이저 커넥터가 커넥터에 완전히 장착될 때까지 확장 카드 라이저를 제자리로 내립니다.



그림 37. 확장 라이저 1A 설치



그림 38. 확장 라이저 2A 설치

## 다음 단계

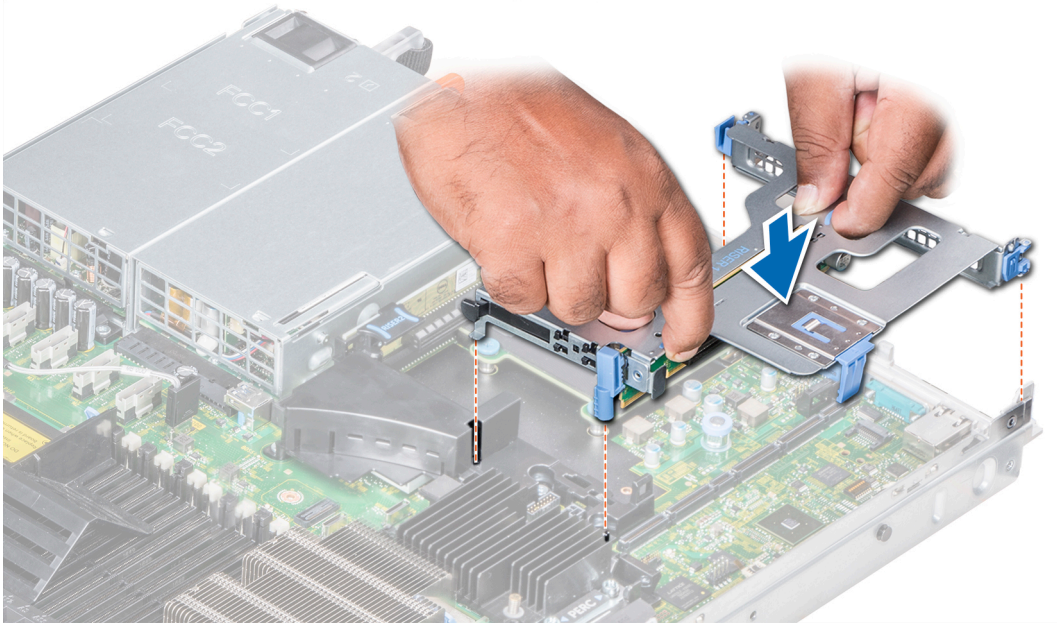
- 1 시스템 내부 작업을 마친 후의 절차를 따릅니다.
- 2 카드 설명서에 설명된 대로 카드에 필요한 모든 장치 드라이버를 설치합니다.

# 확장 카드 라이저에서 확장 카드 분리

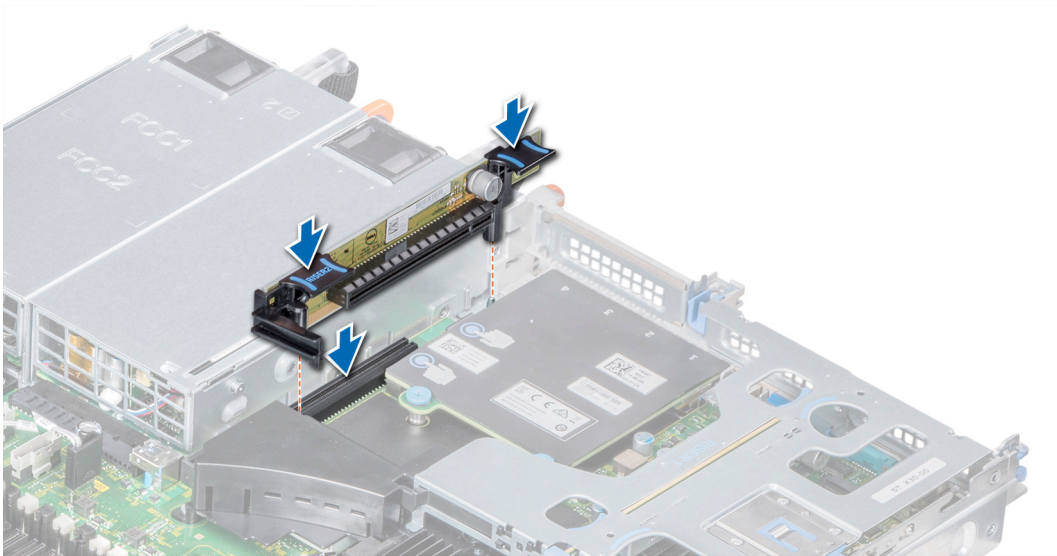
## 전제조건

- 1 안전 지침의 안전 지침을 따릅니다.
- 2 시스템 내부 작업을 시작하기 전의 절차를 따릅니다.
- 3 해당하는 경우 공기 덮개를 분리합니다.
- 4 해당하는 경우 확장 카드에서 케이블을 분리합니다.

① **노트:** 라이저 1에서 카드를 분리하는 경우 PCIe 카드 홀더 래치를 엽니다. 해당하는 경우, PCIe 가이드를 분리한 다음 확장 카드를 분리합니다.

## 단계

- 1 해당하는 경우, 슬롯에서 확장 카드 래치를 들어 올립니다.
- 2 확장 카드의 모서리를 잡고 카드 에지 커넥터가 라이저의 확장 카드 커넥터에서 분리될 때까지 카드를 잡아당깁니다.



그림 39. 라이저 1A에서 확장 카드 분리



그림 40. 라이저 2A에서 확장 카드 분리

3 카드를 영구적으로 분리하는 경우 빈 확장 슬롯 입구에 금속 필러 브래킷을 설치한 다음 확장 카드 래치를 닫습니다.

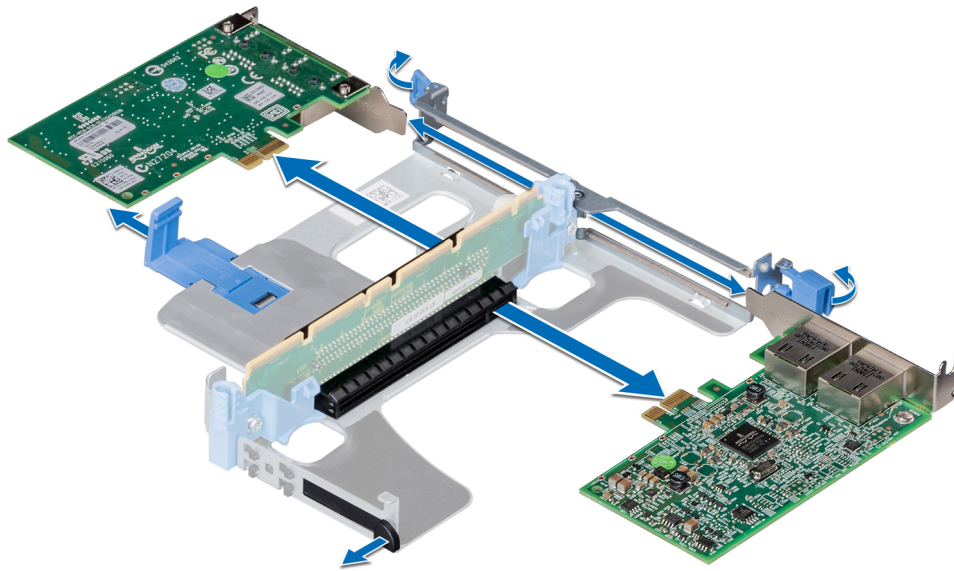
① **노트:** 시스템의 미국 연방 통신위원회(FCC) 인증을 유지하려면 필러 브래킷을 빈 확장 카드 슬롯에 설치해야 합니다. 브래킷은 또한 시스템 안으로 먼지 및 이물질이 들어오는 것을 막고 시스템 내부의 적절한 냉각 및 공기 흐름을 도와줍니다.

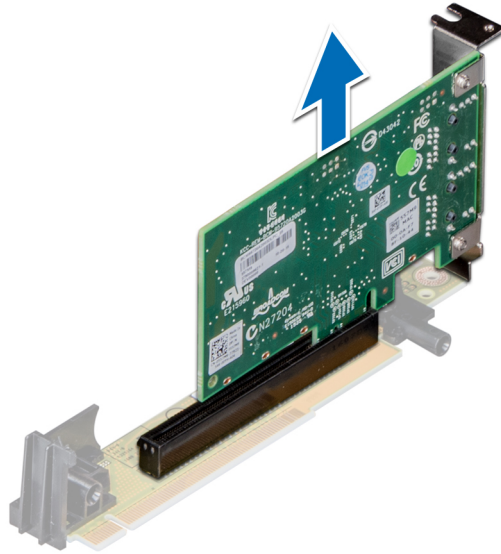

그림 41. 라이저 1A에 필러 브래킷 설치

4 슬롯에 확장 카드 래치를 삽입하여 브래킷을 고정합니다.

**다음 단계**

- 1 확장 카드 라이저에 확장 카드를 설치합니다.
- 2 카드를 영구적으로 분리하는 경우 빈 확장 슬롯 입구에 금속 필러 브래킷을 설치한 다음 확장 카드 래치를 밀니다.

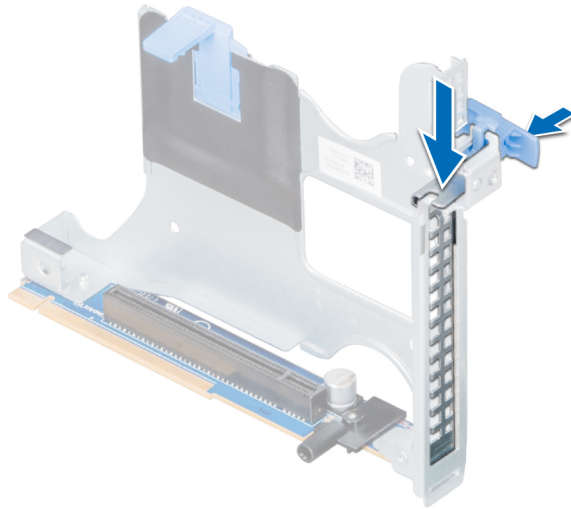
# 확장 카드 라이저에 확장 카드 설치

## 전제조건

- 1 안전 지침의 안전 지침을 따릅니다.
- 2 확장 카드의 포장을 풀고 설치를 준비합니다.

① **노트:** 지침을 보려면 카드와 함께 제공된 설명서를 참조하십시오.

① **노트:** 라이저 1에 카드를 설치하는 경우 PCIe 카드 홀더 래치를 엽니다. 해당하는 경우, PCIe 가이드를 연 다음 확장 카드를 설치합니다.

## 단계

- 1 해당하는 경우 확장 카드 래치를 들어 올려 필러 브래킷을 분리합니다.

① **노트:** 나중에 사용할 수 있도록 필러 브래킷을 보관합니다. 시스템의 FCC(Federal Communications Commission) 인증을 유지하려면 필러 브래킷을 빈 확장 카드 슬롯에 설치해야 합니다. 브래킷은 또한 시스템 안으로 먼지 및 이물질이 들어오는 것을 막고 시스템 내부의 적절한 냉각 및 공기 흐름을 도와줍니다.



그림 42. 라이저 1A의 금속 필러 브래킷 분리

- 2 카드의 모서리를 잡고 카드 에지 커넥터를 라이저의 확장 카드 커넥터에 맞춥니다.
- 3 카드가 완전히 장착될 때까지 카드 에지 커넥터를 확장 카드 커넥터에 단단히 삽입합니다.
- 4 확장 카드 래치를 닫습니다.



그림 43. 확장 라이저 1A에 확장 카드 설치

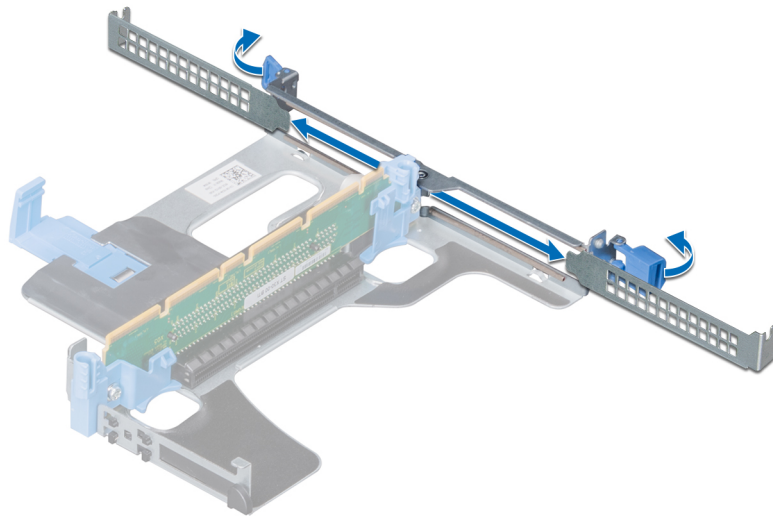

그림 44. 확장 라이저 2A에 확장 카드 설치

#### 다음 단계

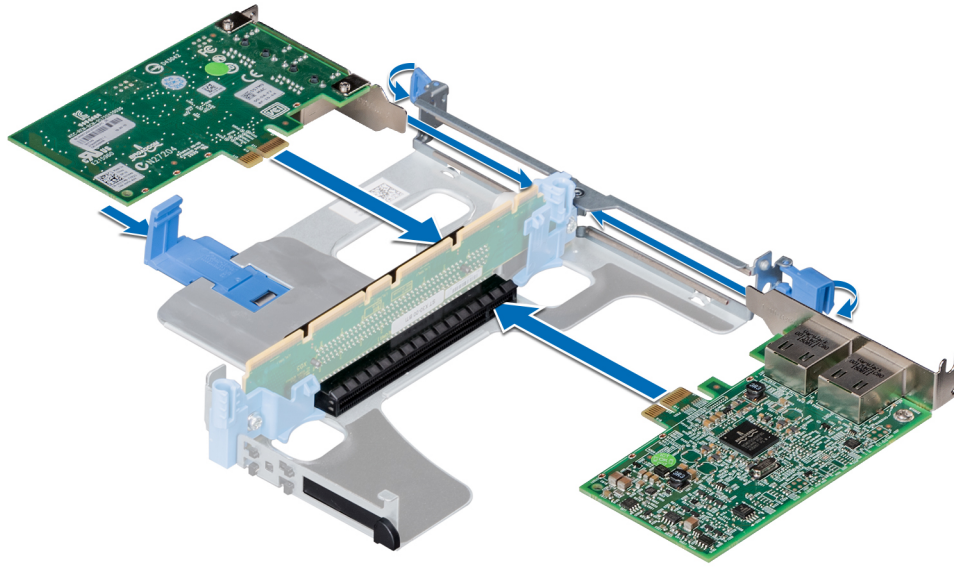
- 1 라이저 1에 카드를 설치한 후 PCIe 카드 홀더 래치를 닫습니다. 해당하는 경우, 확장 카드를 설치한 후 PCIe 가이드를 닫습니다.
- 2 시스템 내부 작업을 마친 후의 절차를 따릅니다.
- 3 카드 설명서에 설명된 대로 카드에 필요한 모든 장치 드라이버를 설치합니다.

## IDSDM/vFlash 카드

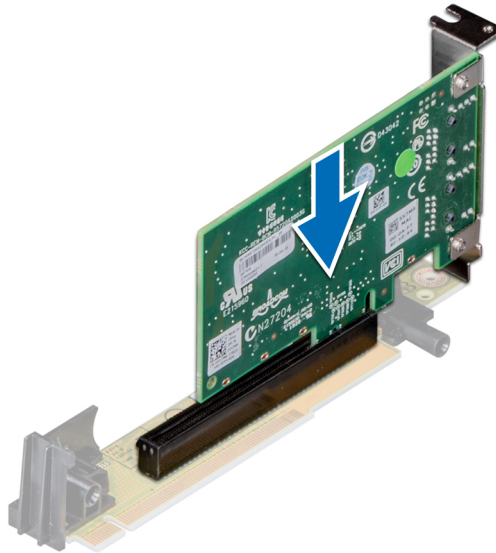
IDSDM/vFlash 카드는 IDSDM 및/또는 vFlash 기능을 단일 모듈로 결합합니다.

# 마이크로 SD 카드 분리

## 전제조건

- 1 안전 지침의 안전 지침을 따릅니다.
- 2 시스템 내부 작업을 시작하기 전의 절차를 따릅니다.

## 단계

- 1 IDSDM 모듈에서 SD 카드 슬롯을 찾은 다음 카드를 누르면 슬롯에서 카드 일부가 나옵니다.
- 2 SD 카드를 잡고 슬롯에서 분리합니다.

① **노트:** 분리하기 전에 해당 슬롯 번호와 함께 각 SD 카드에 임시로 레이블을 부착합니다.

## 다음 단계

마이크로 SD 카드를 설치합니다.

# 마이크로 SD 카드 설치

## 전제조건

안전 지침의 안전 지침을 따릅니다.

① **노트:** 시스템에 SD 카드를 사용하려면 시스템 설정에서 내부 SD 카드 포트가 활성화되었는지 확인합니다.

① **노트:** 분리하는 동안 카드에 표시한 레이블에 따라 동일한 슬롯에 마이크로 SD 카드를 다시 설치합니다.

## 단계

- 1 내부 이중 SD 모듈의 SD 카드 커넥터를 찾습니다. SD 카드의 방향을 적절히 정한 후 카드의 접촉 핀 끝을 슬롯에 삽입합니다.

① **노트:** 슬롯은 카드를 올바르게 삽입할 수 있도록 설계되어 있습니다.

- 2 카드를 카드 슬롯 안으로 눌러 제자리에 고정합니다.

## 다음 단계

시스템 내부 작업을 마친 후의 절차를 따릅니다.

# IDSDM/vFlash 카드 분리

## 전제조건

- 1 안전 지침의 안전 지침을 따릅니다.
- 2 시스템 내부 작업을 시작하기 전의 절차를 따릅니다.
- 3 IDSDM/vFlash 카드를 교체하는 경우에는 마이크로 SD 카드를 제거합니다.

① **노트:** 분리하기 전에 해당 슬롯 번호와 함께 각 마이크로 SD 카드에 임시로 레이블을 부착합니다.

## 단계

- 1 시스템 보드에서 IDSDM/vFlash 커넥터를 찾습니다.  
IDSDM/vFlash를 찾는 방법은 시스템 보드 점퍼 및 커넥터를(를) 참조하십시오.
- 2 당김 탭을 잡고 IDSDM/vFlash 카드를 시스템에서 들어 올립니다.



그림 45 . IDSDM/vFlash 카드(선택 사항) 분리

**다음 단계**

IDSDM/vFlash 카드를 설치합니다.

## IDSDM/vFlash 카드 설치

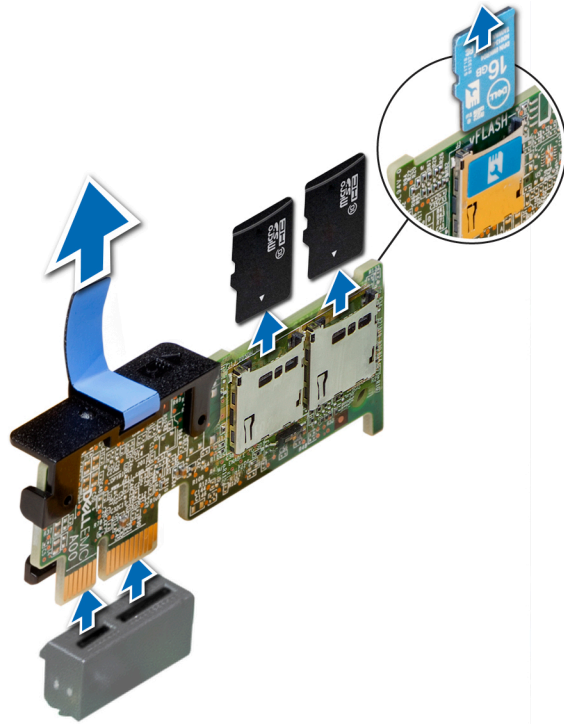
**필수 구성 요소**

안전 지침의 안전 지침을 따릅니다.

**단계**

- 1 시스템 보드에서 IDSDM/vFlash 커넥터를 찾습니다.  
IDSDM/vFlash를 찾는 방법은 [시스템 보드 점퍼 및 커넥터](#)(를) 참조하십시오.
- 2 IDSDM/vFlash 카드를 시스템 보드에 있는 커넥터에 맞춥니다.
- 3 시스템 보드에 완전히 장착될 때까지 IDSDM/vFlash 카드를 밀습니다.



그림 46 . IDSDM/vFlash 카드 설치

#### 다음 단계

- 1 마이크로 SD 카드를 설치합니다.
  - ① **노트:** 분리하는 동안 카드에 표시한 레이블에 따라 동일한 슬롯에 마이크로 SD 카드를 다시 설치합니다.
- 2 시스템 내부 작업을 마친 후의 절차를 따릅니다.

## 네트워크 도터 카드

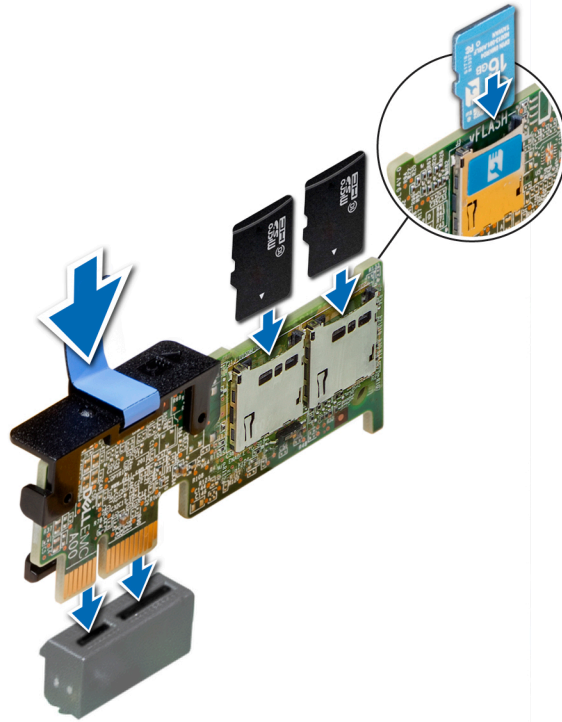
NDC(Network Daughter Card)는 다른 네트워크 연결 옵션을 탄력적으로 선택할 수 있는 작은 이동식 메자닌 카드입니다.

## 네트워크 도터 카드 분리

#### 전제조건

- 1 **안전 지침**의 안전 지침을 따릅니다.
- 2 **시스템 내부 작업을 시작하기 전**의 절차를 따릅니다.
- 3 시스템의 구성에 따라 **확장 카드 라이저 2** 또는 후면 하드 드라이브 케이지를 분리합니다.

#### 단계

- 1 #2 십자 드라이버를 사용하여 NDC(Network Daughter Card)를 시스템 보드에 고정하는 조임 나사를 풉니다.
- 2 접착점의 양쪽에 있는 NDC의 모서리를 잡고 들어 올려 시스템 보드에 있는 커넥터에서 분리합니다.
- 3 이더넷 커넥터가 후면 패널의 슬롯에서 분리될 때까지 시스템의 전면 방향으로 NDC를 밀니다.



그림 47. 네트워크 도터 카드 분리

**다음 단계**

네트워크 도터 카드를 설치합니다.

## 네트워크 도터 카드 설치

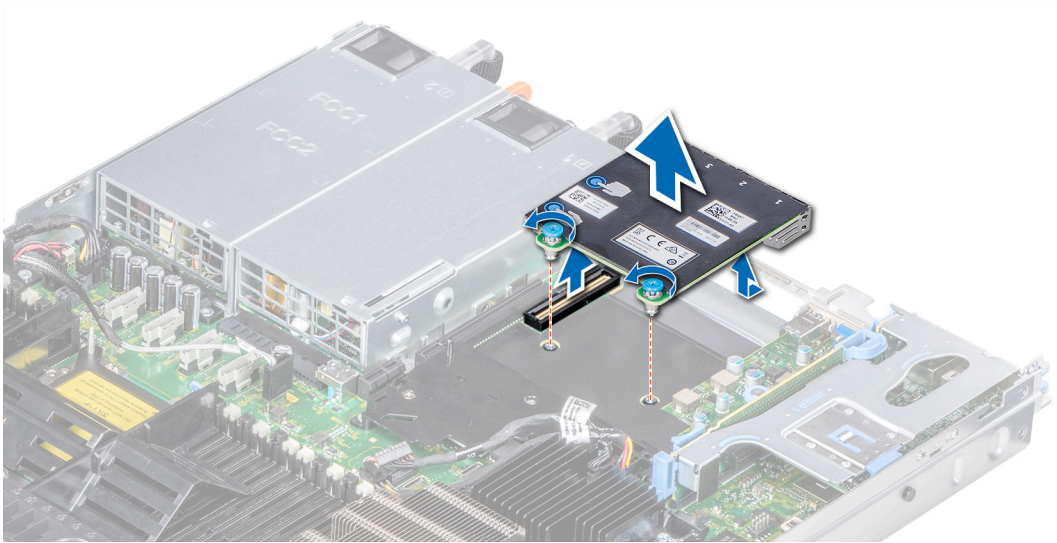
**필수 구성 요소**

안전 지침의 안전 지침을 따릅니다.

**단계**

- 1 이더넷 커넥터가 새시의 슬롯에 맞게 들어갈 수 있도록 NDC의 각도를 조정합니다.
- 2 카드의 뒤쪽 끝에 있는 조임 나사를 시스템 보드에 있는 나사 구멍과 맞춥니다.
- 3 카드 커넥터가 시스템 보드 커넥터에 단단히 장착될 때까지 카드의 접촉점을 누릅니다.
- 4 #2 십자 드라이버를 사용하여 NDC를 시스템 보드에 고정하는 조임 나사를 조입니다.



그림 48. 네트워크 도터 카드 설치

#### 다음 단계

- 1 시스템 구성에 따라 확장 카드 라이저 2 또는 후면 하드 드라이브 케이스를 설치합니다.
- 2 시스템 내부 작업을 마친 후의 절차를 따릅니다.

## 내장형 스토리지 컨트롤러 카드

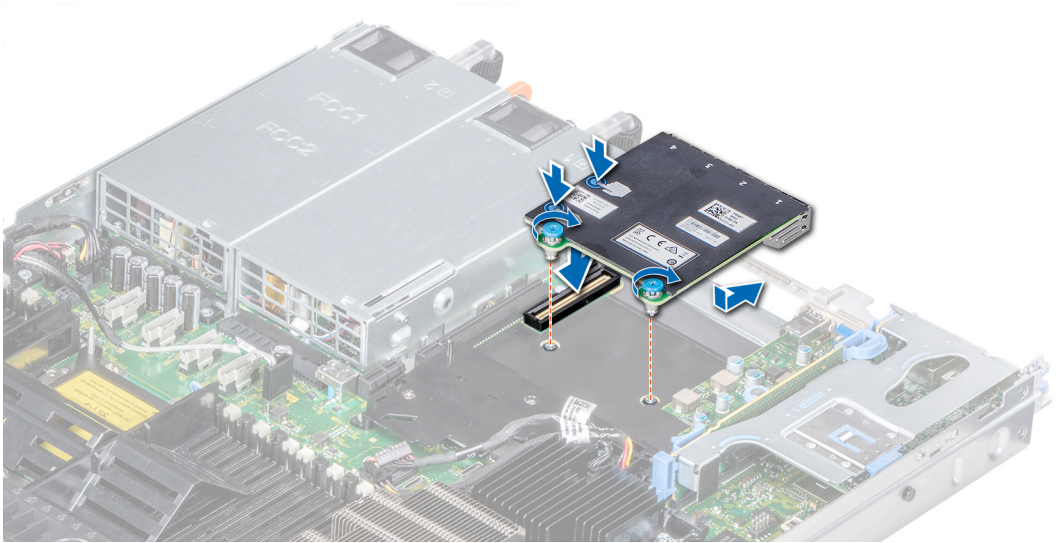
시스템에 기본 저장소 컨트롤러 카드용 시스템 보드의 전용 확장 카드 슬롯이 포함되어 있습니다. 저장소 컨트롤러 카드는 시스템의 내부 하드 드라이브를 위한 저장소 하위 시스템을 제공합니다. 컨트롤러가 SAS 및 SATA 하드 드라이브를 지원합니다.

## 내장형 스토리지 컨트롤러 카드 분리

#### 전제조건

- 1 안전 지침의 안전 지침을 따릅니다.
- 2 시스템 내부 작업을 시작하기 전의 절차를 따릅니다.
- 3 공기 덮개를 분리합니다.
- 4 확장 카드 라이저 1을 분리합니다.

#### 단계

- 1 #2 십자 드라이버를 사용하여 내장형 스토리지 컨트롤러 케이블을 시스템 보드의 커넥터에 고정하는 나사를 풉니다.
- 2 시스템 보드의 커넥터에서 내장형 스토리지 컨트롤러 케이블을 들어 올려 분리합니다.



그림 49. 내장형 스토리지 컨트롤러 케이블 분리

- 3 카드의 한쪽 끝을 들어 올린 다음 시스템 보드의 카드 홀더에서 카드가 분리되도록 각도를 조정합니다.
- 4 시스템에서 카드를 들어 올립니다.

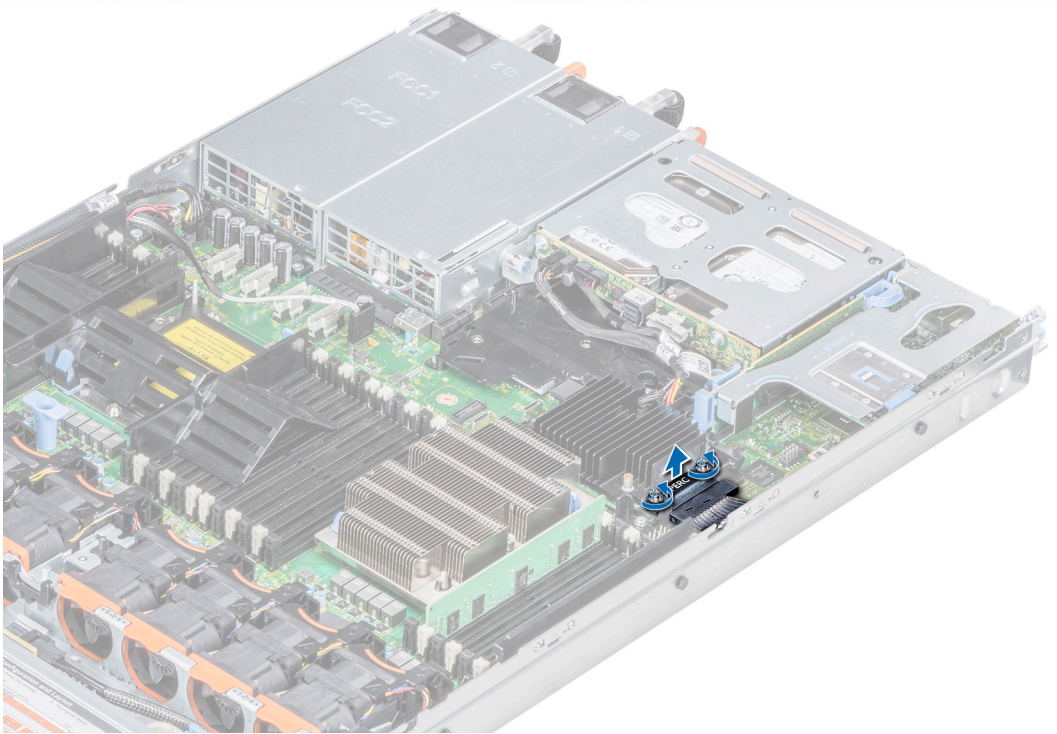

그림 50. 내장형 스토리지 컨트롤러 카드 분리

## 다음 단계

내장형 스토리지 컨트롤러 카드를 설치합니다.

# 내장형 스토리지 컨트롤러 카드 설치

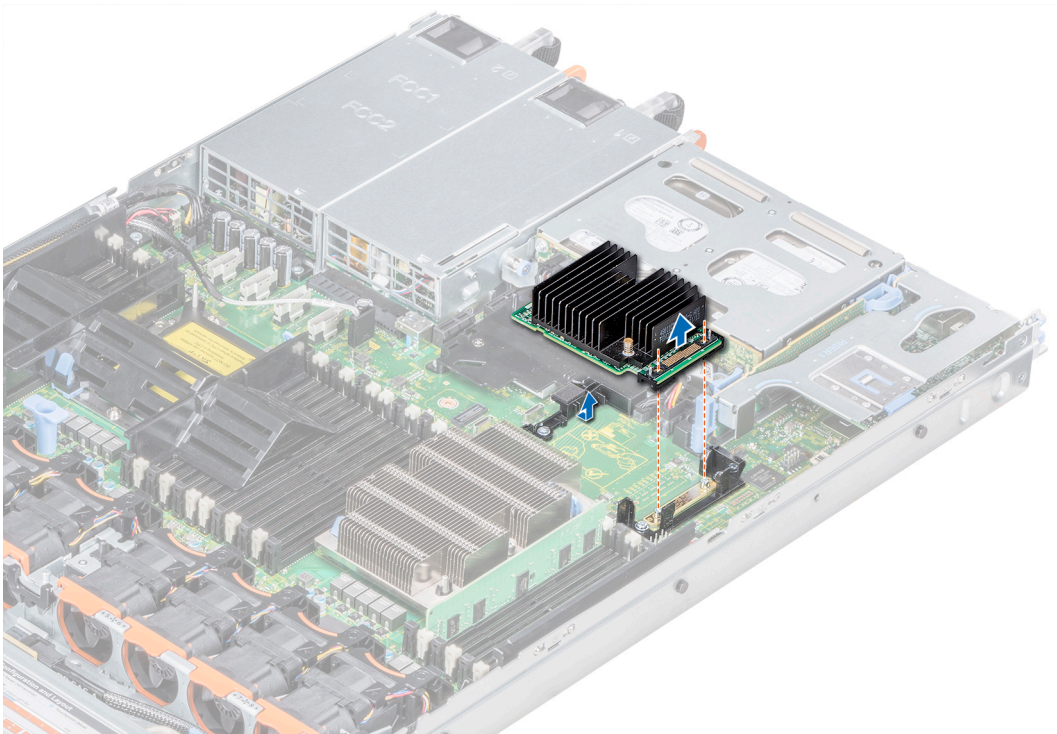
## 필수 구성 요소

안전 지침의 안전 지침을 따릅니다.

## 단계

- 1 내장형 스토리지 컨트롤러 카드를 기울여 카드의 끝을 시스템 보드의 컨트롤러 카드 커넥터에 맞춥니다.
- 2 내장형 스토리지 컨트롤러 카드의 커넥터 쪽을 시스템 보드의 내장형 스토리지 컨트롤러 카드 커넥터 쪽으로 내립니다.

**① | 노트:** 시스템 보드의 슬롯이 내장형 스토리지 컨트롤러 카드 커넥터에 있는 나사 구멍에 맞춰지도록 조절합니다.



그림 51. 내장형 스토리지 컨트롤러 카드 설치

- 3 시스템 벽을 따라 내장형 스토리지 컨트롤러 카드 케이블을 배선합니다.
- 4 내장형 스토리지 컨트롤러 카드 케이블의 나사를 커넥터에 있는 나사 구멍에 맞춥니다.
- 5 #2 십자 드라이버를 사용하여 내장형 스토리지 컨트롤러 카드 케이블을 시스템 보드의 카드 커넥터에 고정하는 나사를 조입니다.

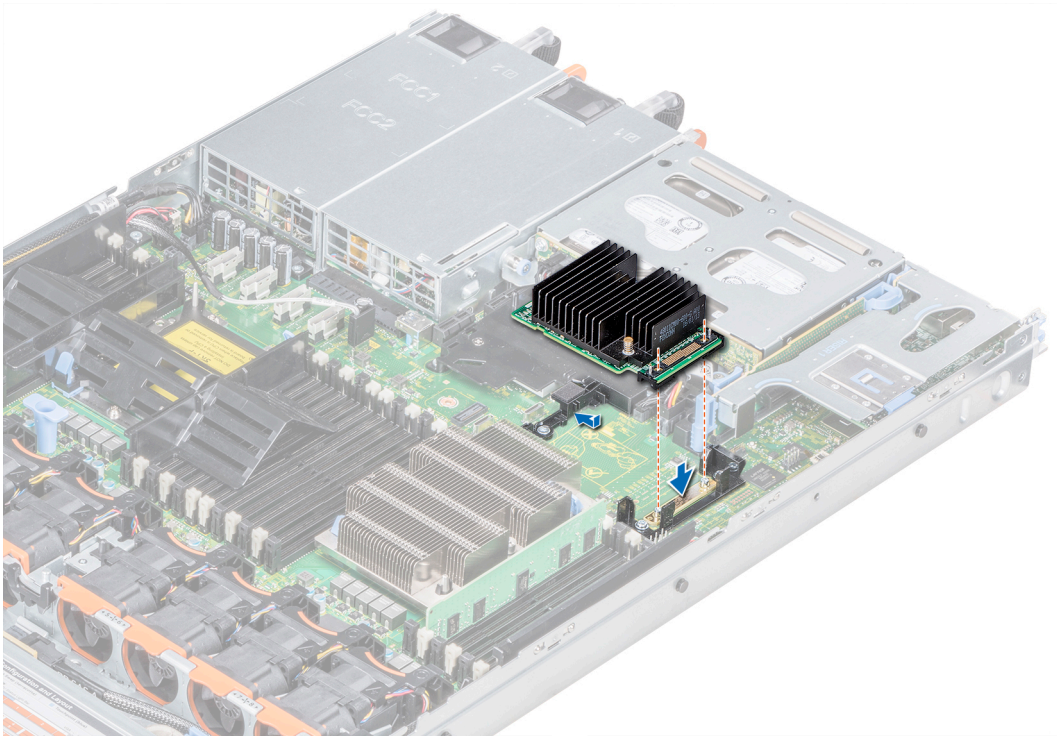

그림 52. 내장형 스토리지 컨트롤러 카드 케이블 설치

#### 다음 단계

- 1 공기 덮개를 설치합니다.
- 2 시스템 내부 작업을 마친 후의 절차를 따릅니다.

## 하드 드라이브

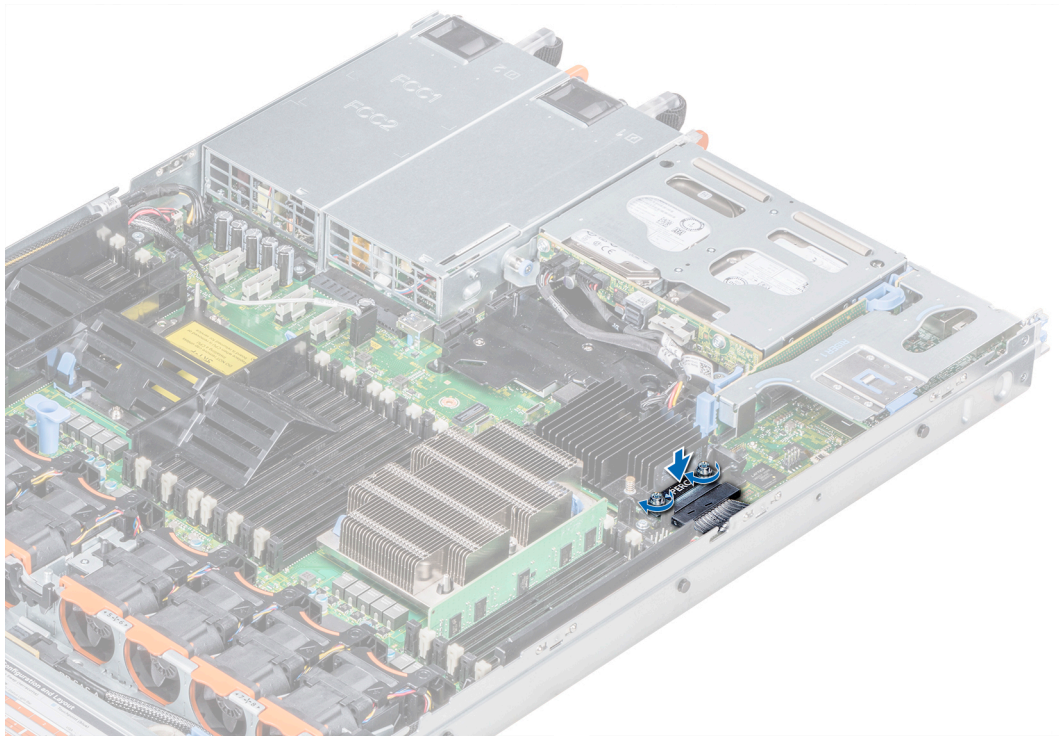
하드 드라이브는 하드 드라이브 슬롯에 맞게 제작된 핫 스왑 가능한 하드 드라이브 캐리어에 담겨 제공됩니다.

△ **주의:** 시스템을 실행하는 동안 하드 드라이브를 분리하거나 설치하려면 먼저 저장소 컨트롤러 카드 설명서를 참조하여 호스트 어댑터가 올바르게 구성되어 있는지 확인하십시오.

△ **주의:** 하드 드라이브를 포맷하는 동안 시스템을 끄거나 재부팅하지 마십시오. 하드 드라이브에 오류가 발생할 수 있습니다.

하드 드라이브를 포맷할 때 포맷이 완료될 때까지 대기합니다. 대용량 하드 드라이브를 포맷하는 데 다소 시간이 소요될 수 있습니다.

## 하드 드라이브 보호물 분리

#### 전제조건

- 1 안전 지침의 안전 지침을 따릅니다.
- 2 설치되어 있는 경우 전면 베젤을 분리합니다.

△ **주의:** 적절한 시스템 냉각을 유지하려면 모든 빈 하드 드라이브 슬롯에 하드 드라이브 보호물을 설치해야 합니다.

△ **주의:** 이전 세대의 XC 시리즈 서버 하드 드라이브 보호물을 혼합하는 것은 지원되지 않습니다.

#### 단계

분리 단추를 누르고 하드 드라이브 보호물을 하드 드라이브 슬롯에서 밀어 꺼냅니다.



그림 53. 하드 드라이브 보호물 분리

#### 다음 단계

하드 드라이브 또는 하드 드라이브 보호물을 설치합니다.

## 하드 드라이브 보호물 설치

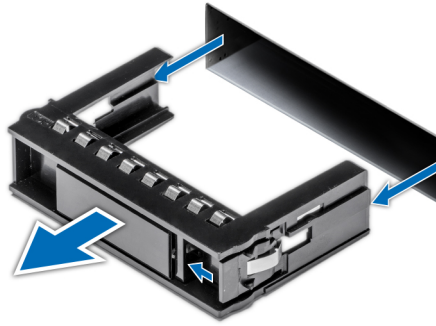
#### 필수 구성 요소

안전 지침의 안전 지침을 따릅니다.

**△ 주의:** 이전 세대의 XC 시리즈 서버 하드 드라이브 보호물을 혼합하는 것은 지원되지 않습니다.

#### 단계

하드 드라이브 슬롯에 하드 드라이브 보호물을 삽입하고 분리 단추가 제자리에 끼워질 때까지 밀니다.



그림 54. 하드 드라이브 보호물 설치

#### 다음 단계

- 1 제거된 경우 전면 베젤을 설치합니다.
- 2 시스템 내부 작업을 마친 후의 절차를 따릅니다.

## 하드 드라이브 분리

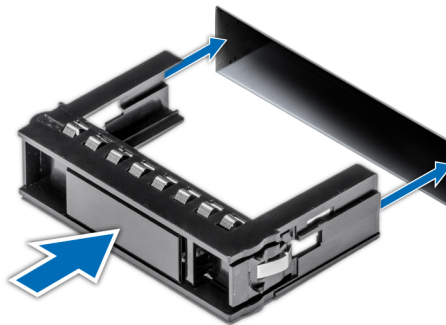
#### 전제조건

- 1 안전 지침의 안전 지침을 따릅니다.
- 2 해당하는 경우, 전면 베젤을 분리합니다.

- 관리 소프트웨어를 사용하여 분리할 하드 드라이브를 준비합니다.  
하드 드라이브가 온라인 상태인 경우 녹색 작동 또는 오류 표시등은 드라이브 전원이 꺼질 때 깜박입니다. 하드 드라이브 표시등이 꺼지면 하드 드라이브를 분리할 수 있습니다. 자세한 내용은 스토리지 컨트롤러 설명서를 참조하십시오.

- ⚠ **주의:** 시스템을 실행하는 동안 하드 드라이브를 분리하거나 설치하려면 먼저 저장소 컨트롤러 카드 설명서를 참조하여 호스트 어댑터가 핫 스왑 하드 드라이브 분리 및 삽입을 지원하도록 올바르게 구성되어 있는지 확인하십시오.
- ⚠ **주의:** 이전 세대의 XC 시리즈 서버 하드 드라이브를 혼합하는 것은 지원되지 않습니다.
- ⚠ **주의:** 데이터 손실을 막으려면, 운영 체제가 드라이브 설치를 지원해야 합니다. 운영 체제와 함께 제공된 설명서를 참조하십시오.

#### 단계

- 분리 단추를 눌러 하드 드라이브 분리 핸들을 엽니다.
- 핸들을 잡고 하드 드라이브를 하드 드라이브 슬롯에서 밀어 꺼냅니다.



그림 55 . 하드 드라이브 분리

#### 다음 단계

- 하드 드라이브를 설치합니다.
- 하드 드라이브를 즉시 교체하지 않을 경우, 하드 드라이브 보호물을 빈 하드 드라이브 슬롯에 삽입하여 적절한 시스템 냉각을 유지합니다.

## 하드 드라이브 설치

#### 전제조건

- ⚠ **주의:** 시스템을 실행하는 동안 하드 드라이브를 분리하거나 설치하려면 먼저 저장소 컨트롤러 카드 설명서를 참조하여 호스트 어댑터가 핫 스왑 하드 드라이브 분리 및 삽입을 지원하도록 올바르게 구성되어 있는지 확인하십시오.
- ⚠ **주의:** 이전 세대의 XC 시리즈 서버 하드 드라이브를 혼합하는 것은 지원되지 않습니다.
- ⚠ **주의:** 하드 드라이브를 설치할 때 인접 드라이브가 완전히 설치되어 있는지 확인합니다. 하드 드라이브 캐리어를 삽입하고 부분적으로 설치된 캐리어 옆에 있는 해당 핸들을 잠그도록 시도하면 부분적으로 설치된 캐리어의 실드 스프링이 손상되어 사용할 수 없게 될 수 있습니다.
- ⚠ **주의:** 동일한 RAID 볼륨에 SAS와 SATA 드라이브를 결합하여 사용할 수 없습니다.

- △ **주의:** 데이터 손실을 막으려면, 운영 체제가 핫스왑 드라이브 설치를 지원해야 합니다. 운영 체제와 함께 제공된 설명서를 참조하십시오.
- △ **주의:** 교체용 핫스왑 가능 드라이브를 설치하고 시스템 전원을 켜면 드라이브에서 자동으로 재구축이 시작됩니다. 교체용 드라이브는 반드시 비어 있거나 덮어쓸 데이터만 포함해야 합니다. 교체용 드라이브에 있는 모든 데이터는 드라이브를 설치하는 즉시 지워집니다.

- 1 안전 지침의 안전 지침을 따릅니다.
- 2 해당하는 경우, [하드 드라이브 보호물](#)을 분리합니다.

**단계**

- 1 하드 드라이브 전면의 분리 단추를 눌러 분리 핸들을 엽니다.
- 2 하드 드라이브가 후면판에 연결될 때까지 하드 드라이브 슬롯과 슬라이드에 하드 드라이브를 삽입합니다.
- 3 하드 드라이브 분리 핸들을 닫아 하드 드라이브를 제자리에 고정합니다.



그림 56. 하드 드라이브 설치

**다음 단계**

해당하는 경우 [전면 베젤](#)을 설치합니다.

## 하드 드라이브 캐리어에서 하드 드라이브 분리

**필수 구성 요소**

[안전 지침](#)의 안전 지침을 따릅니다.

- △ **주의:** 이전 세대의 XC 시리즈 서버 하드 드라이브를 혼합하는 것은 지원되지 않습니다.

**단계**

- 1 #1 십자 드라이버를 사용하여 하드 드라이브 캐리어의 슬라이드 레일에서 나사를 분리합니다.
- 2 하드 드라이브 캐리어에서 하드 드라이브를 들어냅니다.



그림 57. 하드 드라이브 캐리어에서 하드 드라이브 분리

#### 다음 단계

해당하는 경우 하드 드라이브 캐리어에 하드 드라이브를 설치합니다.

## 하드 드라이브 캐리어에 하드 드라이브 설치

#### 필수 구성 요소

안전 지침의 안전 지침을 따릅니다.

△ | 주의: 이전 세대의 XC 시리즈 서버 하드 드라이브를 혼합하는 것은 지원되지 않습니다.

#### 단계

- 1 하드 드라이브의 커넥터 끝이 캐리어의 후면을 향한 상태로 하드 드라이브 어댑터를 하드 드라이브 캐리어에 밀어 넣습니다.
- 2 하드 드라이브 캐리어의 나사 구멍을 하드 드라이브의 나사 구멍에 맞춥니다.  
올바르게 맞춰지면 하드 드라이브 후면이 하드 드라이브 캐리어 후면과 접하게 됩니다.
- 3 #1 십자 드라이버를 사용하여 하드 드라이브를 하드 드라이브 캐리어에 고정하는 나사를 교체합니다.



그림 58. 하드 드라이브 캐리어에 하드 드라이브 설치

## 하드 드라이브 후면판

시스템 구성에 따라 XC640 시리즈에서 지원되는 드라이브 후면판이 여기에 나와 있습니다.

표 41. PowerEdge R640 시스템에 지원되는 후면판 옵션

시스템	지원되는 드라이브 옵션
XC640 시리즈	2.5인치(x10) SAS, SATA 또는 NVMe 후면판
	3.5인치(x4) SAS 또는 SATA 후면판

① **노트:** 같은 후면판에서 2.5인치 10K 또는 15K SAS 하드 드라이브와 2.5인치 7.2K SATA 또는 Nearline SAS 하드 드라이브의 혼합 사용은 지원되지 않습니다. 같은 후면판에 솔리드 스테이트 드라이브와 하드 드라이브를 혼합하여 사용할 수는 있습니다.

## 하드 드라이브 후면판 분리

### 전제조건

△ **주의:** 드라이브 및 후면판의 손상을 방지하려면 후면판을 분리하기 전에 시스템에서 하드 드라이브를 분리해야 합니다.

△ **주의:** 나중에 다시 동일한 위치에 장착할 수 있도록 하드 드라이브를 분리하기 전에 각 하드 드라이브의 슬롯 번호를 기록하고 슬롯에 임시 레이블을 표시해 둡니다.

① **노트:** 모든 후면판 구성에서 후면판 분리 절차는 비슷합니다.

- 1 안전 지침의 안전 지침을 따릅니다.
- 2 시스템 내부에서 작업하기 전의 절차를 따릅니다.
- 3 공기 덮개를 분리합니다.
- 4 후면판 덮개를 분리합니다.
- 5 전면 베이에서 모든 하드 드라이브를 분리합니다.
- 6 후면판에서 모든 케이블을 분리합니다.

### 단계

분리 탭을 누르고 후면판을 들어 올려 시스템 후크에서 후면판을 분리합니다.

① **노트:** 후면판에 확장기 보드가 있는 경우 후면판을 분리하기 전에 확장기 보드의 나사를 풉니다.



그림 59. 하드 드라이브 후면판 분리



그림 60. 4 X 3.5 하드 드라이브 후면판

- |              |                     |
|--------------|---------------------|
| 1 분리 탭(2개)   | 2 SAS 케이블 커넥터       |
| 3 전원 케이블 커넥터 | 4 후면판 신호 케이블 커넥터 다음 |

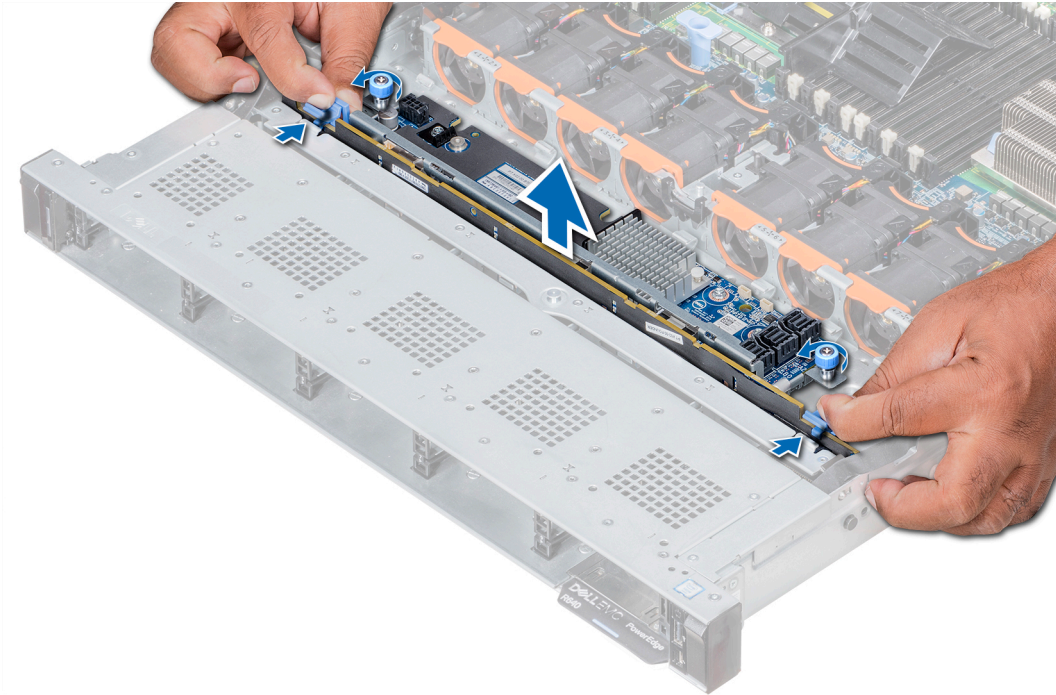
#### 다음 단계

하드 드라이브 후면판을 설치합니다.

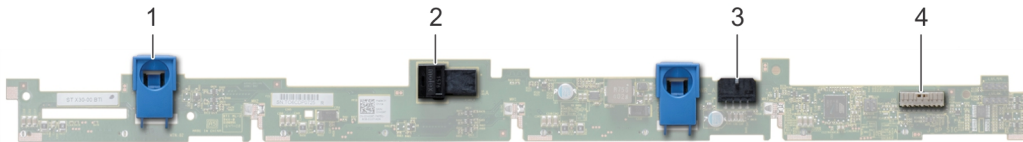
## 하드 드라이브 후면판 설치

#### 전제조건

안전 지침의 안전 지침을 따릅니다.

△ **주의:** 제어판 플렉스 케이블의 손상을 방지하려면 커넥터에 연결한 후 제어판 플렉스 케이블을 구부리지 마십시오.

① **노트:** 모든 후면판 구성에서 후면판 설치 절차는 동일합니다.

#### 단계

- 1 시스템에 있는 후크를 가이드로 사용하여 시스템에 있는 가이드와 후면판에 있는 슬롯을 맞춥니다.
- 2 분리 탭이 제자리에 고정될 때까지 하드 드라이브 후면판을 내립니다.

① **노트:** 확장기 보드와 함께 후면판을 설치하는 경우, 후면판을 설치한 후 조임 나사를 조입니다.



그림 61. 하드 드라이브 후면판 설치

#### 다음 단계

- 1 모든 케이블을 후면판에 연결합니다.
- 2 모든 **하드 드라이브**를 설치합니다.
- 3 **후면판 덮개**를 설치합니다.
- 4 **공기 덮개**를 설치합니다.
- 5 **시스템 내부 작업을 마친 후에**의 절차를 따릅니다.

# 케이블 배선

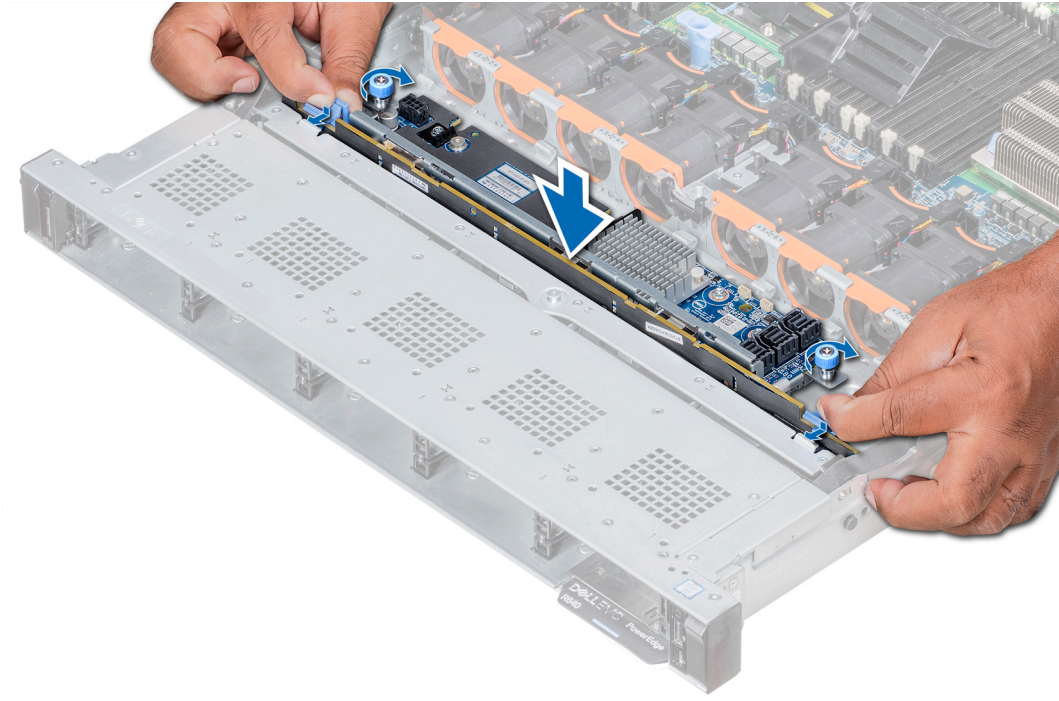

그림 62. 케이블 배선 - 10 x 2.5 하드 드라이브 후면판

- |    |                          |    |                          |
|----|--------------------------|----|--------------------------|
| 1  | 후면판                      | 2  | 후면판 확장기                  |
| 3  | 후면판 신호 케이블               | 4  | 케이블 배선 클립                |
| 5  | 후면판 전원 케이블               | 6  | 후면판 확장기 전원 케이블           |
| 7  | SAS 케이블(SAS A1 및 SAS B1) | 8  | SAS 케이블(SAS A0 및 SAS B0) |
| 9  | 미니 PERC 카드               | 10 | 시스템 보드                   |
| 11 | SAS 케이블                  | 12 | 케이블 배선 클립                |

① | **노트:** PERC 카드는 지원되지 않습니다.

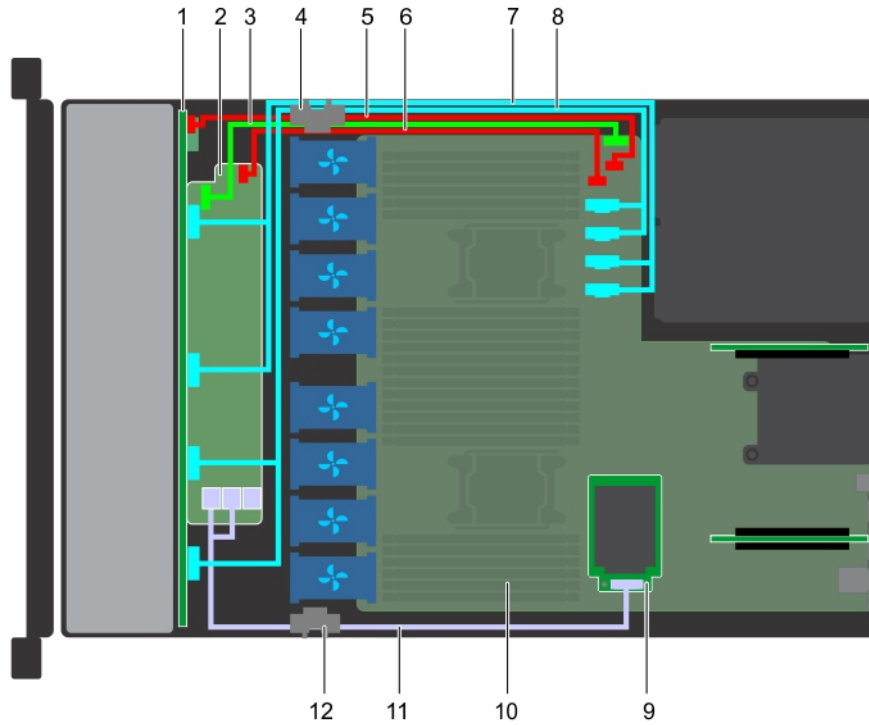

그림 63. 케이블 배선 - 4 x 3.5 하드 드라이브 후면판

- |   |             |   |            |
|---|-------------|---|------------|
| 1 | 하드 드라이브 후면판 | 2 | 케이블 배선 클립  |
| 3 | 시스템 보드      | 4 | 후면판 전원 케이블 |
| 5 | 후면판 신호 케이블  | 6 | 미니 PERC 카드 |
| 7 | SAS 케이블     | 8 | 케이블 배선 클립  |

① | **노트:** PERC 카드는 지원되지 않습니다.

## 시스템 배터리

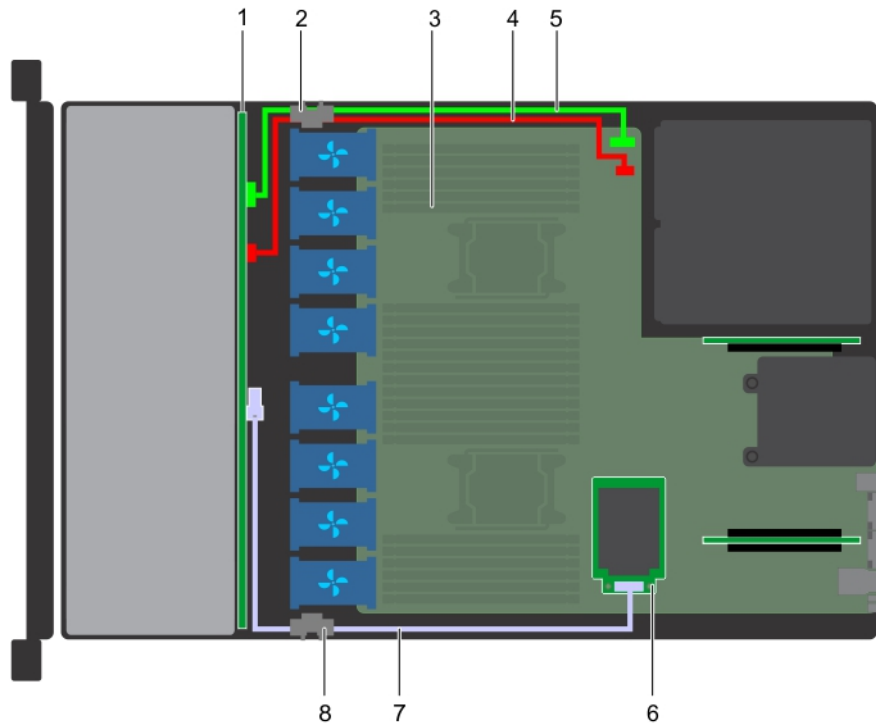
시스템 배터리는 낮은 성능의 시스템 기능에 사용되며 시스템에 실시간으로 전력을 공급하고 시스템 날짜를 설정해줍니다.

## 시스템 배터리 장착

### 전제조건

**⚠ 경고:** 새 전지를 올바르게 설치하지 않으면 전지가 파열될 위험이 있습니다. 제조업체에서 권장하는 것과 동일하거나 동등한 종류의 전지로만 교체합니다. 자세한 내용은 시스템과 함께 제공되는 안전 정보를 참조하십시오.

- 1 안전 지침의 안전 지침을 따릅니다.
- 2 시스템 내부 작업을 시작하기 전의 절차를 따릅니다.
- 3 해당하는 경우 전원 또는 데이터 케이블을 확장 카드 라이저 1A의 확장 카드에서 분리합니다.
- 4 확장 카드 라이저 1A를 분리합니다.

### 단계

- 1 배터리 소켓을 찾습니다. 자세한 내용은 [시스템 보드 점퍼 및 커넥터](#)(를) 참조하십시오.

**⚠ 주의:** 배터리 커넥터의 손상을 방지하려면 배터리를 설치하거나 분리하는 경우 커넥터를 단단히 잡아야 합니다.

- 2 다음 그림에 표시된 대로 플라스틱 스크라이브를 사용하여 시스템 배터리를 약간 들어 올립니다.



그림 64 . 시스템 배터리 분리

- 3 새 시스템 전지를 설치하려면 전지의 양극(+)이 위로 향하게 전지를 잡고 커넥터의 고정 탭 아래로 밀니다.
- 4 배터리가 제자리에 끼워질 때까지 커넥터 안으로 누릅니다.

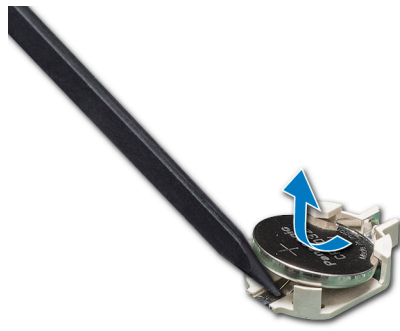

그림 65 . 시스템 배터리 설치

#### 다음 단계

- 1 확장 카드 라이저 1A를 설치합니다.
- 2 해당하는 경우 확장 카드 라이저 1A의 확장 카드에 케이블을 연결합니다.
- 3 시스템 내부 작업을 마친 후의 절차를 따릅니다.
- 4 부팅하는 동안 F2 키를 눌러 시스템 설치 프로그램을 실행하여 배터리가 올바르게 작동하는지 확인합니다.
- 5 시스템 설정의 시간 및 날짜 필드에 정확한 시간과 날짜를 입력합니다.
- 6 시스템 설정을 종료합니다.

## USB 모듈

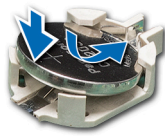
추가 USB 포트를 시스템 전면에 추가할 수 있습니다. 시스템 구성에 따라, USB 3.0 또는 USB 2.0 모듈 중 하나를 추가할 수 있습니다. USB 모듈 케이블이 시스템 보드의 내부 USB 포트에 연결됩니다.

## USB 모듈 분리

#### 전제조건

- 1 안전 지침의 안전 지침을 따릅니다.
  - 2 시스템 내부 작업을 시작하기 전의 절차를 따릅니다.
  - 3 후면판 덮개를 분리합니다.
  - 4 공기 덮개를 분리합니다.
- ① **노트:** 시스템 측면의 전원 및 데이터 케이블을 시스템 보드와 드라이브에서 분리할 때 케이블의 배선을 기록해 둡니다. 케이블을 교체할 때 조이거나 구겨지지 않도록 올바르게 배선합니다.

① **노트:** USB 3.0 및 USB 2.0 모듈의 분리 절차는 비슷합니다.

## 단계

- 1 시스템 보드의 USB 커넥터에서 USB 케이블을 분리합니다. 자세한 내용은 [시스템 보드 점퍼 및 커넥터](#)(를) 참조하십시오.
- 2 #1 십자 드라이버를 사용하여 USB 모듈에 있는 나사를 분리합니다.
- 3 USB 모듈 슬롯이 전면에서 분리될 때까지 시스템에서 모듈을 밀니다.



그림 66. USB 모듈 분리

## 다음 단계

USB 모듈을 설치합니다.

# USB 모듈 설치

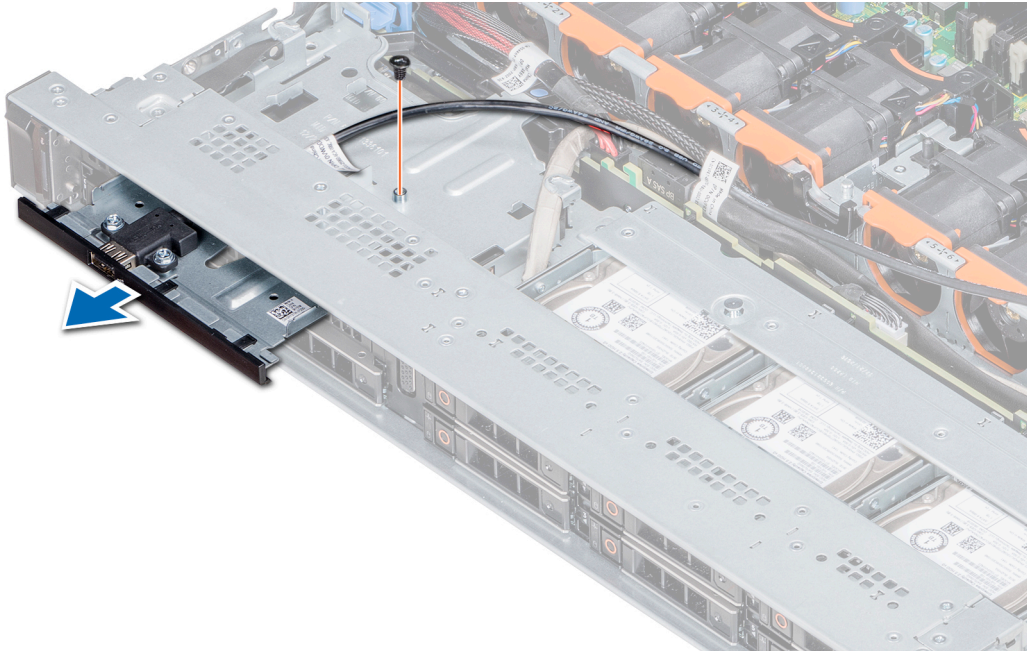
## 필수 구성 요소

[안전 지침](#)의 안전 지침을 따릅니다.

① **노트:** USB 3.0 및 USB 2.0 모듈의 설치 절차는 비슷합니다.

## 단계

- 1 전면 패널에 있는 USB 슬롯을 통해 USB 모듈에 USB 케이블을 배선합니다.
- 2 USB 모듈을 전면 패널의 슬롯에 삽입합니다.
- 3 모듈에 있는 나사를 시스템의 나사 구멍과 맞춥니다.
- 4 #1 십자 드라이버를 사용하여 모듈을 시스템에 고정하는 나사를 교체합니다.
- 5 시스템 보드에서 USB 케이블을 배선하고 USB 커넥터에 연결합니다. 자세한 내용은 [시스템 보드 점퍼 및 커넥터](#)(를) 참조하십시오.



그림 67. USB 모듈 설치

#### 다음 단계

- 1 공기 덮개를 설치합니다.
- 2 후면판 덮개를 설치합니다.
- 3 시스템 내부 작업을 시작하기 전의 절차를 따릅니다.

## 전원 공급 장치

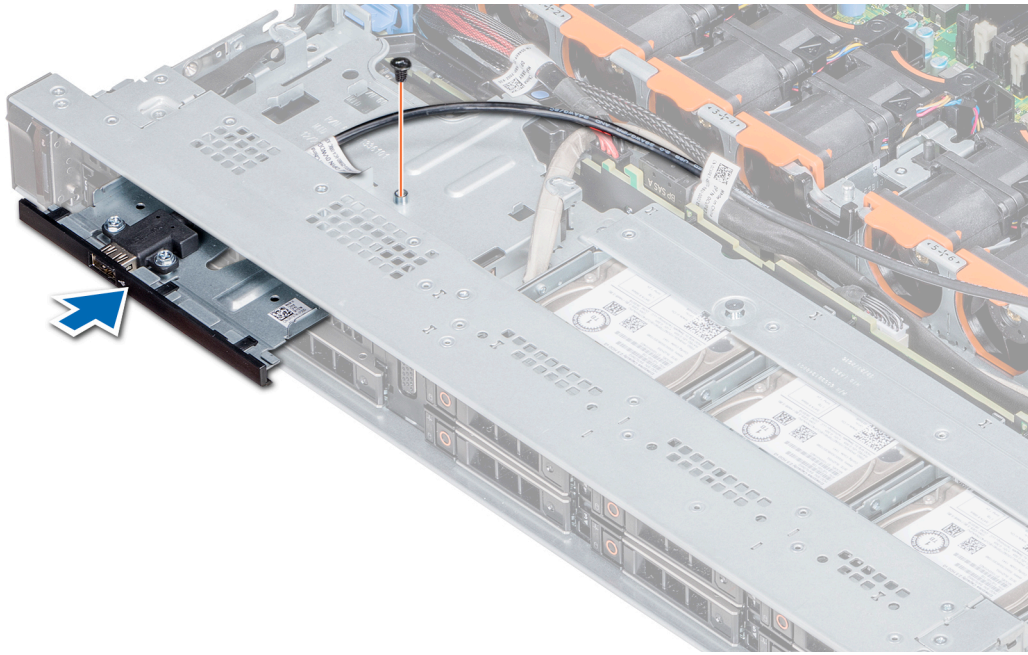
전원 공급 장치(PSU)는 시스템 구성 요소에 전원을 공급하는 내부 하드웨어 구성 요소입니다.

이 시스템은 다음 구성 중 하나를 지원합니다.

- 2,000W, 1,600W, 1,100W 또는 750W AC PSU 2개
- 1100W DC PSU 2개

① **노트:** 자세한 내용은 **기술 사양**을 참조하십시오.

△ **주의:** PSU 두 개가 설치된 경우 두 PSU의 레이블 유형(예: Extended Power Performance(EPP) 레이블)이 같아야 합니다. PSU의 전원 정격이 같더라도 이전 XC 시리즈 서버 세대의 PSU 혼합은 지원되지 않습니다. PSU를 혼합하면 불일치 상태가 되거나 시스템이 켜지지 않습니다.

① **노트:** 티타늄 PSU의 정격 전압은 200V AC - 240V AC 입력만 사용됩니다.

① **노트:** 두 개의 동일한 PSU가 설치되어 있는 경우, 시스템 BIOS에 전원 공급 장치 중복성(1+1 - 중복성이 있을 경우, 2+0 - 중복성이 없을 경우)이 구성됩니다. 중복 모드에서는 핫 스페어가 비활성화되어 있으면 두 PSU에서 시스템에 전원이 균일하게 공급됩니다. 핫 스페어가 활성화되어 있으면 효율성을 극대화하기 위해 시스템 사용률이 낮을 경우 PSU 중 하나가 슬립 모드로 전환됩니다.

① **노트:** 두 개의 PSU를 사용하는 경우 최대 출력 전원이 동일해야 합니다.

# 핫 스페어 기능

시스템은 전원 공급 장치(PSU) 중복과 관련된 전력 오버헤드를 크게 줄여 주는 핫 스페어 기능을 지원합니다.

핫 스페어 기능이 활성화되어 있는 경우 중복 PSU 중 하나가 절전 상태로 전환됩니다. 활성화된 PSU는 시스템 부하의 100%를 지원하므로 보다 효율적으로 작동하게 됩니다. 절전 상태에 있는 PSU는 활성화된 PSU의 출력 전압을 모니터링합니다. 활성화된 PSU의 출력 전압이 떨어지면 절전 상태의 PSU가 활성 출력 상태로 되돌아갑니다.

2개의 PSU를 모두 활성화하는 것이 1개의 PSU를 절전 상태에 두는 것보다 더 효율적인 경우 활성화된 PSU가 절전 상태의 PSU를 활성화할 수도 있습니다.

기본 PSU 설정은 다음과 같습니다:

- 활성화된 PSU의 부하가 PSU 정격 전압(W)의 50%를 초과하면 중복 PSU가 활성 상태로 전환됩니다.
- 활성화된 PSU의 부하가 PSU 정격 전압(W)의 20% 미만이면 중복 PSU가 절전 상태로 전환됩니다.

핫 스페어 기능은 iDRAC 설정을 사용하여 구성할 수 있습니다. 자세한 내용은 [Dell.com/idracmanuals](http://Dell.com/idracmanuals)에 있는 iDRAC 사용 설명서를 참조하십시오.

# 전원 공급 장치 보호물 분리

## 필수 구성 요소

**안전 지침**의 안전 지침을 따릅니다.

## 단계

두 번째 PSU를 설치하는 경우 PSU 보호물을 보호물의 바깥쪽으로 당겨 베이에서 분리합니다.

- △ **주의:** 적절한 시스템 냉각을 확보하려면 비중복 구성에서 PSU 보호물을 PSU 2 슬롯에 보호물이 설치되어야 합니다. 2번째 PSU 또는 2.5인치 하드 드라이브 케이지를 설치하는 경우에만 PSU 보호물을 제거하십시오.



그림 68. 전원 공급 장치 보호물 분리

## 다음 단계

PSU 보호물을 설치합니다.

# 전원 공급 장치 보호물 설치

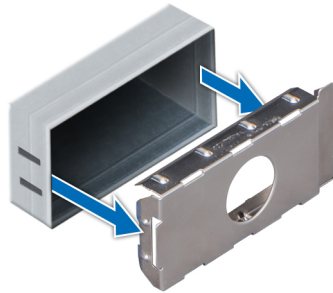
AC와 DC PSU의 설치 절차는 동일합니다.

## 전제조건

- 1 **안전 지침**의 안전 지침을 따릅니다.

- 2 PSU 보호물을 두 번째 PSU 베이에 설치합니다.

#### 단계

PSU 보호물을 PSU 슬롯에 맞춘 다음 제자리에 고정될 때까지 PSU 슬롯에 밀어 넣습니다.



그림 69. 전원 공급 장치 보호물 설치

## 전원 공급 장치 분리

AC와 DC PSU의 분리 절차는 동일합니다.

#### 전제조건

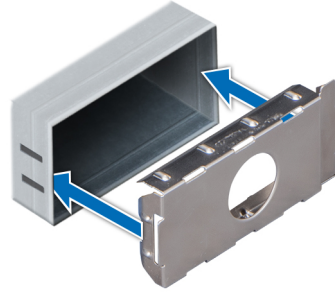
**△ 주의:** 시스템이 정상적으로 작동하려면 PSU(전원 공급 장치)가 1개 필요합니다. 전원 중복 시스템에서 시스템의 전원이 켜진 경우 한 번에 하나의 PSU만 분리하고 장착합니다.

- 1 안전 지침의 안전 지침을 따릅니다.
- 2 전원 및 분리할 PSU에서 전원 케이블을 분리한 후 PSU 핸들에 있는 안전 끈에서 케이블을 분리합니다.
- 3 PSU를 분리하는 데 방해가 되면 케이블 관리대(선택 사항)의 래치를 해제하고 들어 올립니다.  
케이블 관리대에 대한 자세한 내용은 [Dell.com/XCSeriesmanuals](http://Dell.com/XCSeriesmanuals)에서 시스템의 랙 설명서를 참조하십시오.

#### 단계

주황색 분리 래치를 누르고 PSU 핸들을 사용하여 시스템에서 PSU를 밀어 빼냅니다.



그림 70. 전원 공급 장치 분리

#### 다음 단계

PSU 또는 PSU 보호물을 설치합니다.

## 전원 공급 장치(PSU) 설치

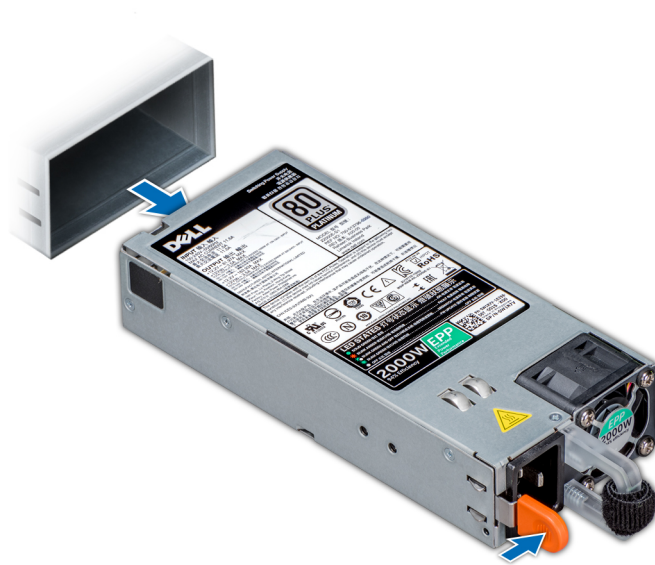
AC와 DC PSU의 설치 절차는 동일합니다.

#### 전제조건

- 1 안전 지침의 안전 지침을 따릅니다.
- 2 중복 PSU를 지원하는 시스템의 경우 두 PSU의 유형과 최대 출력 전원이 동일해야 합니다.

① **노트:** 최대 출력 전력(와트 단위로 표기)은 PSU 레이블에 표시되어 있습니다.

#### 단계

PSU가 완전히 장착되고 분리 래치가 제자리에 걸릴 때까지 PSU를 시스템에 밀어 넣습니다.

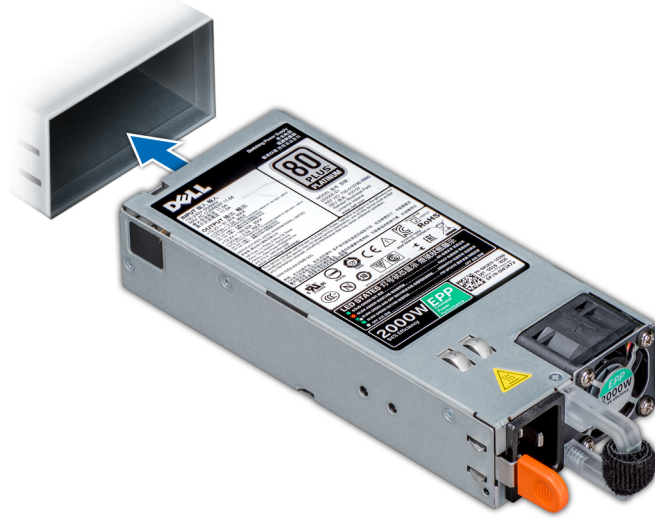

## 그림 71. 전원 공급 장치(PSU) 설치

### 다음 단계

- 1 케이블 관리대의 래치를 해제한 경우 래치를 다시 장착합니다. 케이블 관리대에 대한 자세한 내용은 [Dell.com/XCseriesmanuals](http://Dell.com/XCseriesmanuals)에서 시스템의 랙 설명서를 참조하십시오.
- 2 전원 케이블을 PSU에 연결하고 케이블을 전원 콘센트에 연결합니다.

⚠ **주의:** 전원 케이블을 PSU에 연결할 때는 안전 끈으로 케이블을 PSU에 고정합니다.

① **노트:** 새 PSU를 설치, 핫 스왑 또는 핫 추가하는 경우, 시스템이 PSU와 그 상태를 인식할 수 있도록 약 15초간 기다립니다. 새 PSU 검색이 완료되기 전까진 전원 공급 장치 이중화가 발생하지 않을 수도 있습니다. 다른 PSU를 분리하기 전에 새 PSU가 인식되어 활성화될 때까지 기다리십시오. PSU가 정상적으로 작동하는 경우 PSU 상태 표시등이 녹색으로 표시됩니다.

## DC 전원 공급 장치의 배선 지침

이 시스템은 최대 2개의 -(48-60)V DC 전원 공급 장치(PSU)를 지원합니다.

- ⚠ **경고:** -(48-60) V DC 전원 공급 장치(PSU)를 사용하는 장비의 경우 자격 있는 전기 기사가 DC 전원 및 안전 접지에 대한 모든 연결을 수행해야 합니다. 직접 DC 전원에 연결하거나 접지를 설치하도록 시도하지 마십시오. 모든 전기 배선은 해당 지역 또는 국가 코드와 규칙을 준수해야 합니다. Dell의 승인을 받지 않은 서비스 작업으로 인한 손상에 대해서는 보상을 받을 수 없습니다. 제품과 함께 제공된 안전 지침을 읽고 따르십시오.
- ⚠ **주의:** 동선으로만 장치를 배선하고 달리 명시되지 않는 한, 소스 및 리턴에 대해 정격이 최소 90°C인 10 AWG(American Wire Gauge) 와이어만 사용합니다. 인터럽트 전류 정격이 높은 DC에 대해서는 정격 50A인 분기 회로 과전류 보호 기능으로 -(48-60)V DC(1 와이어)를 보호하십시오.
- ⚠ **주의:** AC 전원(안정적으로 접지된 -(48-60)V DC SELV 전원)과 전기적으로 절연된 -(48-60)V DC 공급 전원에 장치를 연결합니다. -(48-60) V DC 전원이 효율적으로 접지에 고정되어 있는지 확인하십시오.
- ① **노트:** 현장 배선에서는 적절히 승인되고 등급이 지정되어 있으며 손쉽게 액세스 가능한 연결 해제 장치가 포함되어야 합니다.

## 입력 요구 사항

- 공급 전압: -(48-60)V DC

- 전류 소비량: 32A(최대)

## 키트 내용물

- Dell 부품 번호 6RYJ9 터미널 블록 또는 이에 상응하는 부품(1개)
- 잠금 와셔가 장착된 #6-32 너트(1개)

## 필요한 도구

10 AWG 크기의 단선 또는 연선 절연 구리선으로부터 절연체를 제거할 수 있는 와이어 스트리퍼 플라이어

① **노트:** 알파 와이어 부품 번호 3080 또는 이에 상당하는 선(65/30 연선)을 사용합니다.

## 필요한 와이어

- UL 10 AWG, 최대 2m(연선) 검정색 와이어 1개 [-(48-60)V DC]
- UL 10 AWG, 최대 2m(연선) 빨간색 와이어 1개 (V DC 리턴)
- UL 10 AWG, 최대 2m, 노란색 줄이 있는 녹색, 연선 와이어(안전 접지)

## 안전 접지 와이어 조립 및 연결

### 필수 구성 요소

**⚠ 경고:** -(48-60) V DC 전원 공급 장치(PSU)를 사용하는 장비의 경우 자격 있는 전기 기사가 DC 전원 및 안전 접지에 대한 모든 연결을 수행해야 합니다. 직접 DC 전원에 연결하거나 접지를 설치하도록 시도하지 마십시오. 모든 전기 배선은 해당 지역 또는 국가 코드와 규칙을 준수해야 합니다. Dell의 승인을 받지 않은 서비스 작업으로 인한 손상에 대해서는 보상을 받을 수 없습니다. 제품과 함께 제공된 안전 지침을 읽고 따르십시오.

### 단계

- 1 구리선이 약 4.5mm(0.175인치)가 노출되도록 녹색/노란색 전선 끝에 있는 피복을 벗겨 냅니다.
- 2 압착기 공구(Tyco Electronics, 58433-3 또는 이와 동등)를 사용하여 ring-tongue 터미널(Jeeson Terminals Inc., R5-4SA 또는 이와 동등)의 양 끝을 녹색 및 노란색 전선(안전 접지선)으로 끌어당깁니다.
- 3 잠금 와셔가 장착된 #6-32 너트를 사용하여 시스템의 뒷면에 있는 접지 기둥에 안전 접지선을 연결합니다.

## DC 입력 전선 조립

### 필수 구성 요소

**⚠ 경고:** -(48-60) V DC 전원 공급 장치(PSU)를 사용하는 장비의 경우 자격 있는 전기 기사가 DC 전원 및 안전 접지에 대한 모든 연결을 수행해야 합니다. 직접 DC 전원에 연결하거나 접지를 설치하도록 시도하지 마십시오. 모든 전기 배선은 해당 지역 또는 국가 코드와 규칙을 준수해야 합니다. Dell의 승인을 받지 않은 서비스 작업으로 인한 손상에 대해서는 보상을 받을 수 없습니다. 제품과 함께 제공된 안전 지침을 읽고 따르십시오.

### 단계

- 1 구리선이 약 13mm(0.5인치) 노출되도록 DC 전선 끝에 있는 피복을 벗겨 냅니다.
  - ⚠ 경고:** DC 전선을 연결할 때 극성을 서로 바꾸면 전원 공급 장치 또는 시스템이 영구적으로 손상될 수 있습니다.
- 2 구리 끝부분을 메이팅 커넥터에 삽입하고 #2 십자 드라이버를 사용하여 메이팅 커넥터 상단에 있는 조임 나사를 조입니다.
  - ⚠ 경고:** 전원 공급 장치가 방전되지 않도록 하려면 전원 공급 장치에 메이팅 커넥터를 삽입하기 전에 조임 나사를 고무 마개로 덮어야 합니다.
- 3 고무 마개를 시계 방향으로 돌려 조임 나사 위에 고정합니다.
- 4 전원 공급 장치에 메이팅 커넥터를 삽입합니다.

# 시스템 보드

(마더보드라고도 하는) 시스템 보드는 시스템의 다양한 구성 요소 또는 주변 장치를 연결하는 데 사용되는 다양한 커넥터가 있는 시스템의 주 인쇄 회로 기판입니다. 시스템 보드는 통신을 할 수 있도록 시스템의 구성 요소에 전기 연결을 제공합니다.

① **노트:** 시스템 보드를 교체한 후에는 이용 가능한 최신 BIOS 및 iDRAC 버전으로 시스템을 업데이트해야 합니다. 자세한 내용은 [Dell.com/XCSeriesmanuals](http://Dell.com/XCSeriesmanuals)를 참조하십시오.

## 시스템 보드 제거

### 전제조건

△ **주의:** 암호화 키를 사용하여 TPM(신뢰할 수 있는 플랫폼 모듈)을 사용하는 경우 프로그램 또는 시스템 설정 중에 복구 키를 작성 하라는 메시지가 표시될 수 있습니다. 이 복구 키를 반드시 작성하여 안전하게 보관해 두십시오. 이 시스템 보드를 다시 장착하면 시스템 또는 프로그램을 재시작할 때 복구 키를 입력해야만 하드 드라이브의 암호화된 데이터에 액세스할 수 있습니다.

△ **주의:** 시스템 보드에서 TPM 플러그인 모듈을 분리하지 마십시오. TPM 플러그인 모듈을 설치하면 이는 암호화되어 특정 시스템 보드에 바인딩됩니다. 설치된 TPM 플러그인 모듈을 분리하려고 하면 암호화된 바인딩이 손상되어 재설치 또는 다른 시스템 보드에 설치할 수 없게 됩니다.

- 1 안전 지침의 안전 지침을 따릅니다.
- 2 시스템 내부 작업을 시작하기 전의 절차를 따릅니다.
- 3 다음을 분리합니다.

- a 공기 덮개
- b 전원 공급 장치
- c 모든 확장 카드 라이저
- d 내장형 저장소 컨트롤러 카드
- e vFlash/iDSM 모듈
- f USB 3.0 모듈(설치되어 있는 경우)
- g 프로세서 및 방열판 모듈
- h 프로세서 및 메모리 보호물(해당하는 경우)

△ **주의:** 흠이 있는 시스템 보드를 교체할 때 프로세서 핀의 손상을 방지하려면 프로세서 소켓을 프로세서 보호 캡으로 덮었는지 확인하십시오.

- i 메모리 모듈 및 메모리 모듈 보호물
- j 네트워크 도터 카드

### 단계

- 1 시스템 보드에서 모든 케이블을 분리합니다.

△ **주의:** 새시에서 시스템 보드를 분리하는 동안 시스템 ID 단추가 손상되지 않도록 주의하십시오.

△ **주의:** 메모리 모듈, 프로세서 또는 그 밖의 구성요소를 들고 시스템 보드를 들어올리지 마십시오.

- 2 시스템 보드 홀더를 잡은 채로 분리 핀을 풀고 시스템 보드를 살짝 들어 올린 후 새시 앞쪽으로 밀니다. 시스템 보드를 새시 전면 쪽으로 밀면 커넥터가 새시 슬롯 후면에서 분리됩니다.
- 3 시스템 보드를 새시에서 들어냅니다.



그림 72. 시스템 보드 제거

#### 다음 단계

시스템 보드를 장착합니다.

## 시스템 보드 설치

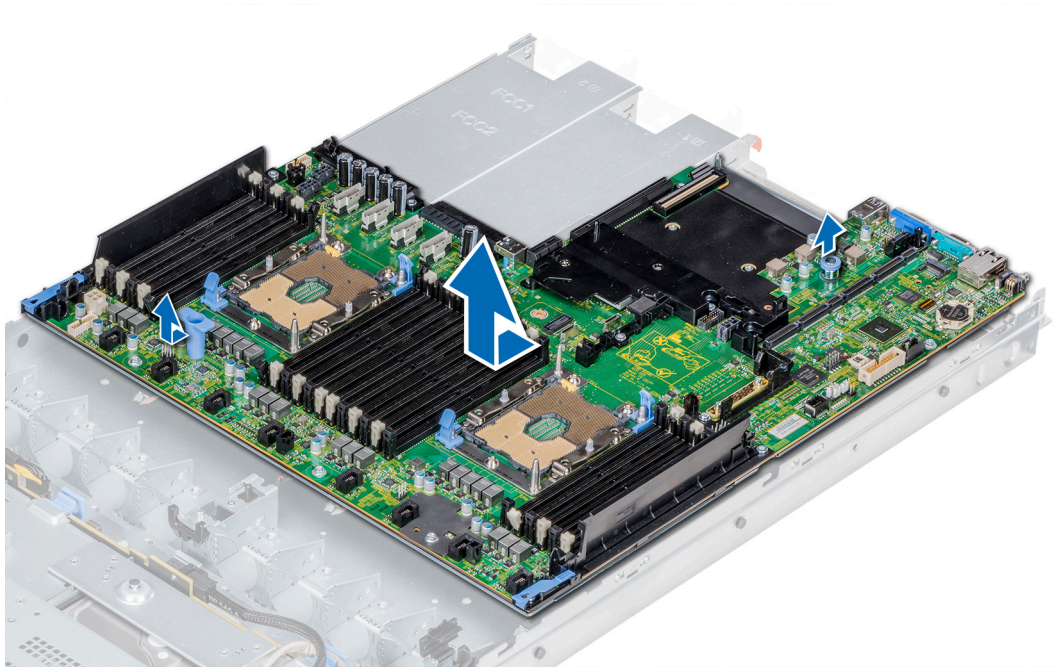
#### 필수 구성 요소

안전 지침의 안전 지침을 따릅니다.

#### 단계

1 새 시스템 보드 조립품의 포장을 풉니다.

**△ 주의:** 메모리 모듈, 프로세서 또는 그 밖의 구성요소를 들고 시스템 보드를 들어올리지 마십시오.

**△ 주의:** 시스템 보드를 새시에 배치하는 동안 시스템 식별 단추가 손상되지 않도록 주의하십시오.

2 시스템 보드 홀더와 분리 핀을 잡고 시스템 보드를 시스템에 삽입합니다.

3 시스템 보드 홀더를 잡고 분리 핀이 제자리에 끼워질 때까지 시스템 보드를 시스템의 후면 쪽으로 밀습니다.



그림 73. 시스템 보드 설치

#### 다음 단계

- 1 Trusted Platform Module(TPM)을 설치합니다.

① **노트:** TPM 플러그인 모듈은 시스템 보드에 연결되어 있으며 분리할 수 없습니다. TPM 플러그인 모듈이 설치되어 있는 경우에는 대체 TPM 플러그인 모듈이 모든 시스템 보드 교체 시 제공됩니다.

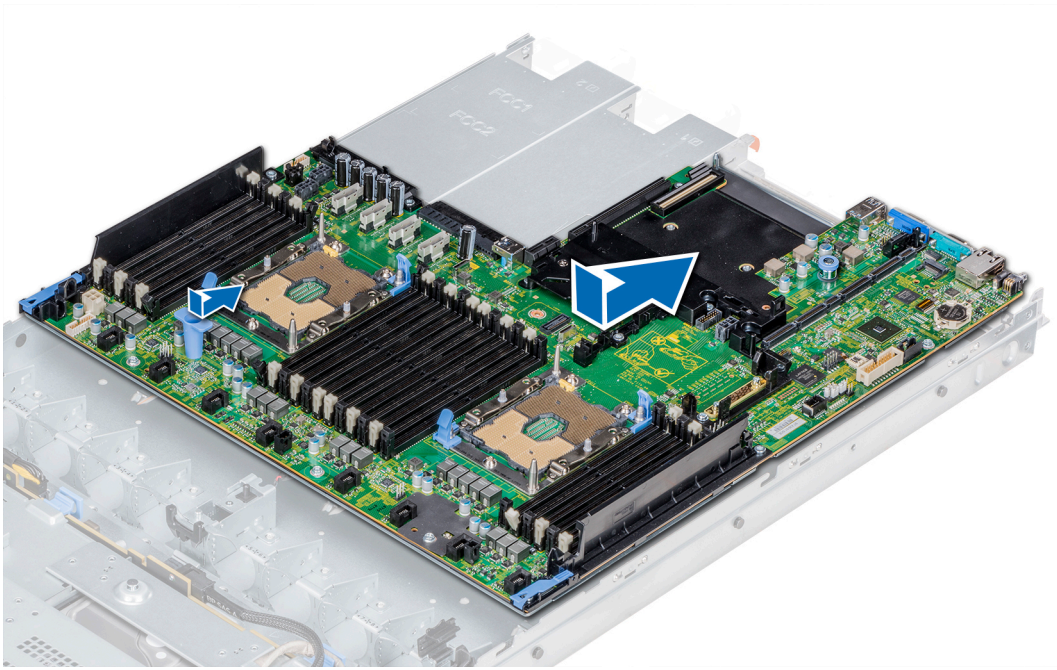
- 2 다음을 장착합니다.

- a 내장형 스토리지 컨트롤러 카드
- b USB 3.0 모듈(해당하는 경우)
- c iDSM/vFlash 카드
- d 모든 확장 카드 라이저
- e 프로세서 및 방열판 모듈
- f 프로세서 및 메모리 보호물(해당하는 경우)
- g 메모리 모듈 및 메모리 모듈 보호물
- h 네트워크 도터 카드
- i 공기 덮개
- j 전원 공급 장치

- 3 모든 케이블을 시스템 보드에 다시 연결합니다.

① **노트:** 시스템 내부의 케이블이 새시 벽을 따라 배선되고 케이블 고정 브래킷을 사용하여 고정되도록 합니다.

- 4 시스템 내부 작업을 마친 후의 절차를 따릅니다.

- 5 다음과 같은 사항을 확인합니다.

- a 서비스 태그를 백업 플래시 장치에 백업하지 않은 경우 서비스 태그를 수동으로 입력합니다.
- b BIOS 및 iDRAC 버전을 업데이트합니다.
- c TPM(Trusted Platform Module)을 다시 활성화합니다. 자세한 내용은 TPM(Trusted Platform Module) 교체(를) 참조하십시오.

# TPM(Trusted Platform Module)

TPM(Trusted Platform Module)은 암호화 키를 장치에 통합하여 하드웨어를 보호하도록 설계된 전용 마이크로프로세서입니다. 소프트웨어에서 TPM을 사용하여 하드웨어 장치를 인증할 수 있습니다. 각 TPM 칩에는 제조 과정에서 고유한 비밀 RSA 키가 삽입되므로 플랫폼 인증 작업을 수행할 수 있습니다.

## TPM(Trusted Platform Module) 교체

### 전제조건

- 1 안전 지침의 안전 지침을 따릅니다.
- 2 시스템 내부 작업을 시작하기 전의 절차를 따릅니다.

### ① 노트:

- 운영 체제가 설치 중인 TPM 모듈의 버전을 지원하는지 확인합니다.
- 최신 BIOS 펌웨어를 다운로드하고 시스템에 설치해야 합니다.
- BIOS가 UEFI 부팅 모드를 활성화하도록 구성되어 있어야 합니다.

### 단계

- 1 시스템 보드에서 TPM 커넥터를 찾습니다.  
**① 노트:** 시스템 보드에서 TPM 커넥터를 찾으려면 **시스템 보드 점퍼 및 커넥터(를)** 참조하십시오.
- 2 모듈을 길게 누른 다음 TPM 모듈과 함께 제공된 보안 Torx 8비트를 사용하여 나사를 제거합니다.
- 3 해당 커넥터에서 TPM 모듈을 밀어서 뺍니다.
- 4 플라스틱 리벳을 TPM 커넥터에서 눌러 분리하고 반시계 방향으로 90° 회전시켜 시스템 보드에서 분리합니다.
- 5 플라스틱 리벳을 당겨 시스템 보드의 슬롯에서 꺼냅니다.
- 6 TPM을 설치하려면 TPM의 가장자리 커넥터를 TPM 커넥터 슬롯에 맞춥니다.
- 7 플라스틱 리벳이 시스템 보드의 슬롯에 맞춰지도록 TPM을 TPM 커넥터에 삽입합니다.
- 8 리벳이 제자리에 고정될 때까지 플라스틱 리벳을 누릅니다.



그림 74. TPM 설치

### 다음 단계

- 1 시스템 보드를 장착합니다.
- 2 시스템 내부 작업을 마친 후의 절차를 따릅니다.

# TXT 사용자를 위한 TPM 1.2 초기화

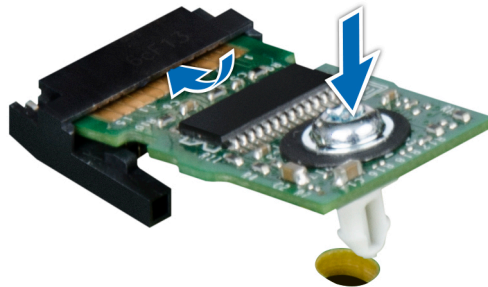
- 1 시스템을 부팅하는 동안 F2 키를 눌러 시스템 설정으로 들어갑니다.
- 2 **시스템 설정 기본 메뉴** 화면에서 **시스템 BIOS > 시스템 보안 설정**을 클릭합니다.
- 3 **TPM 보안** 옵션에서 **사전 부팅으로 켜기**를 선택합니다.
- 4 **TPM 명령** 옵션에서 **활성화**를 선택합니다.
- 5 설정을 저장합니다.
- 6 시스템을 재시작합니다.
- 7 **시스템 설정**으로 다시 전환됩니다.
- 8 **시스템 설정 기본 메뉴** 화면에서 **시스템 BIOS > 시스템 보안 설정**을 클릭합니다.
- 9 **Intel TXT** 옵션에서 **켜기**를 선택합니다.

## 제어판

제어판을 통해 서버에 대한 입력을 수동으로 제어할 수 있습니다.  
시스템에서는 다음을 지원합니다.

- 왼쪽 제어판: 왼쪽 제어판에는 상태 LED, 시스템 ID 단추 및 iDRAC Quick Sync 2(선택 사항)가 포함되어 있습니다.
- 오른쪽 제어판: 오른쪽 제어판에는 전원 단추, USB 2.0 포트, iDRAC Direct용 마이크로 USB 및 iDRAC Direct용 상태 LED가 포함되어 있습니다.

## 왼쪽 제어판 분리

### 전제조건

- 1 **안전 지침**의 안전 지침을 따릅니다.
- 2 **시스템 내부 작업을 시작하기 전에**의 절차를 따릅니다.
- 3 **공기 덮개**를 분리합니다.  
**① | 노트:** 시스템 보드에서 케이블을 분리할 때 케이블의 배선을 기록합니다. 교체할 때 케이블이 조이거나 구겨지지 않도록 올바르게 배선해야 합니다.
- 4 왼쪽 제어판을 손쉽게 분리하려면 냉각 팬 #1을 분리하여 케이블 래치에 접근합니다.

### 단계

- 1 케이블 래치를 당기고 시스템 보드 커넥터에서 제어판 케이블을 분리합니다.
- 2 #1 십자 드라이버를 사용하여 케이블 덮개를 고정하는 나사를 분리합니다.



그림 75. 케이블 덮개 분리

- 3 #1 십자 드라이버를 사용하여 제어판을 시스템에 연결하는 나사를 분리합니다.

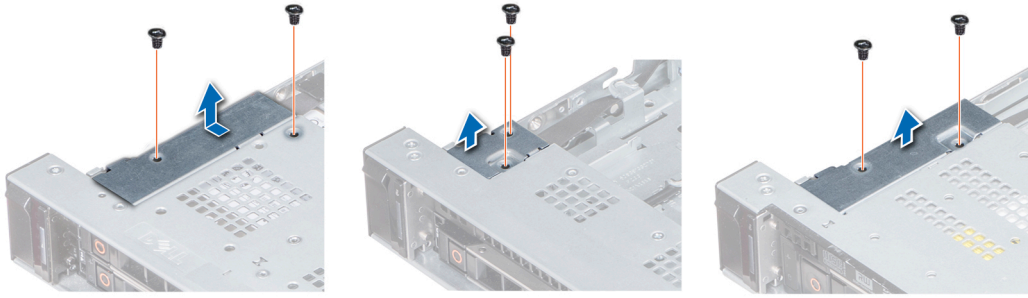

그림 76. 왼쪽 제어판 분리

- 4 제어판의 양쪽을 잡고 제어판을 시스템에서 분리합니다.

**다음 단계**

왼쪽 제어판을 설치합니다.

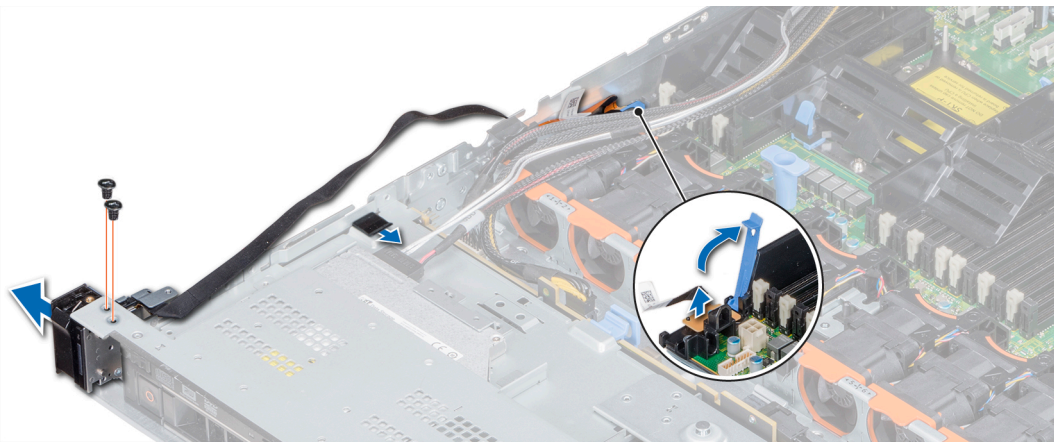
## 왼쪽 제어판 설치

**필수 구성 요소**

안전 지침의 안전 지침을 따릅니다.

**단계**

- 1 시스템의 측면 벽을 통해 제어판 케이블을 배선합니다.
- 2 시스템의 제어판 슬롯에 제어판을 맞추고 시스템에 제어판을 부착합니다.
- 3 제어판 케이블을 시스템 보드 커넥터에 연결하고 케이블 래치를 사용하여 고정합니다.
- 4 #1 십자 드라이버를 사용하여 제어판을 시스템에 고정하는 나사를 설치합니다.



그림 77. 왼쪽 제어판 설치

- 5 #1 십자 드라이버를 사용하여 케이블 덮개를 시스템에 고정하는 나사를 설치합니다.

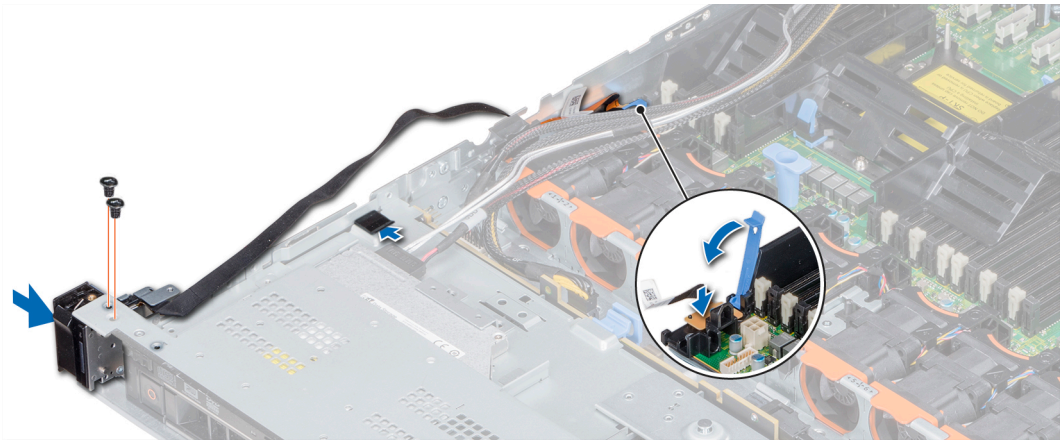

그림 78. 케이블 덮개 설치

#### 다음 단계

- 1 공기 덮개를 설치합니다.
- 2 해당하는 경우 **냉각 팬 #1**을 설치합니다.
- 3 시스템 내부 작업을 마친 후의 절차를 따릅니다.

## 오른쪽 제어판 분리

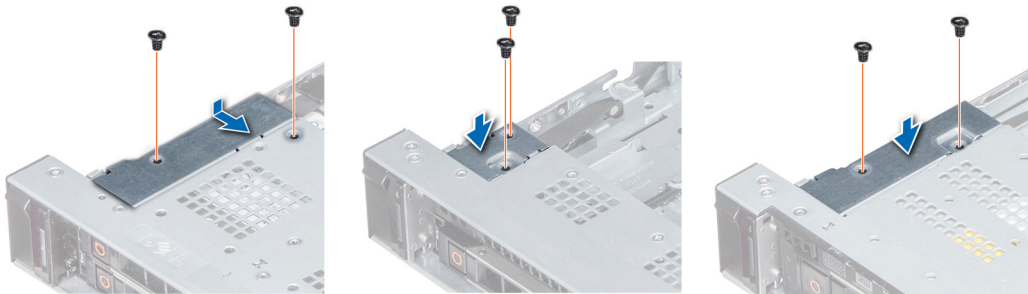
#### 전제조건

- 1 안전 지침의 안전 지침을 따릅니다.
- 2 시스템 내부 작업을 시작하기 전의 절차를 따릅니다.

**① 노트:** 시스템 보드에서 케이블을 분리할 때 케이블의 배선을 기록합니다. 교체할 때 케이블이 조이거나 구겨지지 않도록 올바르게 배선해야 합니다.

- 3 오른쪽 제어판을 손쉽게 분리하려면 **냉각 팬 #8**을 분리하여 케이블 래치에 접근합니다.

#### 단계

- 1 케이블 래치를 당기고 시스템 보드 커넥터에서 제어판 케이블을 분리합니다.
- 2 #1 십자 드라이버를 사용하여 케이블 덮개를 고정하는 나사를 분리합니다.

그림 79. 케이블 덮개 분리

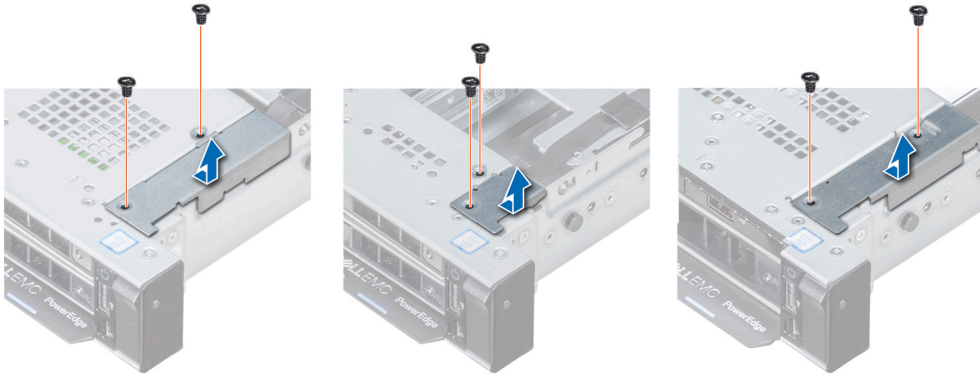

3 #1 십자 드라이버를 사용하여 제어판을 시스템에 연결하는 나사를 분리합니다.

그림 80. 오른쪽 제어판 분리

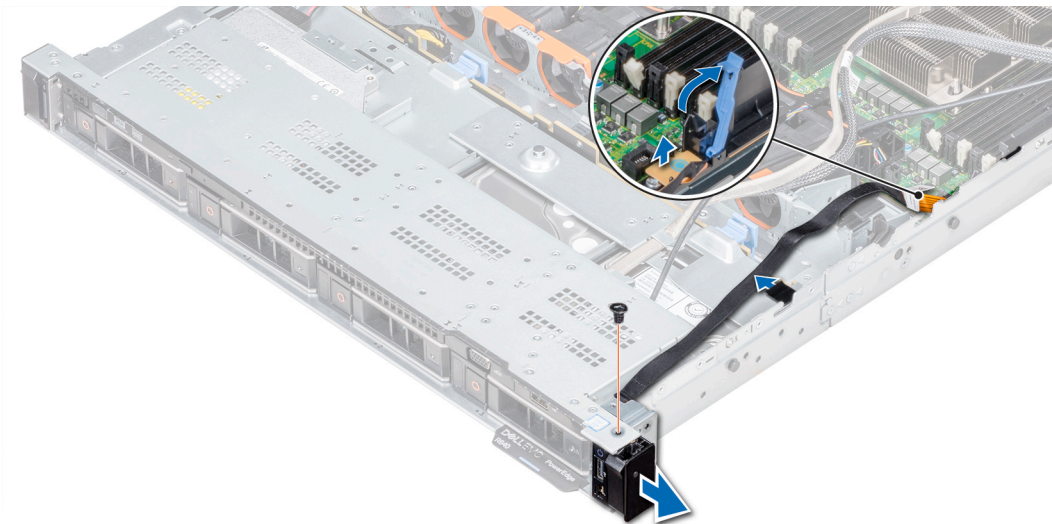

4 제어판의 양쪽을 잡고 제어판을 시스템에서 분리합니다.

#### 다음 단계

오른쪽 제어판을 설치합니다.

## 오른쪽 제어판 설치

#### 필수 구성 요소

안전 지침의 안전 지침을 따릅니다.

#### 단계

- 1 시스템의 측면 벽을 통해 제어판 케이블을 배선합니다.
- 2 시스템의 제어판 슬롯에 제어판을 맞추고 시스템에 제어판을 부착합니다.
- 3 제어판 케이블을 시스템 보드에 연결하고 케이블 래치를 사용하여 고정합니다.
- 4 #1 십자 드라이버를 사용하여 제어판을 시스템에 고정하는 나사를 설치합니다.



그림 81. 오른쪽 제어판 설치

- 5 #1 십자 드라이버를 사용하여 케이블 덮개를 시스템에 고정하는 나사를 설치합니다.

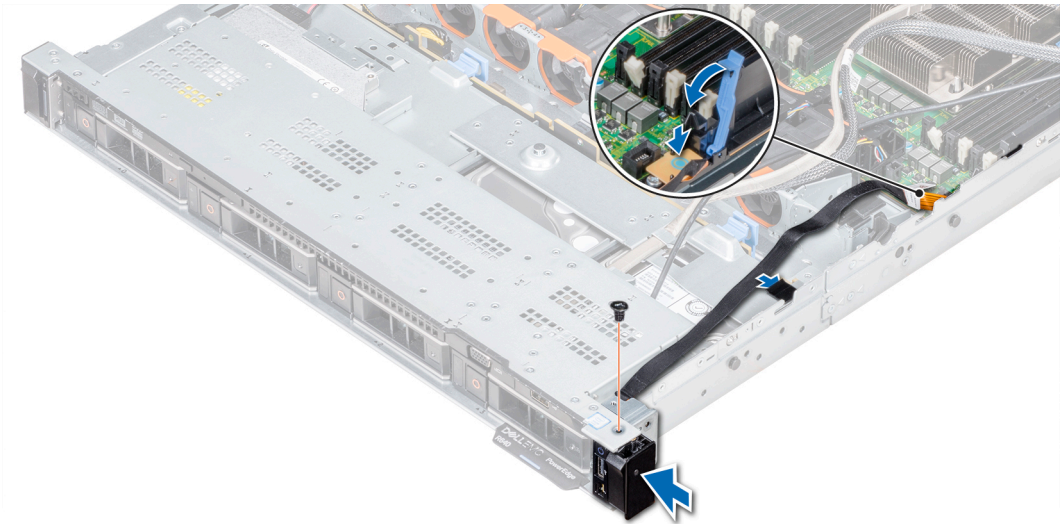

그림 82. 케이블 덮개 설치

다음 단계

- 1 해당하는 경우 냉각 팬 #8을 설치합니다.
- 2 시스템 내부 작업을 마친 후의 절차를 따릅니다.

## 시스템 진단 프로그램 사용

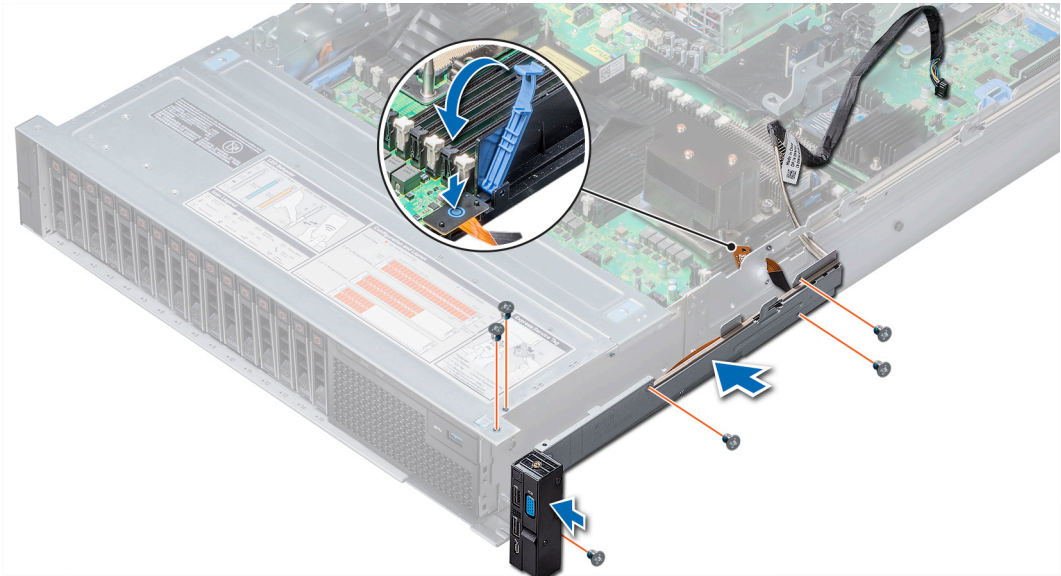
시스템에 문제가 발생하면 기술 지원에 문의하기 전에 시스템 진단 프로그램을 실행합니다. 시스템 진단 프로그램은 추가 장비 없이 또는 데이터를 유실할 위험 없이 시스템 하드웨어를 검사하기 위해 실행됩니다. 자체적으로 문제를 해결할 수 없는 경우에는 서비스 및 지원 담당 직원이 진단 검사 결과를 사용하여 문제 해결을 지원할 수 있습니다.

### Dell 내장형 시스템 진단 프로그램

① **노트:** Dell 내장형 시스템 진단 프로그램은 **ePSA(Enhanced Pre-boot System Assessment)** 진단 프로그램이라고도 합니다.

내장형 시스템 진단 프로그램은 특정 장치 그룹 또는 장치에 대해 일련의 옵션을 제공하여 사용자가 다음을 수행할 수 있게 합니다.

- 자동으로 테스트 또는 상호 작용 모드를 실행합니다.
- 테스트를 반복합니다.
- 테스트 결과를 표시 또는 저장합니다.
- 오류가 발생한 장치에 대한 추가 정보를 제공하기 위해 추가 테스트 옵션으로 세부 검사를 실행합니다.
- 테스트가 성공적으로 완료되었음을 알리는 상태 메시지를 봅니다.
- 테스트 중 발생하는 문제를 알리는 오류 메시지를 봅니다.

### 부팅 관리자에서 내장형 시스템 진단 프로그램 실행

시스템이 부팅되지 않는다면 내장형 시스템 진단 프로그램(ePSA)을 실행하십시오.

- 1 시스템 부팅 시, F11 키를 누릅니다.
- 2 위쪽 및 아래쪽 화살표 키를 사용하여 **시스템 유틸리티 > 진단 프로그램 시작**을 선택합니다.
- 3 또는, 시스템을 부팅 중인 경우 F10 키를 누르고 **하드웨어 진단 > 하드웨어 진단 실행**을 선택합니다.  
**ePSA 사전 부팅 시스템 평가** 창이 표시되고, 시스템에서 검색된 모든 장치가 이 창에 나열됩니다. 진단 프로그램은 검색된 모든 장치에 대해 검사를 실행합니다.

### Dell Lifecycle Controller에서 내장형 시스템 진단 프로그램 실행

- 1 시스템 부팅 시 F10 키를 누릅니다.
- 2 **하드웨어 진단** → **하드웨어 진단 실행**을 선택합니다.  
**ePSA 사전 부팅 시스템 평가** 창이 표시되고, 시스템에서 검색된 모든 장치가 이 창에 나열됩니다. 진단 프로그램은 검색된 모든 장치에 대해 검사를 실행합니다.

# 시스템 진단 제어

메뉴	설명
구성	감지된 모든 장치의 구성 및 상태 정보를 표시합니다.
결과	실행된 모든 검사의 결과를 표시합니다.
시스템 상태	시스템 상태에 대한 현 시점의 개요를 제공합니다.
이벤트 로그	시스템에서 실행된 모든 테스트의 결과를 타임스탬프와 함께 보여 주는 로그를 표시합니다. 이벤트 설명이 하나 이상 기록되어 있으면 이 로그가 표시됩니다.

## 점퍼 및 커넥터

이 항목은 점퍼에 대한 특정 정보를 제공합니다. 또한 점퍼 및 스위치에 대한 몇 가지 기본 정보를 제공하고 시스템에서 다양한 보드에 있는 커넥터에 대해 설명합니다. 시스템 보드의 점퍼는 시스템을 비활성화하고 암호를 설정하는 데 유용합니다. 구성 요소와 케이블을 올바르게 설치하려면 시스템 보드의 커넥터에 대해 알고 있어야 합니다.





주제:

- 시스템 보드 점퍼 설정
- 시스템 보드 점퍼 및 커넥터
- 잊은 암호 비활성화

### 시스템 보드 점퍼 설정

암호 점퍼를 재설정하여 암호를 비활성화하는 방법에 대한 자세한 내용은 분실된 암호 비활성화 섹션을 참조하십시오.

표 42. 시스템 보드 점퍼 설정

점퍼	설정	설명
PWRD_EN	 2 4 6 (default)	BIOS 암호 기능이 활성화됩니다.
	 2 4 6	BIOS 암호 기능이 비활성화되어 있습니다. iDRAC 로컬 액세스가 다음 AC 전원 주기에서 잠금 해제됩니다. iDRAC 암호 재설정이 F2 iDRAC 설정 메뉴에서 활성화됩니다.
NVRAM_CLR	 1 3 5 (default)	BIOS 구성 설정이 시스템 부팅 시 유지됩니다.
	 1 3 5	BIOS 구성 설정이 시스템 부팅 시 지워집니다.

# 시스템 보드 점퍼 및 커넥터



그림 83. 시스템 보드 점퍼 및 커넥터

표 43. 시스템 보드 점퍼 및 커넥터

항목	커넥터	설명
1.	P_RG1_CP	오른쪽 패널 커넥터
2.	J_WS_PWRBTN	전원 버튼 커넥터
3.	J_INTRUSION_DET1	침입 스위치 커넥터
4.	J_FAN1U_2	냉각 팬 커넥터
5.	CPU2	프로세서 소켓 2
6.	J_BATT_SIG	배터리 신호 커넥터
7.	J_BATT_PWR	배터리 전원 커넥터

항목	커넥터	설명
8.	CP	왼쪽 제어판 커넥터
9.	B6, B12, B5, B11, B4, B10, B7, B1, B8, B2, B9, B3	메모리 모듈 소켓
10.	J_ODD	광학 드라이브 커넥터
11	J_BP_SIG1	후면판 신호 커넥터 1
12	J_BP1	후면판 커넥터 1
13	J_BP2	후면판 커넥터 2
14	J_STORAGE_M4	SAS 커넥터 4
15	J_STORAGE_M3	SAS 커넥터 3
16	J_STORAGE_M2	SAS 커넥터 2
17	J_STORAGE_M1	SAS 커넥터 1
18	J_SATA_C	SATA 커넥터
19	J_USB_INT	내부 USB 포트
20	J_IDSDM_vFLASH	IDSDM/vFlash 모듈 커넥터
21	J_RISER2	라이저 2 커넥터
22	J_NDC	네트워크 도터 카드 커넥터
23	J1	SATA 커넥터
24	J_SATA_B	SATA 커넥터
25	J_SATA_A	SATA 커넥터
26	J_BP_SIG0	후면판 신호 커넥터 0
27	J_BPO	후면판 전원 커넥터
28	J_R1_SS82_2	라이저 1 커넥터
29	J_TPM_MODULE1	TPM 모듈 커넥터
30	배터리	배터리 커넥터
31	J_VGA	VGA 커넥터
32	J_STORAGE1	Mini PERC 컨트롤러 커넥터
33	J_USB_INT1	USB 커넥터
34	CPU1	프로세서 소켓 1
35	A6, A12, A5, A11, A4, A10, A7, A1, A8, A2, A9, A3	메모리 모듈 소켓

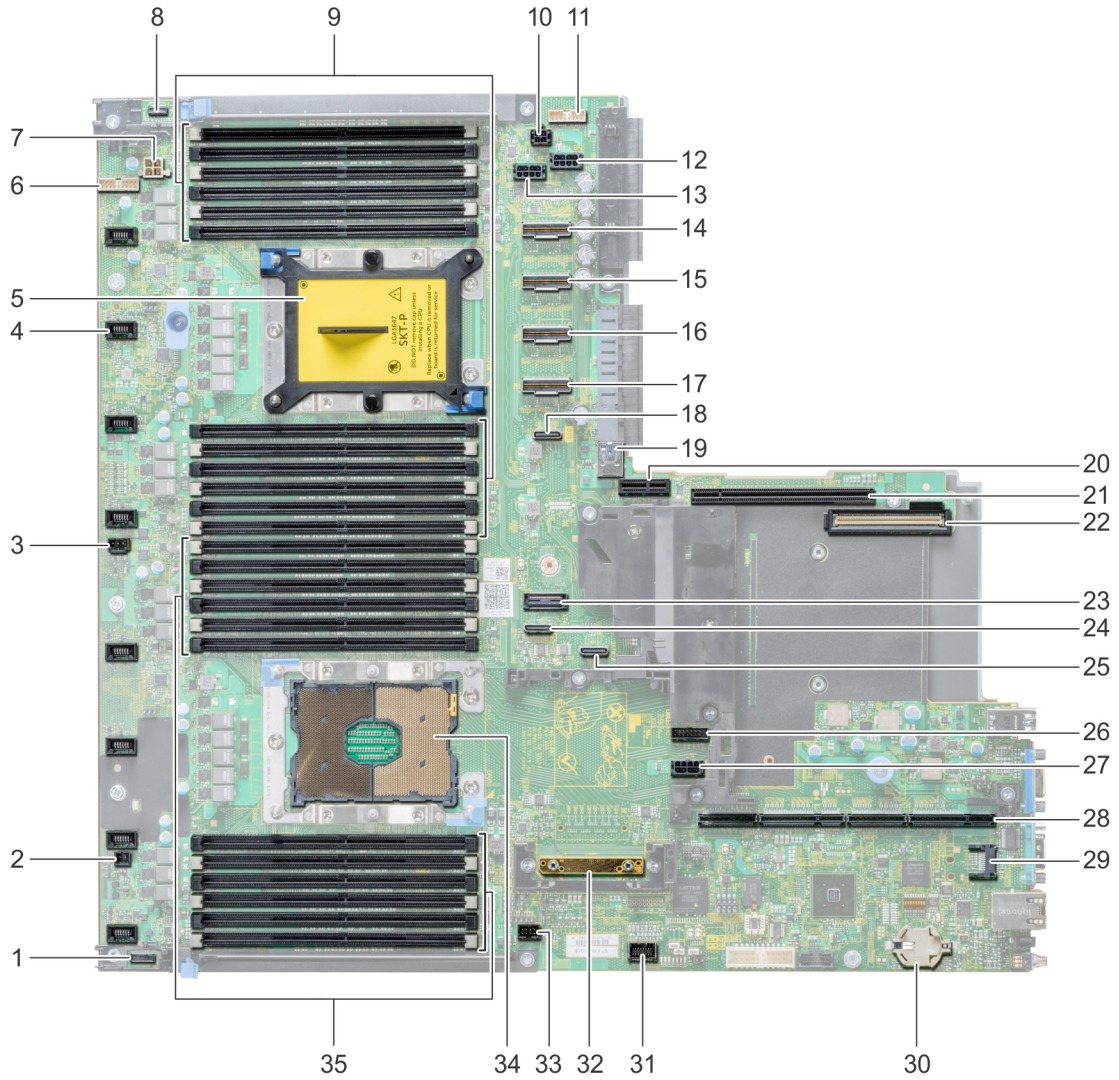
① **노트:** PERC 카드는 지원되지 않습니다.

## 잇은 암호 비활성화

시스템의 소프트웨어 보안 기능에는 시스템 암호와 설정 암호가 포함됩니다. PASSWORD 점퍼는 이러한 암호 기능을 활성화하거나 비활성화하고 현재 사용 중인 모든 암호를 지웁니다.

### 필수 구성 요소

△ **주의:** 대부분의 수리는 인증받은 서비스 기술자가 수행해야 합니다. 문제 해결이나 간단한 수리에 한해 제품 문서에 승인된 대로 또는 온라인/전화 서비스 및 지원팀이 안내하는 대로 사용자가 직접 처리할 수 있습니다. Dell의 승인을 받지 않은 서비스 작업으로 인한 손상에 대해서는 보상을 받을 수 없습니다. 제품과 함께 제공된 안전 지침을 읽고 따르십시오.

## 단계

- 1 주변 기기를 포함한 시스템 전원을 끄고 전기 콘센트에서 시스템을 분리합니다.
- 2 시스템 덮개를 분리합니다.
- 3 시스템 보드 점퍼의 점퍼를 핀 2 및 4에서 핀 4 및 6으로 이동합니다.
- 4 시스템 덮개를 장착합니다.

점퍼가 핀 4 및 6에 있는 상태에서 시스템을 부팅할 때까지 기존 암호가 비활성화되거나 지워지지 않습니다. 그러나 새 시스템 및/또는 설정 암호를 지정하기 전에 점퍼를 다시 핀 2 및 4로 이동해야 합니다.

**① 노트:** 점퍼가 핀 4 및 6에 있는 상태에서 새 시스템 및/또는 설정 암호를 지정하면 다음에 부팅할 때 새 암호가 비활성화됩니다.

- 5 시스템을 전원 콘센트에 다시 연결하고 시스템 및 시스템에 연결된 주변 장치의 전원을 모두 켭니다.
- 6 주변 기기를 포함한 시스템 전원을 끄고 전기 콘센트에서 시스템을 분리합니다.
- 7 시스템 덮개를 분리합니다.
- 8 시스템 보드 점퍼의 점퍼를 핀 4 및 6에서 핀 2 및 4로 이동합니다.
- 9 시스템 덮개를 장착합니다.
- 10 시스템을 전원 콘센트에 다시 연결하고 시스템 및 시스템에 연결된 주변 장치의 전원을 모두 켭니다.
- 11 새 시스템 및/또는 설정 암호를 할당합니다.

## 도움말 얻기

주제:

- SupportAssist를 사용하여 자동화된 지원을 수신
- Dell EMC에 문의하기
- 설명서에 대한 사용자 의견
- QRL을 사용하여 시스템 정보에 액세스

### SupportAssist를 사용하여 자동화된 지원을 수신

Dell SupportAssist는 an(선택 사양)은 Dell 서비스를 제공하는 Dell 서버, 스토리지 및 네트워킹 장치에 대한 기술 지원을 자동화합니다. IT 환경에서 SupportAssist 응용프로그램을 설치 및 설정, 수 있습니다 받을 다음과 같은 이점을 제공합니다.

- **자동 문제 감지** - SupportAssist는 Dell 장치 모니터링하고 하드웨어 문제, 둘 다를 및 사전 경고합니다 모니터링하여 자동으로 감지합니다.
- - 문제가 감지되면 자동 사례 생성, SupportAssist는 Dell 기술 지원과 지원 경우 자동으로 열립니다.
- **자동 진단 컬렉션** - SupportAssist를 자동으로 시스템 상태 정보를 수집할 장치 및 업로드 것에서 안전하게게를 dell. 이 정보는 Dell 기술 지원에 의해 사용되는 문제를 해결하려면.
- **사전 연락처** - Dell 기술 지원부 에이전트 연락처하 지원 사례 정보 및 문제를 해결하는 데 도움이 됩니다.

사용할 수 있는 이점을 기기에 대한 구입한 Dell 서비스 사용 권한에 따라 다릅니다. SupportAssist에 대한 자세한 내용은 [Dell.com/SupportAssist](http://Dell.com/SupportAssist)에서 확인하십시오.

### Dell EMC에 문의하기

필수 구성 요소

- ① **노트:** 인터넷 연결을 사용할 수 없는 경우에는 제품 구매서, 포장 명세서, 청구서 또는 Dell EMC 제품 카탈로그에서 연락처 정보를 찾을 수 있습니다.

이 작업 정보

Dell EMC는 다양한 온라인/전화 기반의 지원 및 서비스 옵션을 제공합니다. 제공 여부는 국가/지역 및 제품에 따라 다르며 일부 서비스는 소재 지역에 제공되지 않을 수 있습니다. 판매, 기술 지원 또는 고객 서비스 문제에 대해 Dell EMC에 문의하려면:

단계

- 1 **Dell.com/support**로 이동합니다.
- 2 페이지 오른쪽 하단 모서리에 있는 드롭다운 메뉴에서 국가를 선택합니다.
- 3 맞춤형 지원:
  - a 서비스 태그 입력 필드에 시스템 서비스 태그를 입력합니다.
  - b 제출을 클릭합니다.
 여러 가지 지원 범주가 나열되어 있는 지원 페이지가 표시됩니다.
- 4 일반 지원:
  - a 제품 범주를 선택합니다.
  - b 제품 세그먼트를 선택합니다.
  - c 제품을 선택합니다.
 여러 가지 지원 범주가 나열되어 있는 지원 페이지가 표시됩니다.

- 5 Dell EMC 전역 기술 지원에 대한 연락처 세부 정보를 보려면:
  - a [전역 기술 지원](#)을 클릭합니다.
  - b [기술 지원 팀에 연락](#) 페이지가 Dell EMC 전역 기술 지원 팀의 전화, 채팅 또는 이메일에 대한 세부 정보와 함께 표시됩니다.

## 설명서에 대한 사용자 의견

Dell 설명서 페이지에서 설명서를 평가하거나 **Send Feedback(피드백 보내기)**을 클릭해 피드백을 남길 수 있습니다.

## QRL을 사용하여 시스템 정보에 액세스

QRL(Quick Resource Locator)를 사용하여 시스템에 대한 정보에 즉시 액세스할 수 있습니다.

### 전제조건

스마트폰 또는 태블릿에 QR 코드 스캐너가 설치되어 있는지 확인합니다.

QRL에는 시스템에 대한 다음 정보가 포함되어 있습니다.

- 방법 동영상
- 설치 및 서비스 설명서, LCD 진단 및 기계 개요를 포함한 참조 자료
- 특정 하드웨어 구성 및 보증 정보에 빠르게 액세스하기 위한 시스템 서비스 태그
- 기술 지원 및 영업팀에 직접 연락할 수 있는 Dell 링크

### 단계

- 1 [Dell.com/QRL](#)로 이동하고 특정 제품을 탐색하거나
- 2 스마트폰 또는 태블릿을 사용하여 Dell EMC XC 시리즈 시스템 또는 Quick Resource Locator 섹션에서 모델별 QR(Quick Resource) 코드를 스캔합니다.

## QRL(Quick Resource Locator)

QRL(Quick Resource Locator)을 사용하여 시스템 정보 및 비디오 사용 방법에 즉시 액세스할 수 있습니다. [Dell.com/QRL](#)을 방문하거나 스마트폰 또는 태블릿을 사용하거나 Dell 시스템에 있는 모델별 QR 코드를 이용하면 됩니다. QR 코드를 테스트하려면 다음 이미지를 스캔합니다.



그림 84 . QRL(Quick Resource Locator)

## BOSS 카드

### BOSS 카드 소개

BOSS는 서버의 운영 체제를 부팅하도록 고안된 단순한 RAID 솔루션 카드입니다. 카드는 최대 2개의 6Gbps M.2 SATA 드라이브를 지원합니다. BOSS 어댑터에는 로우 프로파일 및 반높이 폼 팩터에서만 사용이 가능한 PCIe gen 2.0 x2 레인을 사용하는 x8 커넥터가 있습니다. BOSS 모듈식 카드는 블레이드 서버에 전용 슬롯이 있습니다.

① **노트:** BOSS 카드에는 상태 LED가 없습니다.



그림 85 . BOSS 카드의 기능

- |   |                      |   |                      |
|---|----------------------|---|----------------------|
| 1 | SATA 드라이브 커넥터(2개)    | 2 | 80mm M.1 SATA 드라이브 2 |
| 3 | 80mm M.2 SATA 드라이브 2 |   |                      |

### 지원되는 운영 체제

BOSS 카드는 다음 운영 체제 버전 이상을 지원합니다.

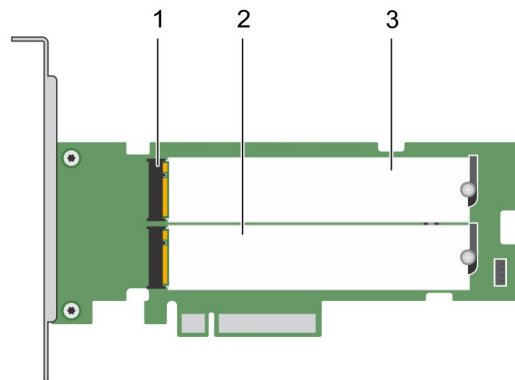
- Microsoft Windows Server 2012 R2
- VMware ESXi 6.0 업데이트 3
- VMware ESXi 6.5

① **노트:** 지원되는 운영 체제의 최신 목록 및 드라이버 설치 지침을 보려면 [dell.com/support/operatingsystemmanuals](http://dell.com/support/operatingsystemmanuals)에서 시스템 설명서를 참조하십시오. 특정 운영 체제 서비스 팩 요구 사항은 [dell.com/support/manuals](http://dell.com/support/manuals)에서 드라이버 및 다운로드 섹션을 참조하십시오.

### 지원되는 XC 시리즈 시스템

다음 XC 시리즈 시스템은 BOSS 어댑터 카드를 지원합니다.

- XC640
- XC740xd

## BOSS 카드 기능

BOSS 카드는 다음 기능을 지원합니다.

- 외부에서 가져오기
- SMART 정보
- 자동 재구축

## 외부에서 가져오기

어댑터의 기본 디스크가 아닌 경우 가상 디스크는 외부 디스크로 간주됩니다.

- 가상 디스크가 어댑터의 기본 디스크로 간주되는 경우:
  - 가상 디스크가 어댑터에 생성되거나 가져오기 됩니다.
- 물리 디스크가 어댑터의 기본 디스크로 간주되는 경우:
  - 어댑터에 이전 가상 디스크 메타데이터가 존재하지 않으며 물리 디스크가 구성되지 않습니다.
  - 물리 디스크에 구성된 모든 가상 디스크가 제거됩니다.

## SMART 정보

SMART는 예측 가능한 물리 디스크 오류를 감지할 수 있도록 모든 모터, 헤드 및 물리 디스크 전자 기기의 특정 물리적 측면을 모니터링합니다. SMART 호환 물리 디스크에 값의 변경 사항을 식별하고 값이 임계값 한도 내에 있는지 판별하기 위해 데이터를 모니터링할 수 있는 속성이 있습니다. 여러 기계 및 전자 오류로 인해 오류가 발생하기 전의 성능이 일부 저하됩니다.

SMART 오류를 예측된 오류라고도 합니다. 베어링 오류, 손상된 읽기/쓰기 헤드 및 스피ن 업 속도 변화와 같이 예측된 물리 디스크 오류와 관련된 여러 요인이 있습니다. 또한 검색 오류 속도 및 초과 불량 섹터와 같이 읽기/쓰기 표면 오류와 관련된 요인이 있습니다.

## 자동 재구축

기본 가상 디스크가 기능이 저하되었고 유효한 재구축 대상이 존재하는 경우에 가상 디스크 재구축이 시스템 부팅 시 자동으로 시작됩니다. 유효한 재구축 대상이란 기본 가상 디스크의 일부가 아니며 저장 용량이 그와 같거나 더 크고 BOSS-S1 장치와 연결된 기능 드라이브를 의미합니다. 자동 재구축은 사용자에게 메시지를 표시하지 않고 실행되며 재구축 대상에 있는 데이터를 덮어씁니다.

## BOSS 카드 배포

이 항목에서는 BOSS-S1 카드를 위한 고급 레벨의 설치 및 분리 지침을 제공합니다.

## BOSS 카드 분리

### 이 작업 정보

**△ 주의:** 대부분의 컴퓨터 관련 수리는 인증 받은 서비스 기술자가 수행해야 합니다. 문제 해결이나 간단한 수리에 한해 제품 문서에 승인된 대로 또는 온라인/전화 서비스 및 지원팀이 안내하는 대로 사용자가 직접 처리할 수 있습니다. Dell의 승인을 받지 않은 서비스 작업으로 인한 손상에 대해서는 보상을 받을 수 없습니다. 제품과 함께 제공된 안전 지침을 읽고 따르십시오.

### 단계

- 1 시스템 및 장착된 주변 장치를 끄고 시스템을 콘센트 및 주변 장치에서 분리합니다.

① **노트:** 시스템 내부의 구성요소를 다룰 때는 항상 정전기 방지 매트와 접지대를 사용하는 것이 좋습니다.

- 2 시스템을 엽니다.
- 3 시스템 보드에서 BOSS 카드를 찾습니다.

△ **주의:** 카드의 손상을 방지하려면 카드 모서리를 잡아야 합니다.

- 4 PCIe 브래킷이 방해물로 막혀 있지 않은지 확인한 후 카드를 들어올려 시스템 보드의 커넥터에서 제거합니다.



그림 86 . BOSS 카드 분리

## M.2 SSD 모듈 분리

### 이 작업 정보

△ **주의:** 대부분의 컴퓨터 관련 수리는 인증 받은 서비스 기술자가 수행해야 합니다. 문제 해결이나 간단한 수리에 한해 제품 문서에 승인된 대로 또는 온라인/전화 서비스 및 지원팀이 안내하는 대로 사용자가 직접 처리할 수 있습니다. Dell의 승인을 받지 않은 서비스 작업으로 인한 손상에 대해서는 보상을 받을 수 없습니다. 제품과 함께 제공된 안전 지침을 읽고 따르십시오.

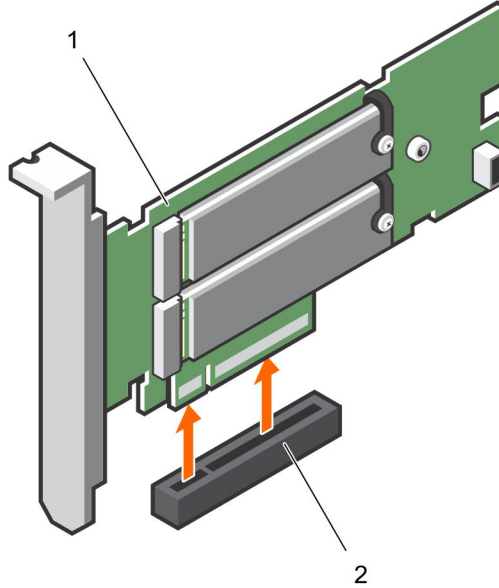
### 단계

- 1 시스템 및 장착된 주변 장치를 끄고 시스템을 콘센트 및 주변 장치에서 분리합니다.

① **노트:** 시스템 내부의 구성요소를 다룰 때는 항상 정전기 방지 매트와 접지대를 사용하는 것이 좋습니다.

- 2 시스템을 엽니다.
- 3 카드를 분리합니다. [BOSS 카드 분리](#)을(를) 참조하십시오.
- 4 M.2 SSD 모듈을 카드에 고정하는 나사를 풀습니다.
- 5 M.2 SSD 모듈을 들어올려 카드에서 분리합니다.



그림 87. M.2 SSD 모듈 분리

1 모듈 커넥터(2개)

2 모듈(2개)

## M.2 SSD 모듈 설치

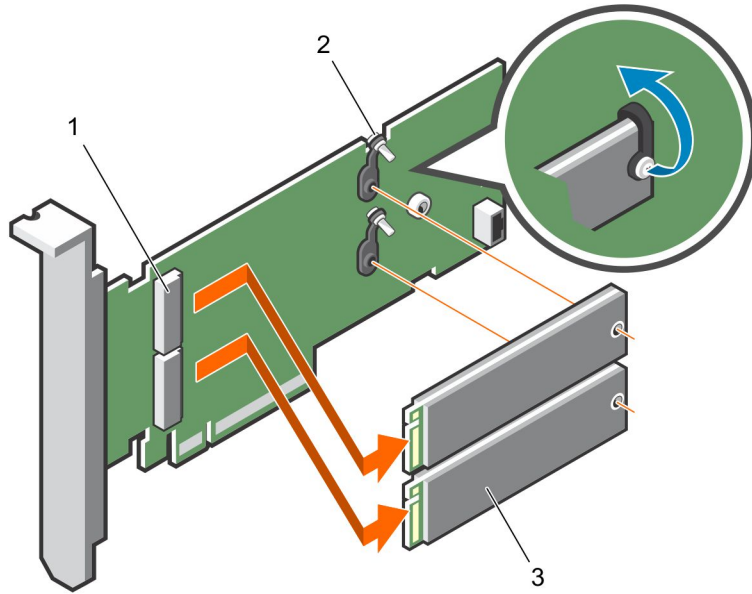
### 이 작업 정보

**△ 주의:** 대부분의 컴퓨터 관련 수리는 인증 받은 서비스 기술자가 수행해야 합니다. 문제 해결이나 간단한 수리에 한해 제품 문서에 승인된 대로 또는 온라인/전화 서비스 및 지원팀이 안내하는 대로 사용자가 직접 처리할 수 있습니다. Dell의 승인을 받지 않은 서비스 작업으로 인한 손상에 대해서는 보상을 받을 수 없습니다. 제품과 함께 제공된 안전 지침을 읽고 따르십시오.

### 단계

- 1 M.2 SSD 모듈 커넥터를 카드의 커넥터와 정렬합니다.
- 2 모듈이 카드에 단단히 장착될 때까지 M.2 SSD 모듈을 아래로 기울입니다.
- 3 카드에 M.2 SSD 모듈을 고정하는 나사를 조입니다.



그림 88 . M.2 SSD 모듈 설치

- |   |            |   |        |
|---|------------|---|--------|
| 1 | 모듈 커넥터(2개) | 2 | 나사(2개) |
| 3 | 모듈(2개)     |   |        |

## BOSS 카드 설치

### 이 작업 정보

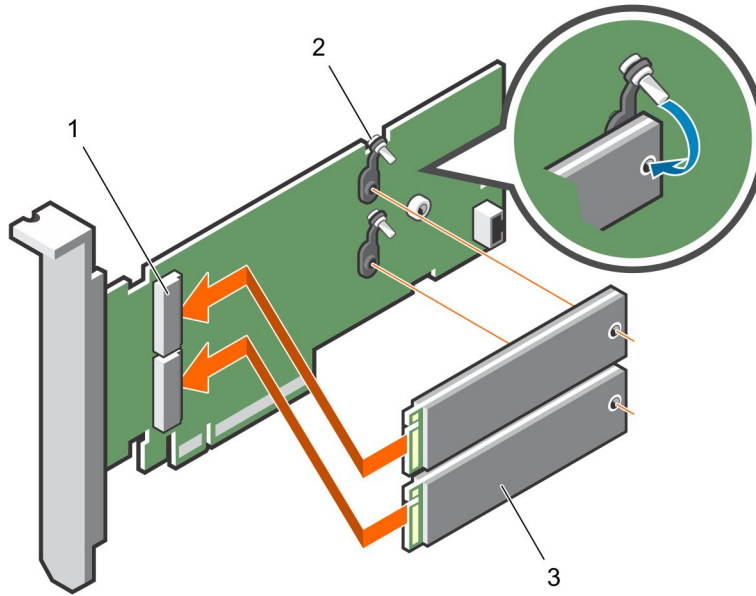
**△ 주의:** 대부분의 컴퓨터 관련 수리는 인증 받은 서비스 기술자가 수행해야 합니다. 문제 해결이나 간단한 수리에 한해 제품 문서에 승인된 대로 또는 온라인/전화 서비스 및 지원팀이 안내하는 대로 사용자가 직접 처리할 수 있습니다. Dell의 승인을 받지 않은 서비스 작업으로 인한 손상에 대해서는 보상을 받을 수 없습니다. 제품과 함께 제공된 안전 지침을 읽고 따르십시오.

### 단계

- 1 시스템 및 장착된 주변 장치를 끄고 시스템을 콘센트 및 주변 장치에서 분리합니다.
  - ① | 노트:** 시스템 내부의 구성요소를 다룰 때는 항상 정전기 방지 매트와 접지대를 사용하는 것이 좋습니다.
- 2 시스템을 엽니다.
- 3 카드의 모서리를 잡고 카드 커넥터를 시스템 보드의 커넥터에 맞춥니다.
  - △ | 주의:** 카드의 손상을 방지하려면 카드 모서리를 잡아야 합니다.
- 4 카드 모서리를 카드가 완전히 장착될 때까지 누르십시오.
- 5 시스템을 닫습니다.
- 6 시스템을 콘센트에 다시 연결하고 시스템 및 장착된 주변 장치를 모두 켵니다.



그림 89 . BOSS 카드 설치

1 BOSS 카드

2 시스템 보드의 카드 커넥터

## 드라이버 설치

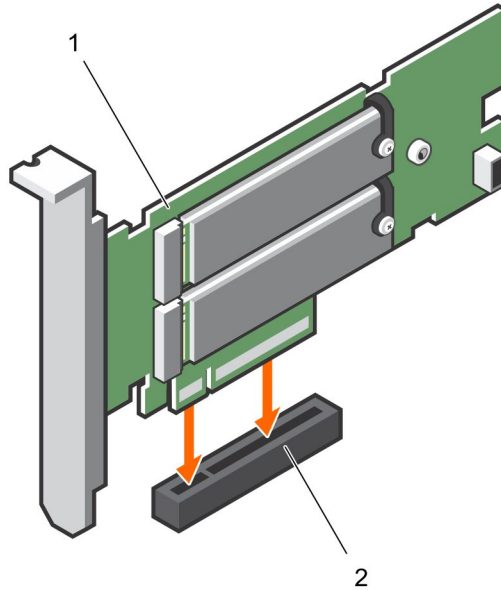
BOSS 카드는 지원되는 운영 체제의 기본 AHCI 드라이버를 사용합니다.

**Windows 드라이버 설치** — Dell은 Windows Server 2012 R2 또는 이후 버전의 운영 체제가 실행되는 시스템에서 드라이버를 업데이트 할 수 있도록 Dell Update Package(DUP)를 제공합니다. DUP는 특정 장치에 대한 드라이버를 업데이트하는 실행 가능한 응용 프로그램 램입니다. DUP는 명령줄 인터페이스와 자동 실행을 지원합니다. 자세한 내용은 [dell.com/support](http://dell.com/support)를 참조하십시오.

① **노트:** 지원되는 드라이버에 대한 자세한 내용은 [Dell.com/XCSeriesmanuals](http://Dell.com/XCSeriesmanuals)에서 지원 매트릭스를 참조하십시오.

## BOSS 문제 해결

Dell BOSS 카드에 대한 도움말을 얻으려면 Dell 기술 서비스 담당자에게 연락하거나 [dell.com/support](http://dell.com/support)를 참조하십시오.

## 운영 체제에서 물리 디스크가 보이지 않음

- 문제:** 하나 혹은 모든 물리 디스크가 운영 체제에서 사용 가능하도록 표시되지 않습니다.
- 가능한 원인:** 물리 디스크는 다음의 경우에 운영 체제에서 보이지 않습니다.
- 물리 디스크에 RAID 메타데이터가 있으나 컨트롤러에는 RAID 메타데이터가 없는 경우
  - BOSS 컨트롤러에 RAID 메타데이터가 있으나 물리 디스크에는 RAID 메타데이터가 없는 경우
- 수정 조치:** RAID 메타데이터가 컨트롤러에 있는 경우, 컨트롤러 구성을 지웁니다.  
RAID 메타데이터가 물리 디스크에 있는 경우 물리 디스크에서 사용 가능한 데이터를 삭제합니다.  
RAID 드라이브를 유지하고 싶은 경우, [운영 체제에서 가상 디스크가 보이지 않음\(를\)](#) 참조하십시오.

## 운영 체제에서 가상 디스크가 보이지 않음

- 문제:** RAID 모드에서 가상 디스크가 운영 체제에서 사용 가능하도록 표시되지 않습니다.
- 가능한 원인:** 가상 디스크가 컨트롤러의 기본 디스크가 아닌 경우에 시스템에서 보이지 않습니다.
- 수정 조치:** HII를 통해 가상 디스크를 가져옵니다.

## 드라이브 교체

- 문제:** 설치된 드라이브가 BOSS 구성 유틸리티 목록에 나타나지 않습니다.  
OpenManage가 **PD 오프라인** 상태를 보고합니다.
- 가능한 원인:** 드라이브가 오류 상태이거나 펌웨어가 손상되었습니다.
- 수정 조치:** 드라이브가 올바르게 삽입되었는지 확인하려면 드라이브를 다시 장착합니다. 오류가 지속되는 경우, DUP를 사용하여 드라이브 펌웨어 업데이트를 시도하십시오. 그래도 오류가 해결되지 않으면 오류가 있는 드라이브를 교체하십시오.

## 컨트롤러 교체

- 문제:** 컨트롤러의 UEFI 구성 유틸리티 메뉴 항목이 보이지 않습니다.
- 가능한 원인:** 펌웨어 또는 하드웨어 오류
- 수정 조치:**
- BOSS 어댑터에 최신 펌웨어를 업데이트합니다.
  - 문제가 지속될 경우, 서버를 끄고 BOSS 어댑터의 플러그를 뽑습니다.
  - BOSS 어댑터의 플러그를 PCIe 슬롯에 꽂습니다.
  - 시스템을 부팅하고 UEFI 구성 유틸리티 메뉴를 다시 확인합니다.
- 문제가 지속되면 다음을 참조하십시오. [컨트롤러 오류](#)

- ① **노트:** 하드웨어를 변경하기 전에 시스템이 모든 전원에서 완전히 분리되었는지 확인합니다.
- ① **노트:** SAS HBA330 컨트롤러를 교체하는 경우에는 최신 HBA 펌웨어 버전으로 업데이트해야 합니다.

## 컨트롤러 오류

- 문제:** BOSS 장치가 시스템에서 보이지 않습니다.
- 가능한 원인:** 카드의 하드웨어 오류
- 수정 조치:** BOSS 어댑터를 새 어댑터로 교체합니다.

## 슬롯 1에서 M.2로 부팅할 수 없음

- 문제:** 구성되지 않은 두 개의 부팅 가능 M.2 드라이브를 BOSS-S1 장치에 삽입했을 때 슬롯 0 드라이브만 부팅됩니다.
- 가능한 원인:** Dell BIOS는 주변 장치 컨트롤러별로 나열된 장치 중에서 첫 부팅 장치에서만 부팅할 수 있도록 설계되었습니다(이 경우 슬롯 0). 이 현상은 레거시 BIOS 부팅 모드에서만 발생합니다.
- 수정 조치:** 드라이브를 슬롯 1에서 슬롯 0으로 바꿉니다.

## CLI 기능이 실행 시 지원되지 않음으로 표시

- 문제:** Marvell CLI가 열거한 다수의 명령, 옵션 또는 기타 기능이 실행 시 지원되지 않음으로 표시됩니다.
- 가능한 원인:** Marvell CLI가 모든 Marvell 제품에 동일한 정보를 표시하지만 각 기능은 관련된 플랫폼 또는 시스템에서만 실행됩니다.
- 수정 조치:** 지원되는 기능을 사용합니다.